

بِسْمِ اللّٰهِ الرَّحْمٰنِ الرَّحِیْمِ



# ریاضی

اول دبستان (جلد ۱)

نیاز های ویژه



وزارت آموزش و پرورش  
سازمان آموزش و پرورش استثنایی کشور

نام کتاب: ریاضی - اول دبستان (جلد ۱) - کد ۳۱۰۵۱

پدیدآورنده: سازمان آموزش و پرورش استثنایی کشور

مدیریت برنامه‌ریزی درسی و تألیف: معاونت برنامه‌ریزی آموزشی و توان بخشی

شناسه افزوده برنامه‌ریزی و تألیف: فریبا پورجلال، مینا حسنی، سحر کرمی، زهرا اکبری، رویا روشنی

مدیریت آماده‌سازی هنری: اداره چاپ و انتشارات سازمان آموزش و پرورش استثنایی کشور

شناسه افزوده آماده‌سازی: احمدرضا امینی (مدیریت امور چاپ و تولید) - مجید ذاکری

یونسی (مدیر هنری) - حسین وهابی (طراح گرافیک و

صفحه‌آرا) - افشین باقری، مریم صاحب الداری (تصویرگران)

- مجید ذاکری یونسی (طراح جلد)

نشانی سازمان: تهران: خیابان انقلاب، خیابان برادران مظفر، شماره ۶۶،

تلفن: ۰۲۱-۶۶۹۷۰۴۵۵، کدپستی: ۱۴۱۶۹۳۵۶۸۴،

ناشر: شرکت افست: تهران - کیلومتر ۴ جاده آبعلی، پلاک ۸،

تلفن: ۰۲۱-۷۷۳۳۹۰۹۳، دورنگار: ۰۲۱-۷۷۳۳۹۰۹۷،

صندوق پستی: ۴۹۷۹-۱۱۱۵۵

چاپخانه: شرکت افست (سهامی عام)

سال انتشار و نوبت چاپ: چاپ ششم ۱۳۹۸

برای دریافت فایل pdf کتاب‌های درسی به نشانی [www.chap.sch.ir](http://www.chap.sch.ir) مراجعه نمایید.

کلیه حقوق مادی و معنوی این کتاب متعلق به سازمان آموزش و پرورش استثنایی کشور است و هرگونه استفاده از کتاب و اجزای آن به صورت چاپی و الکترونیکی و ارائه در پایگاه‌های مجازی، نمایش، اقتباس، تلخیص، تبدیل، ترجمه، عکس برداری، نقاشی، تهیه فیلم و تکثیر به هر شکل و نوع بدون کسب مجوز از این سازمان ممنوع است و متخلفان تحت پیگرد قانونی قرار می‌گیرند.

ISBN 978-964-05-2274-5

شابک ۹۷۸-۹۶۴-۰۵-۲۲۷۴-۵



بِسْمِ تَعَالَى

((...ومن احياها فكلنا احيا الناس جميعا...))

فرآیند برنامه ریزی درسی از مولفه های پیچیده، گسترده و بسیار تأثیر گذاری است که به چرایی و چگونگی آموزش و پرورش به شکل تجویزی و کلان می پردازد. و با استفاده از اهداف، محتوا و روش یا سایر عناصر به تبیین سیاست های تعلیم و تربیت می پردازد.

محتوای تألیف شده بخشی از فرآیند برنامه ریزی درسی است که با سازمان دهی مفاهیم و موضوعات (دارای مخاطبان مشخص و اهداف، ساختار و برنامه ی معین) ضمن حفظ انعطاف پذیری برای تحقق اهداف در ابعاد مختلف متناسب با نیازهای متنوع فراگیران طراحی شده است.

امیدوارم این محتوا زمینه ساز دست یابی دانش آموزان به صلاحیت های فردی و اجتماعی باشد و آرزوهای معلمان و والدین این کودکان و نوجوانان را جامه ی واقعیت بپوشاند. بی شک تحقق این اهداف بزرگ و تعالی بخش نیازمند همراهی و مساعدت مسوولین و دست اندرکاران در سازمان آموزش و پرورش استثنایی، مولفین و همکاران سازمان پژوهش و برنامه ریزی آموزشی است. لذا بر خود لازم می دانم از همه عزیزان که تلاش بسیار زیادی را در مراحل گوناگون تألیف و آماده سازی و چاپ انجام داده اند، صمیمانه تشکر و قدردانی نمایم. در ضمن منتظر نظرات و پیشنهادهای ارزنده صاحبان اندیشه و تجربه در جهت ارتقاء کیفیت برنامه ها خواهیم بود.

وما توفیقنا الا با... العزیز الحکیم

دکتر محمد قدمی

معاون وزیر و رئیس سازمان آموزش و پرورش استثنایی کشور

# فهرست

۶	ساختار
۸	تصویر عنوانی
۹	تصاویر زنجیره ای
۱۰	مهارت‌های حرکتی ظریف
۱۱	بالا و پایین
۱۲	داخل و خارج
۱۳	زیر و رو
۱۴	بزرگ و کوچک
۱۵	جلو و عقب
۱۶	کوتاه و بلند - تقارن
۱۷	اول و آخر
۱۸	راست و چپ
۲۰	راست و چپ - تقارن
۲۱	هم اندازه
۲۴	خط باز و بسته
۲۶	گروه‌بندی
۳۱	گروه‌بندی - تقارن
۳۴	ردیف‌بندی
۳۷	ردیف‌بندی
۴۲	همه - هیچ - مقداری
۴۷	تناظر یک به یک - همان قدر
۵۲	عدد ۱
۶۰	عدد ۲
۶۲	عدد ۲ - تقارن
۶۹	عدد ۳
۷۵	عدد ۳ - تقارن
۷۷	اعداد ۱ - ۳
۷۸	ردیف‌بندی دوگانه
۸۱	عدد ۴
۸۷	عدد ۴
۸۸	اعداد ۱ - ۴
۹۱	عدد ۵
۹۷	عدد ۵ - تقارن
۹۹	اعداد ۱ - ۵
۱۰۰	عدد ۰
۱۰۶	اعداد ۰ - ۵
۱۰۷	ترتیب اعداد ۰ - ۵
۱۰۹	بیشتر
۱۱۴	مساوی
۱۱۷	مساوی - تقارن
۱۲۲	کمتر
۱۲۶	کمتر - بیشتر
۱۲۸	تقارن

## ساختار

با توجه به تحول در نظام آموزشی و تدوین سند برنامه درسی ملی و استقرار ساختار جدید آموزشی، سازمان آموزش و پرورش استثنایی نیز همگام با سایر بخش های وزارت آموزش و پرورش اقدام به برنامه ریزی و تمهید مقدمات از جمله تالیف کتب درسی جدید نموده است تا بتواند گامی دیگر در جهت برابر سازی فرصت های یادگیری و بهبود بخشیدن به محتوا و روش های آموزشی این گروه از دانش آموزان فراهم نماید.

در این راستا کتاب ریاضی پایه اول براساس اهداف پیش بینی شده در برنامه درس ملی و با توجه به نیازهای دانش آموزان کم توان ذهنی تالیف شده است. تمامی پیش نیازها به صورت طبقه بندی شده براساس منطق فهم ریاضی در محتوا سازمان دهی شده است. محتوای تالیف شده براساس شیوه های عملی و جدیدترین رویکردهای آموزشی است. که در این محتوا مفاهیمی چون مفاهیم قبل از عدد (با تاکید بر مجموعه و طبقه بندی، ردیف بندی، تناظر یک به یک، همان قدر و ...)، مفهوم تقارن، احتمالات و ... از موضوعات جدیدی است که تشکیل دهنده فصول ریاضی است. هم چنین برای ایجاد انگیزه و جلب توجه، برخی از مطالب در قالب بازی و سرگرمی ارائه شده است که امیدواریم با آموزش مناسب، شاهد پرورش استعدادها و توانمندی های دانش آموزان عزیز باشیم.

برای تدریس اثربخش ریاضی پایه اول، مراجعه به کتاب راهنمای معلم مربوطه الزامی است و برای پیشبرد بهتر فرآیند یاددهی - یادگیری، آگاهی از ساختار کتاب جزء لاینفک آن محسوب می شود. براین اساس به شرح مختصر ساختار کتاب می پردازیم.

### ● تصویر عنوانی :

تصویر عنوانی برگرفته از محتوای اصلی هر درس است. هدف از تصویر عنوانی، آرایه محتوای اصلی درس به صورت مستقیم یا غیر مستقیم است و شامل مفاهیم کلی آن درس می باشد و به منظور ایجاد انگیزه برای ورود دانش آموزان به درس جدید در نظر گرفته شده است که آموزگار قبل از تدریس درس جدید، توجه دانش آموزان را به آن جلب می نماید.

### ● متن درس :

متن درس شامل فعالیت هایی جهت آموزش مفاهیم و اهداف اصلی درس و تکمیل یادگیری و رفع اشکالات احتمالی در فضای کلاس درس است. برای شروع آموزش هر مفهوم باید از ابزار و اشیاء ملموس استفاده شود و پس از تسلط دانش آموزان بر مفهوم درس، به تمرین هایی که جهت تسلط و تثبیت پیشتر یادگیری است، پرداخته می شود.

### ● توصیه به آموزگار و والدین :

با توجه به نقش آموزگار و والدین در هدایت دانش آموزان جهت دستیابی به اهداف آموزشی، در پایین هر صفحه کتاب، توصیه های مختصر آورده شده است. هدف از این توصیه ها، تاکید بر کاربرد مفاهیم و موضوعات ریاضی و تعمیم در زندگی روزمره دانش آموزان است.

به منظور پیشبرد بهتر فرآیند یاد دهی - یادگیری و رساندن دانش آموزان به شاخص های کتاب درسی، توجه همکاران محترم را به رعایت نکات زیر جلب می نماید :

- ۱- توجه به نقش فعال دانش آموز در یادگیری مفاهیم ریاضی
- ۲- توجه به ارتباط کلامی و عینی و ارتقاء توانایی مهارت های نوشتن و خواندن
- ۳- توجه به تفاوت های فردی دانش آموزان و سبک های یادگیری آن ها
- ۴- بالا بردن توانایی دانش آموزان در حل مسئله و آشنا کردن آن ها با راهبردهای حل مسئله
- ۵- آرایه مثال ها و نمونه هایی از کاربرد ریاضی در زندگی روزمره

از همکاران گرامی و صاحب نظران تقاضا داریم با نظرات سازنده ی خود، ما را از کاستی های کتاب آگاه نموده تا در چاپ های بعدی مورد لحاظ قرار گیرد و برغنای محتوایی کتاب افزوده شود.





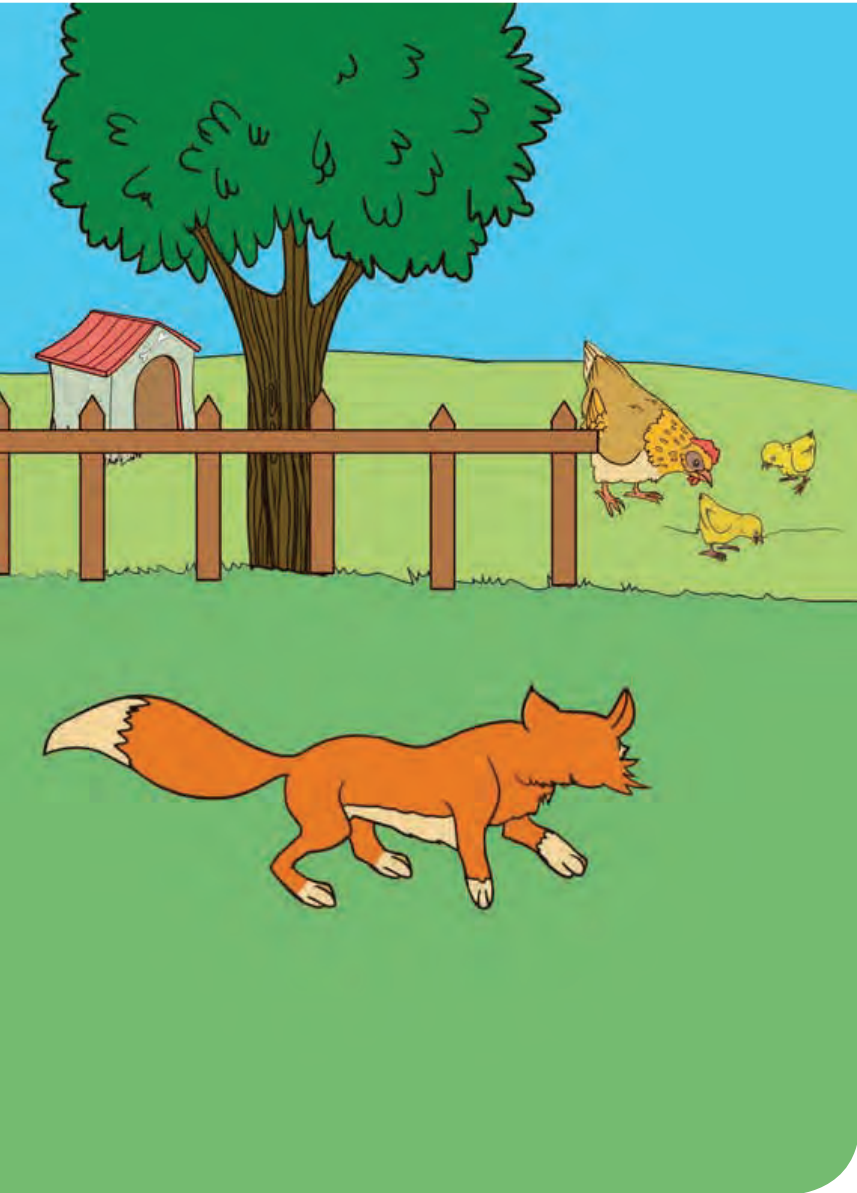

انگشت خود را در گواش زده و بادکنک ها را رنگ کن.



مهارت های حرکتی ظریف

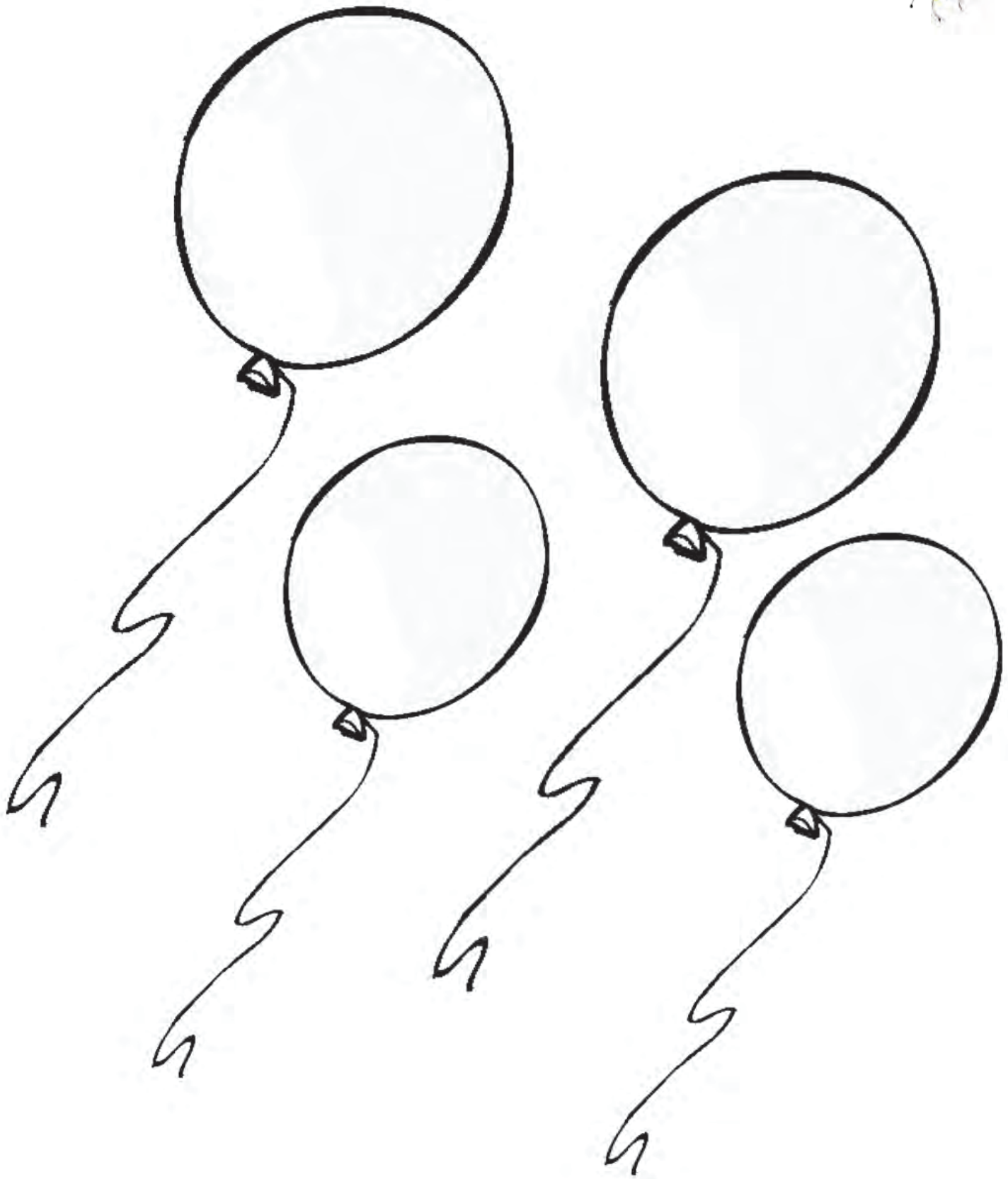

کودکان با عمل می آموزند

فعالیت های این صفحه را با بازی همراه کنید تا برای دانش آموز جذاب باشد.  
با استفاده از کاغذ رنگی و چسب و مقوا مانند این فعالیت را با فرزند خود انجام دهید.



پسر بچه بالای کوه را علامت بزن.

جوجه‌ی پایین پله را رنگ کن.

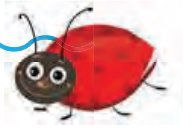

کودکان با عمل می آموزند



از دانش آموز بخواهید بالا و پایین را در مورد سایر اشیا نشان داده و بیان نماید.  
با استفاده از تصاویر کتاب‌های داستانی، از فرزند خود بخواهید تصاویر بالا و یا پایین را به شما نشان دهد.



پرنده‌ی خارج قفس را رنگ کن.  
تخم‌مرغ‌های داخل ظرف را رنگ کن.

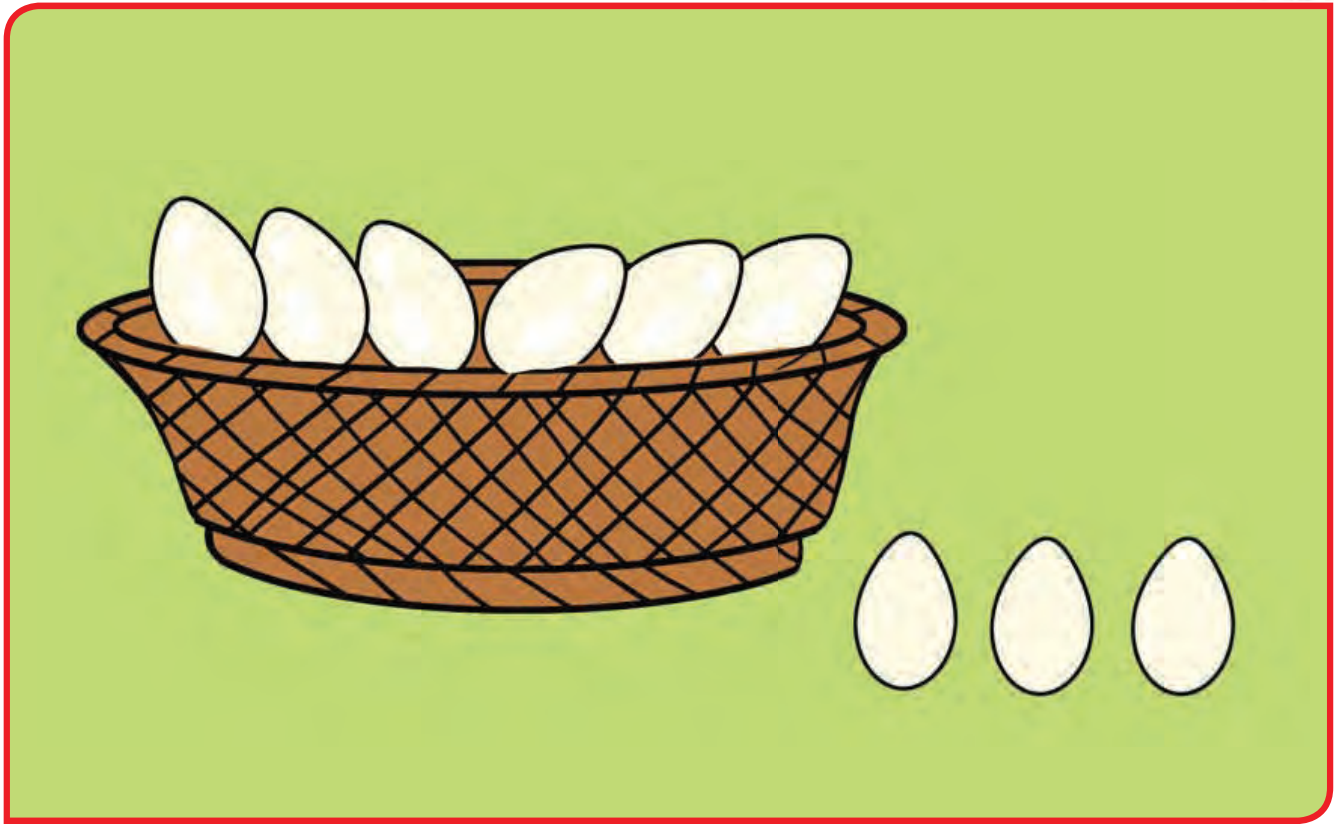
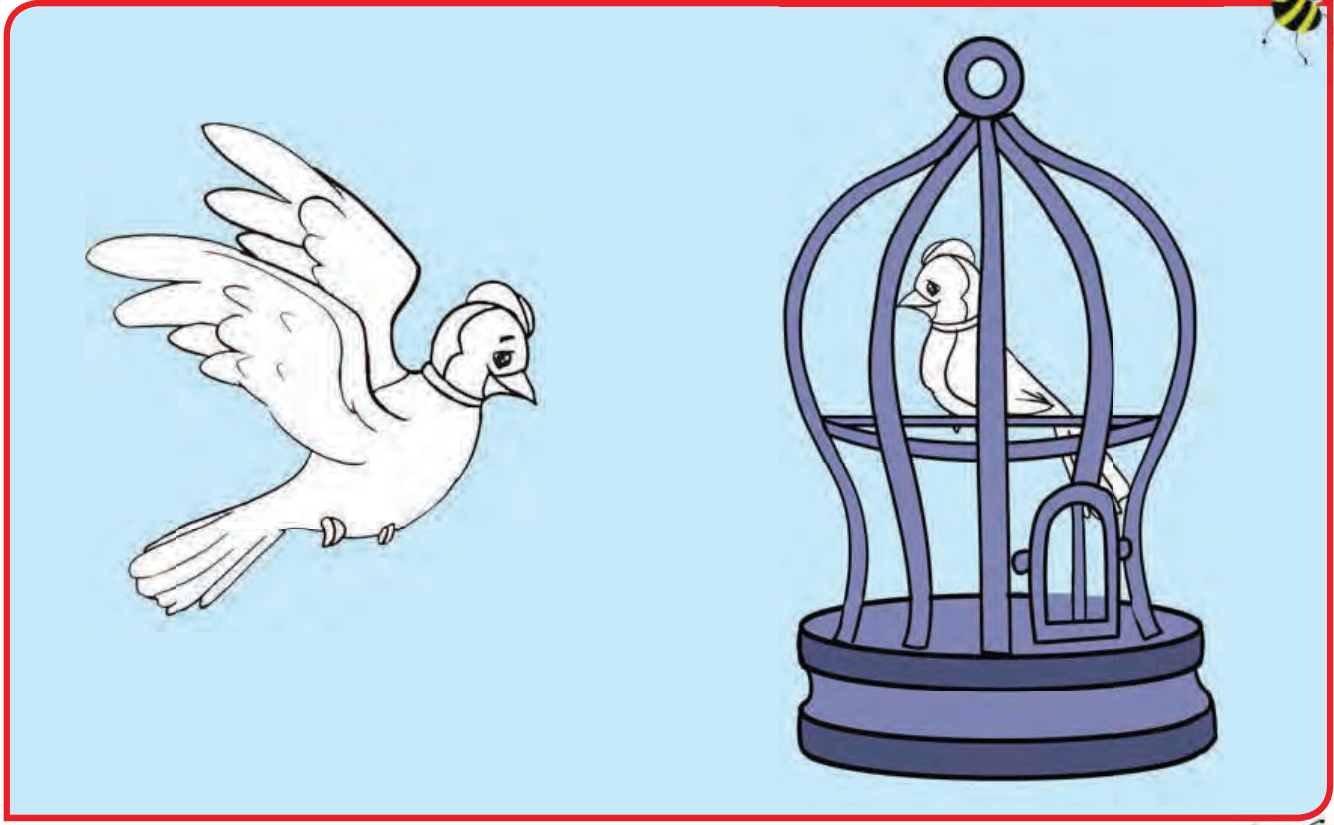

کودکان با عمل می‌آموزند

از دانش‌آموز بخواهید مفهوم داخل و خارج را به صورت عملی نشان دهد.  
وسایلی مانند: سبد، قوطی، کارتن و ... در اختیار فرزند خود قرار داده و از او بخواهید چند وسیله را داخل آن‌ها بگذارد یا از آن خارج کند.



کفشدوزک روی قارچ را رنگ کن.

بالش زیر تخت را رنگ کن.



کودکان با عمل می آموزند



از دانش آموز بخواهید مفهوم زیر و رو را در مورد سایر اشیا کلاس نشان داده و بیان نماید. با استفاده از تخت، میز، صندلی و ... از فرزند خود بخواهید که اشیا را زیر یا روی آن‌ها قرار داده و جای آن‌ها را بگوید.



ماهی بزرگ را قرمز و ماهی کوچک را زرد کن.  
کیف کوچک را آبی و کیف بزرگ را سبز کن.



کودکان با عمل می آموزند

از دانش آموز بخواهید مفهوم کوچک و بزرگ را با سایر اشیا نشان داده و بیان نماید.  
دو شی بزرگ و کوچک را مقابل فرزند خود گذاشته و از او بخواهید، شی بزرگ یا کوچک را به شما نشان داده و اندازه‌ی آن را به شما بگوید.



درخت جلوی خانه را سبز کن.

دختر عقب ماشین را رنگ کن.

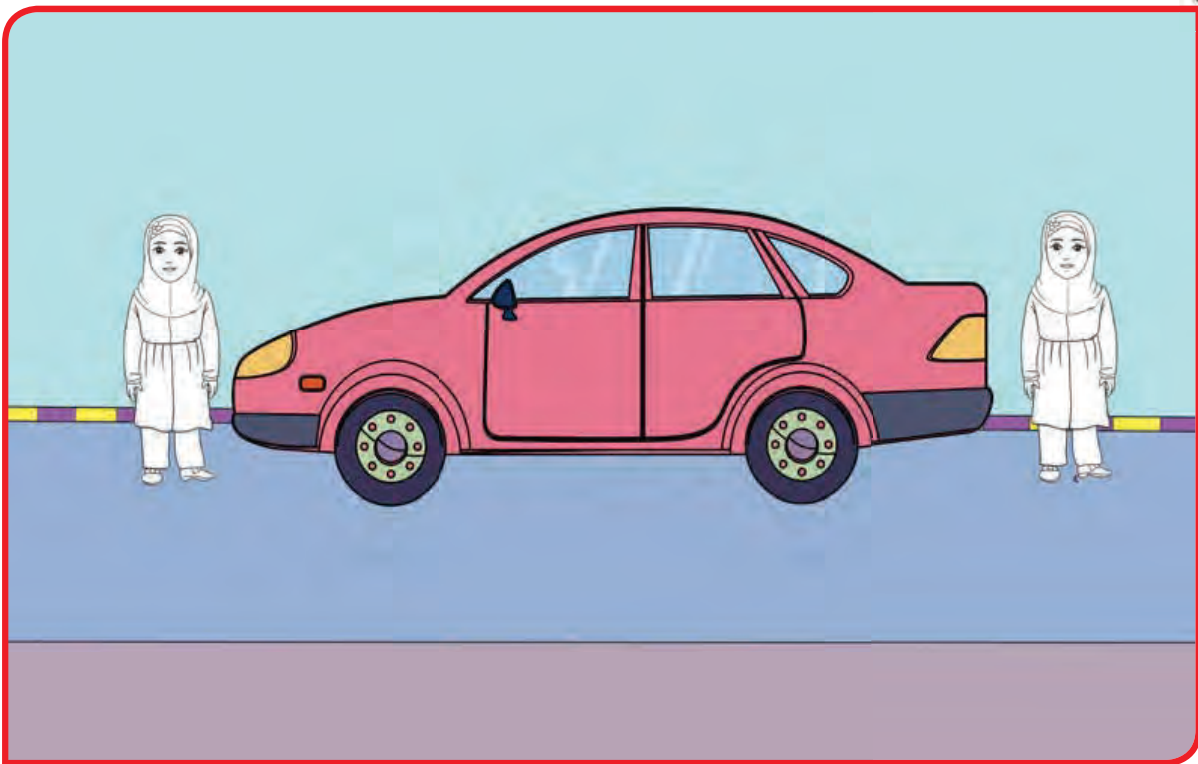

کودکان با عمل می آموزند



مداد بلند را قرمز و مسواک کوتاه را سبز کن.  
نیمه ی دیگر شکل را رنگ کن.

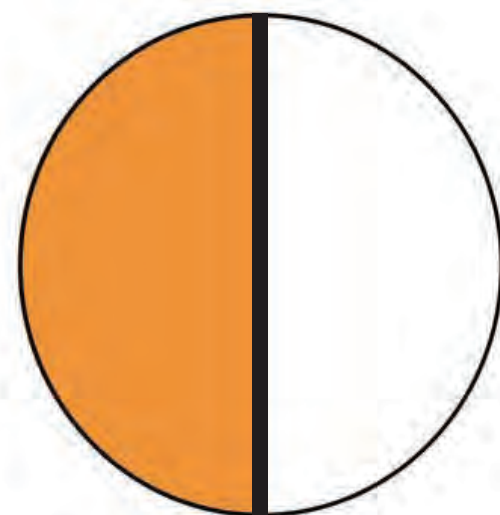
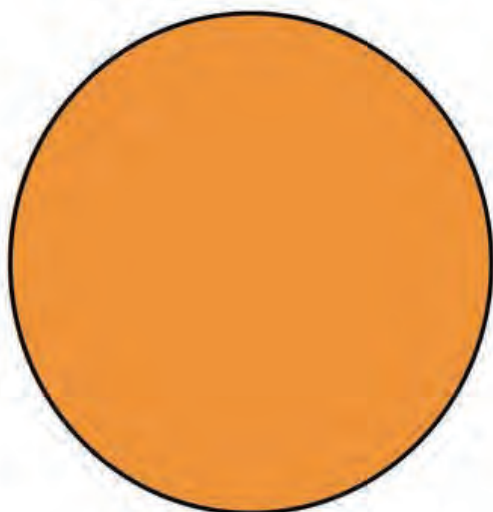

کودکان با عمل می آموزند

از دانش آموز بخواهید مفهوم کوتاه و بلند را در مورد سایر اشیا نشان داده و بیان نماید.  
اشیا کوتاه و بلند را به صورت دوتایی در مقابل فرزند خود گذاشته و از او بخواهید شی کوتاه یا بلند را به شما نشان داده و نام آن را بگوید.





ماشینی که اول به چراغ راهنما می رسد را آبی کن.  
پسر اول را قرمز و پسر آخر را زرد کن.

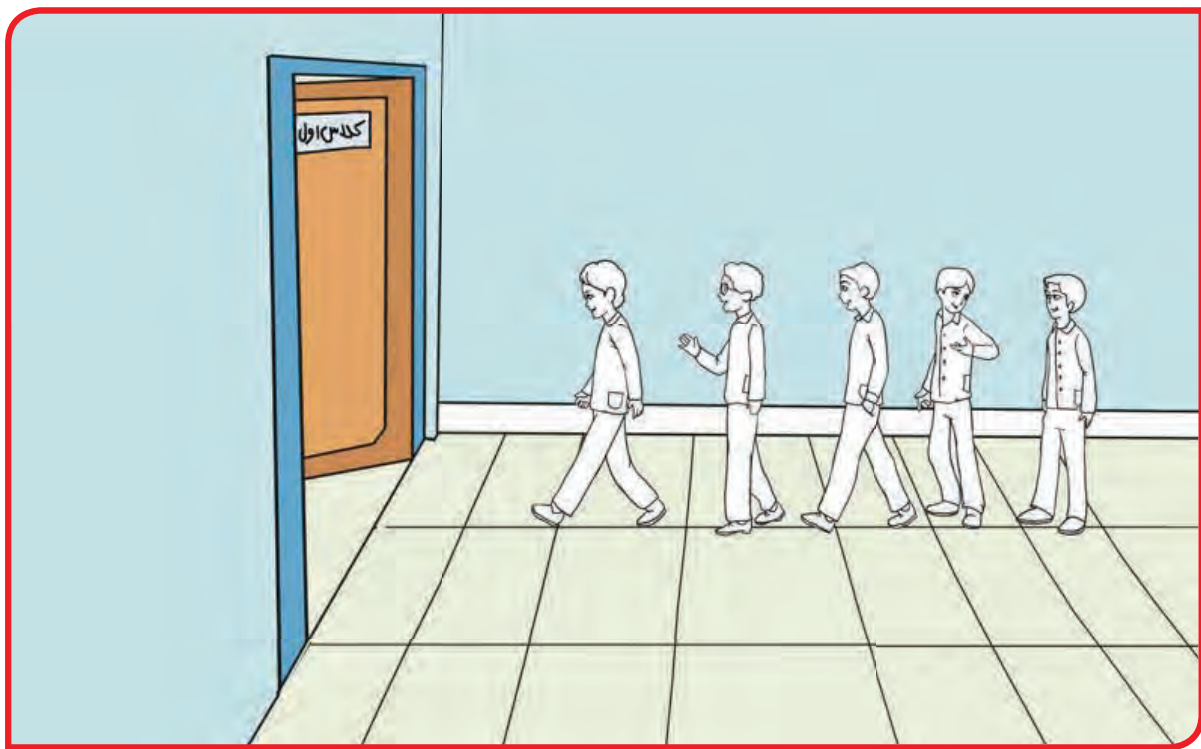
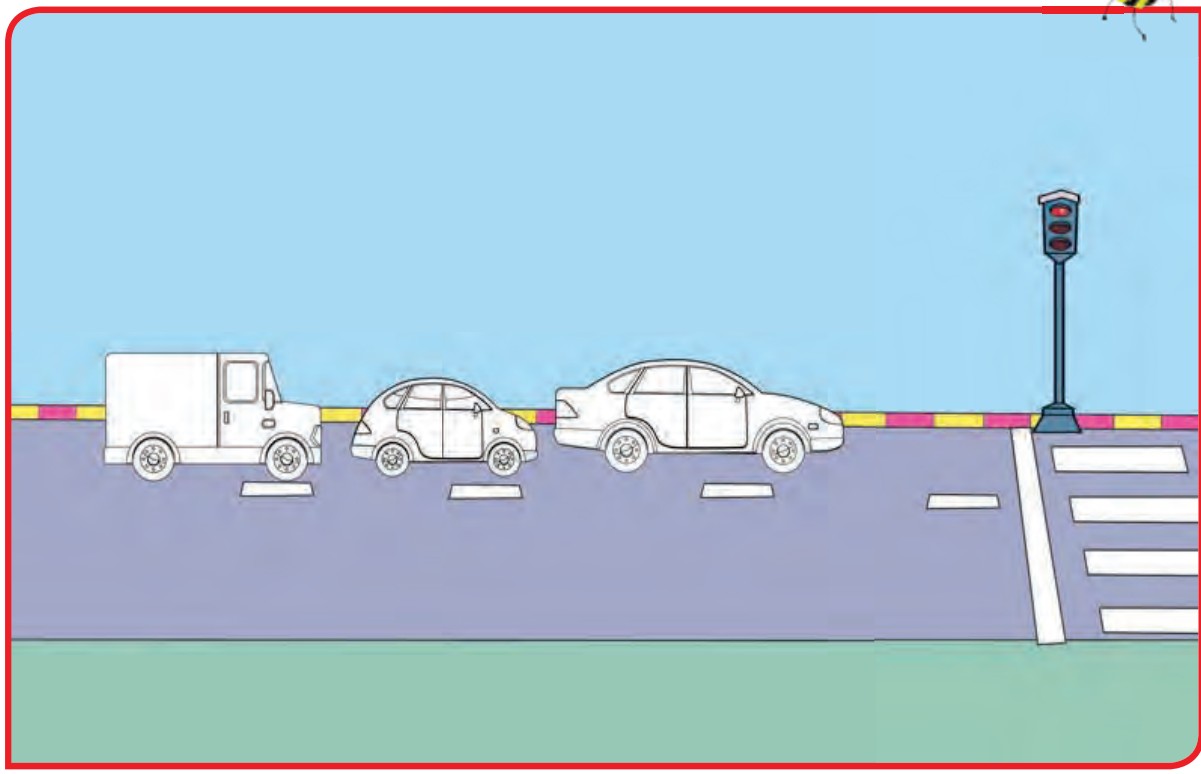

کودکان با عمل می آموزند



از دانش آموز بخواهید مفهوم اول و آخر را با استفاده از اشیای پیرامون خود نشان داده و بیان نماید.  
از اعضای خانواده کمک بگیرید و از آن ها بخواهید که به ترتیب وارد اتاق شوند و سپس از فرزند خود بخواهید که نفر اول و نفر آخر را نشان بدهد (هر بار افراد جای خود را تغییر دهند).



شکل‌های سمت راست را رنگ کن.



از دانش‌آموز بخواهید اشیاء سمت راست را با دست راست نشان دهد.  
به دست راست فرزند خود یک روبان رنگی ببندید.



کودکان با عمل می‌آموزند



شکل های سمت چپ را رنگ کن.

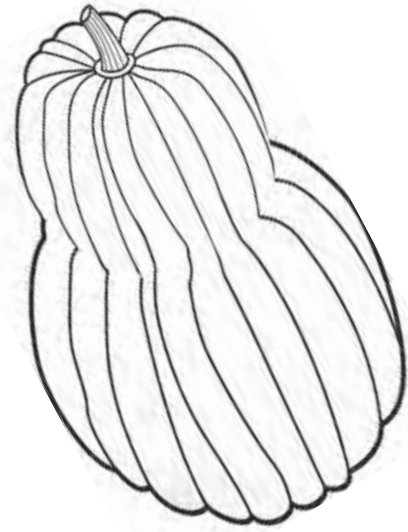
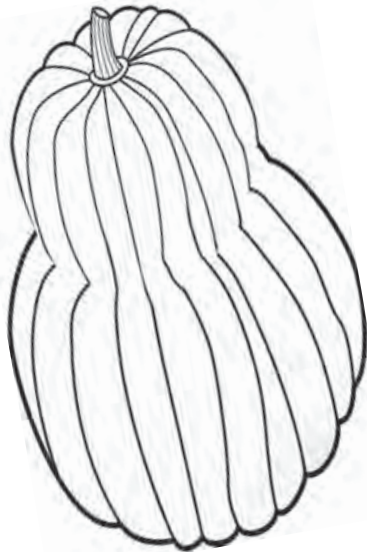

کودکان با عمل می آموزند



هوچ سمت راست را نارنجی و توپ سمت چپ را سبز کن.

نیمه ی دیگر شکل را رنگ کن.

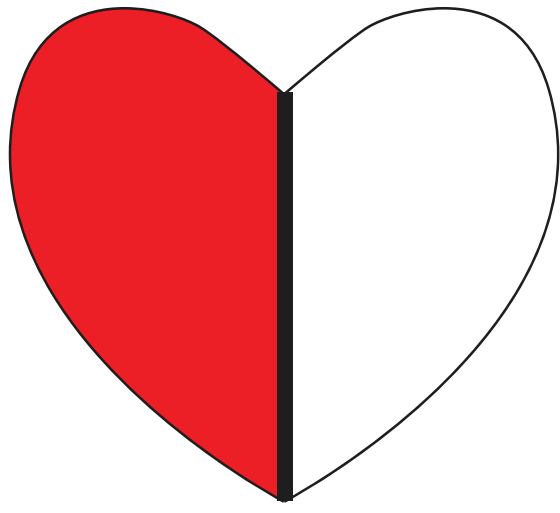
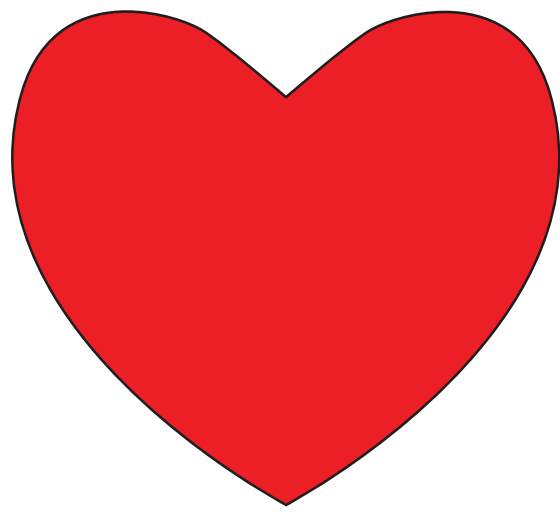

کودکان با عمل می آموزند



با ارایه تمرین های مشابه، از دانش آموز بخواهید که تصاویر سمت راست و چپ را نشان دهد.  
از فرزند خود بخواهید اعضای چپ و راست بدن خود را نشان داده و هر عضو را با سمت آن نام ببرد (مانند دست راست).



میخ های هم اندازه را علامت بزن.  
مدادهای هم اندازه را رنگ کن.

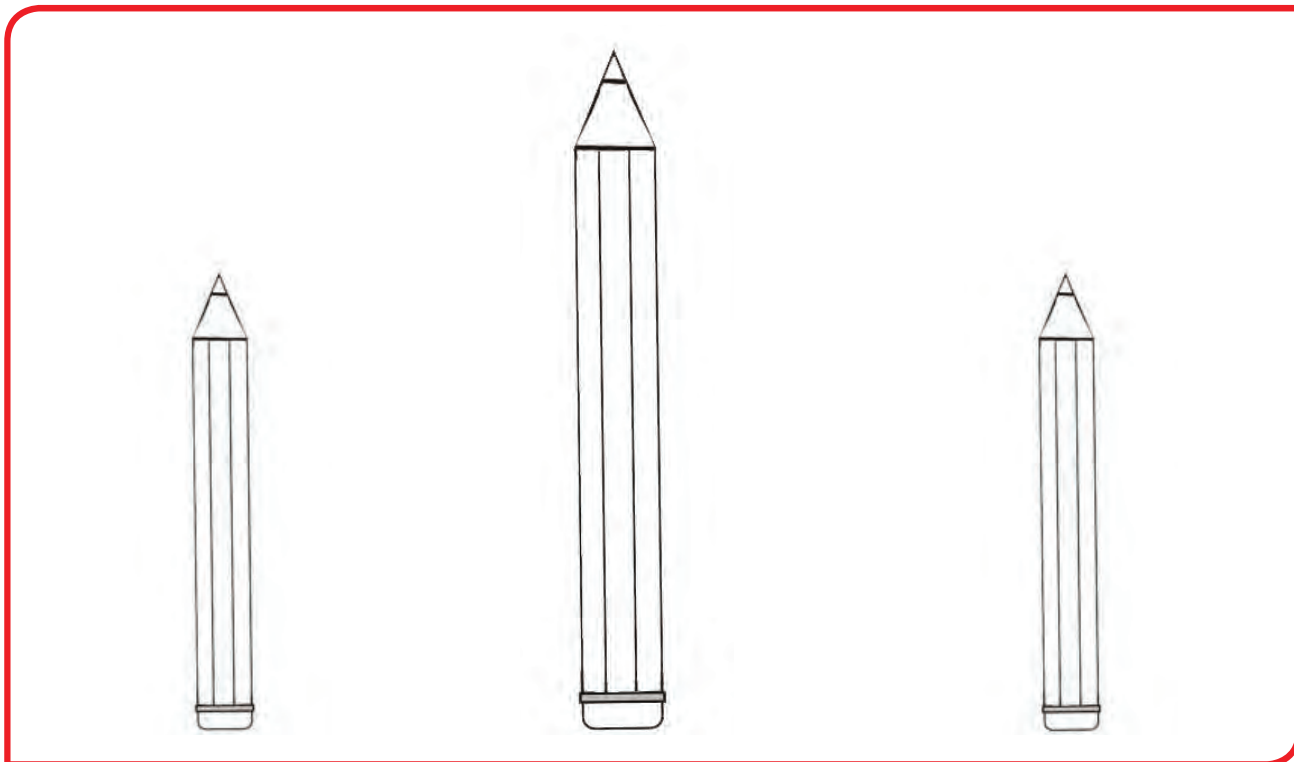
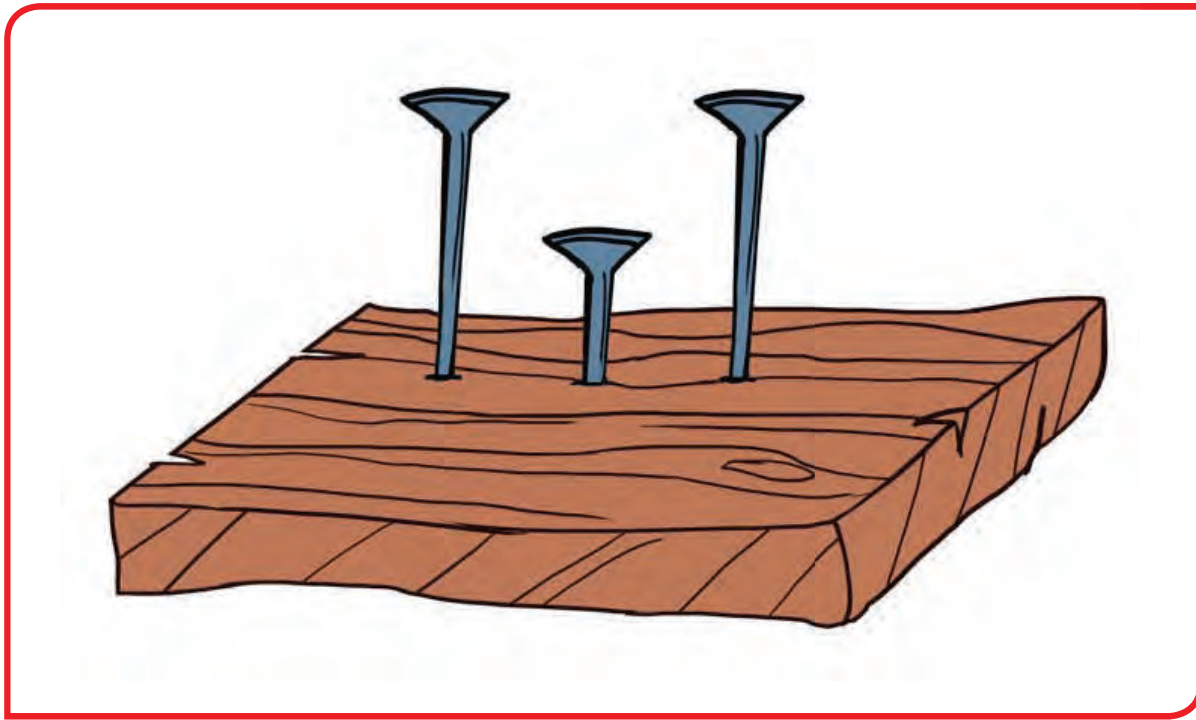

کودکان با عمل می آموزند

از دانش آموز بخواهید با استفاده از اشیا مفهوم هم اندازه را نشان دهد.  
اشیا مختلفی با اندازه های متفاوت در اختیار فرزند خود قرار دهید و از او بخواهید اشیا هم اندازه را جدا کند.



شکل های هم اندازه را رنگ کن.

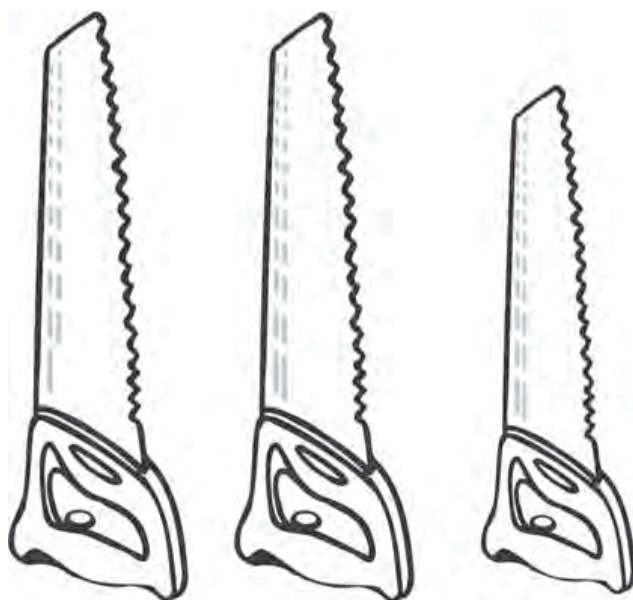

کودکان با عمل می آموزند



از دانش آموز بخواهید با تعمیم مفهوم هم اندازه به اشیاء محیط اطراف، آن ها را نشان دهد. سه شی به فرزند خود نشان دهید واز او بخواهید اشیاء هم اندازه را جدا کند.



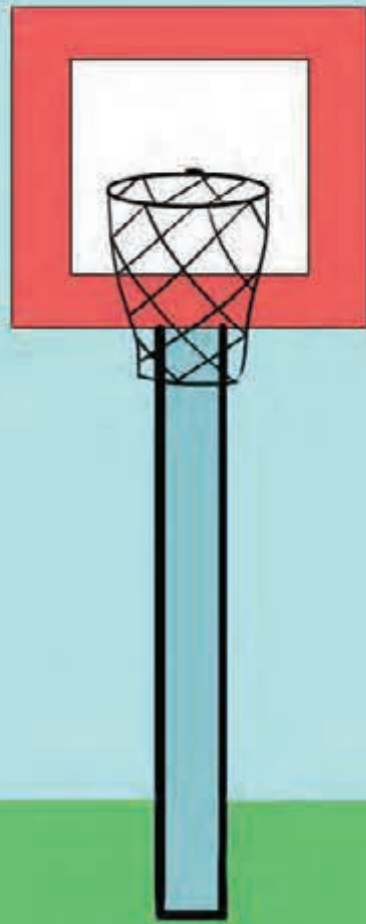



خطهای باز را سبز و خطهای بسته را بنفش کن.  
یک خط باز به رنگ قرمز و یک خط بسته به رنگ آبی بکش.

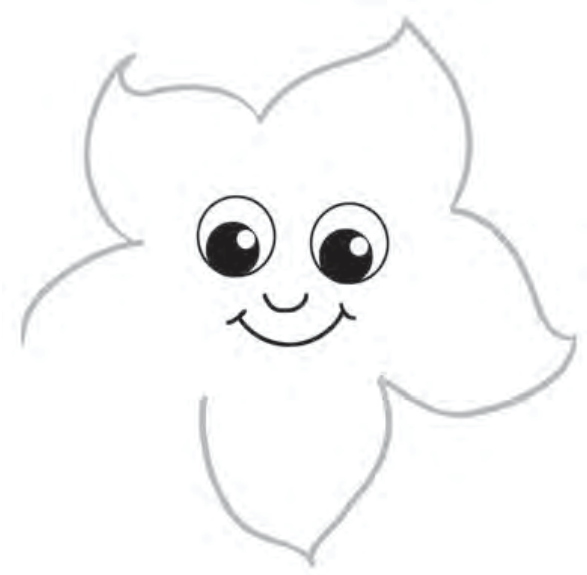
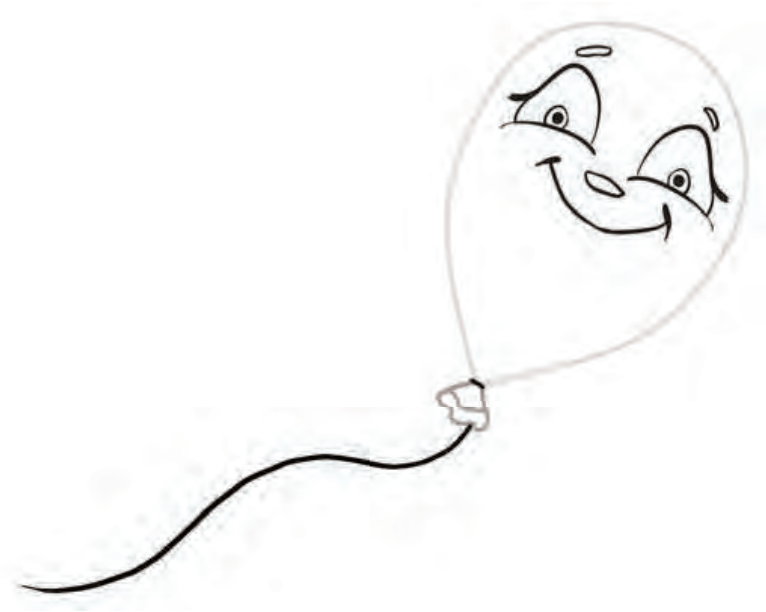

کودکان با عمل می آموزند



با مثال های بیشتری خطوط باز و بسته را به دانش آموز آموزش دهید.  
با استفاده از طناب و نخ، خطوط باز و بسته را با فرزند خود تمرین کنید.



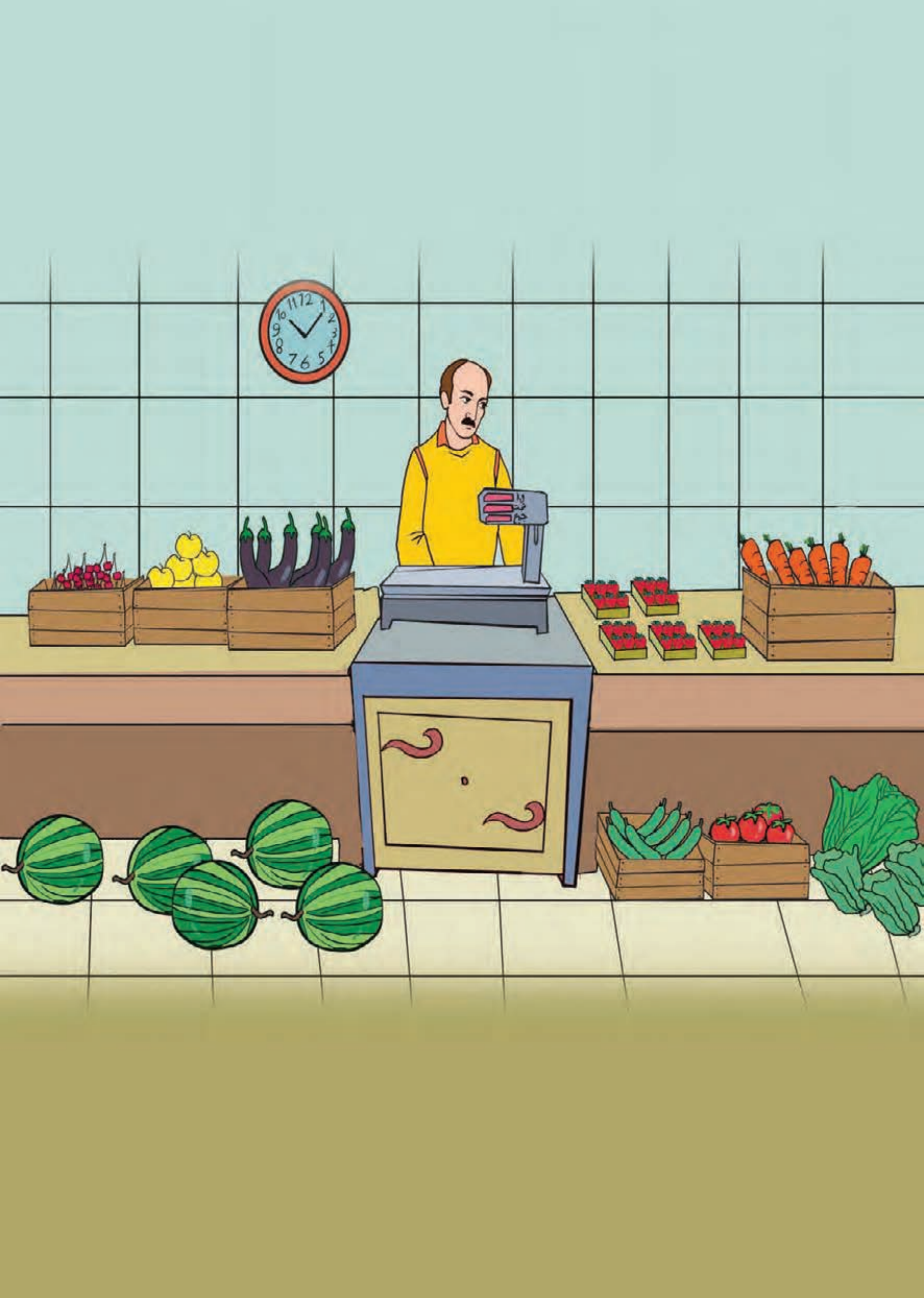

مانند نمونه، دور شکل‌های هم‌رنگ، خط بسته بکش.

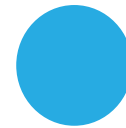

کودکان با عمل می‌آموزند



با مثال‌های بیشتر، فرآیند آموزش مفهوم گروه‌بندی بر اساس رنگ را برای دانش‌آموزان تسهیل نمایید. از فرزند خود بخواهید اشیایی که شکل و اندازه آن‌ها مثل هم است ولی رنگ آن‌ها با هم فرق دارد را گروه‌بندی کند.



دور شکل‌های مثل هم خط بسته بکش.

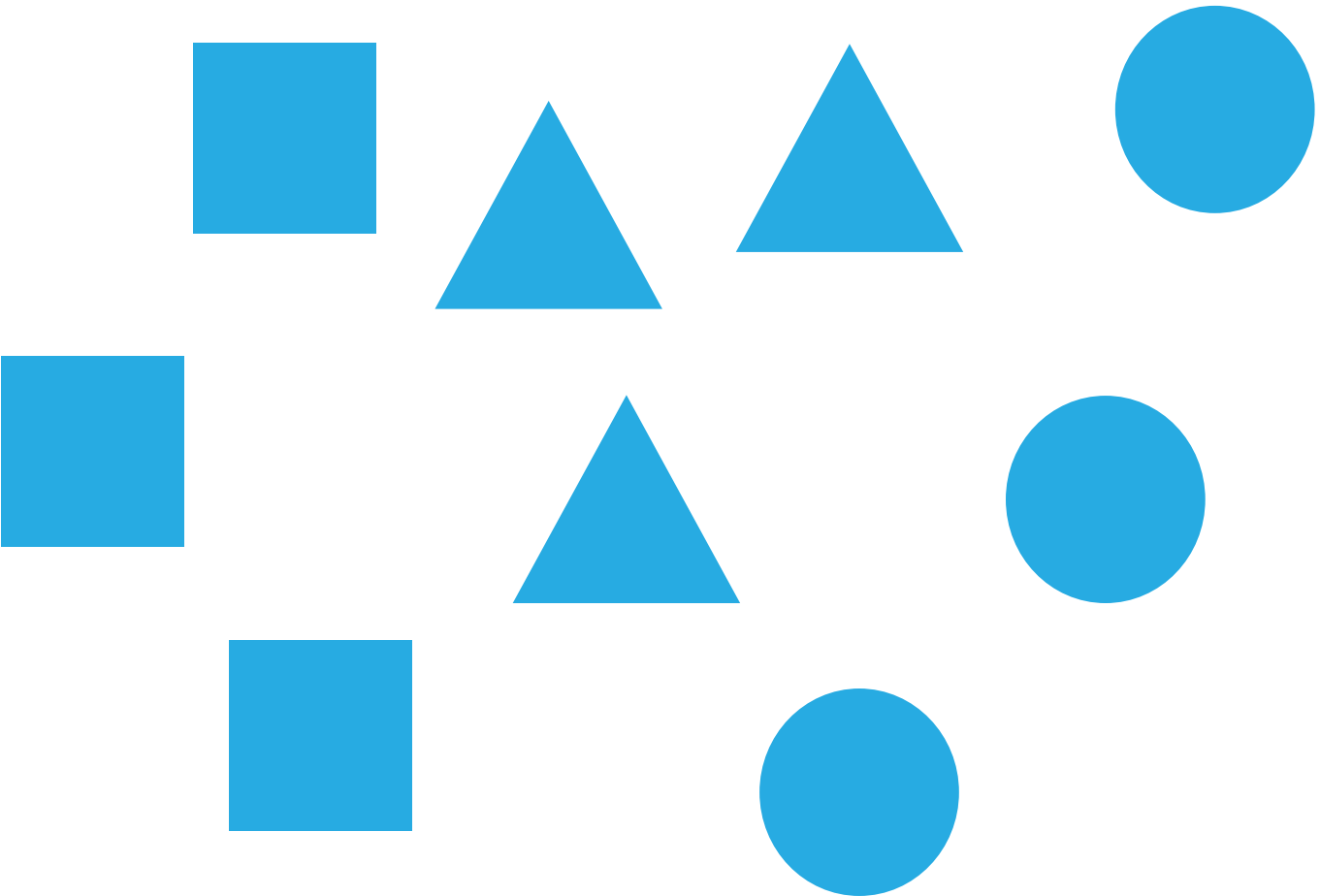
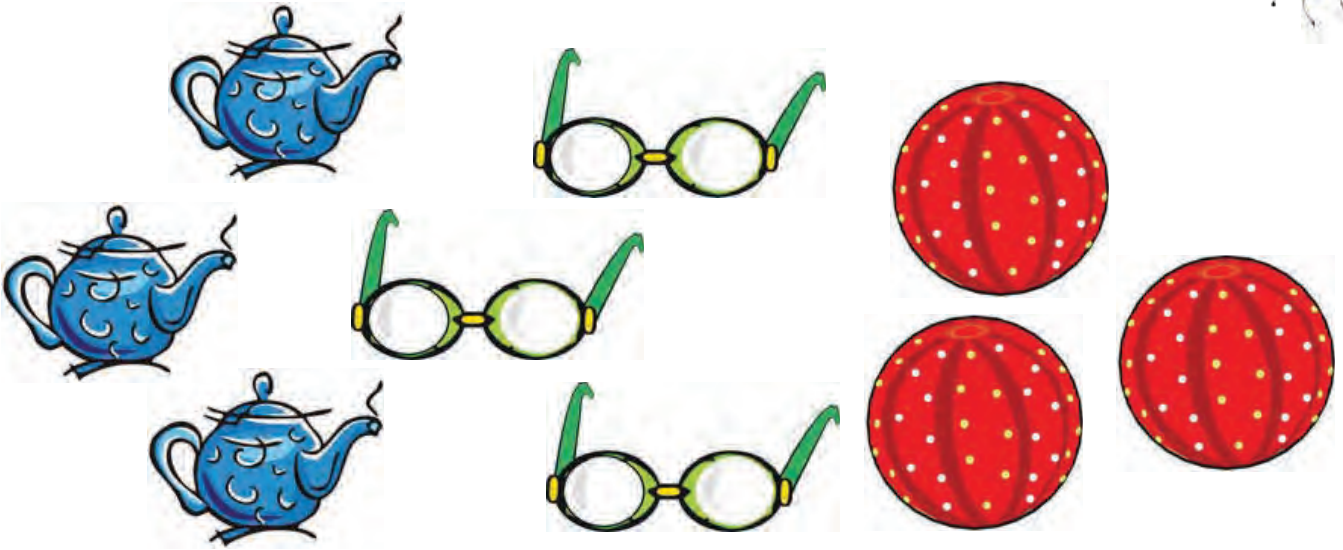

با مثال‌های بیشتر، فرآیند آموزش مفهوم گروه‌بندی بر اساس شکل را برای دانش‌آموز تسهیل نمایید.  
از فرزند خود بخواهید اشیاء مثل هم را دسته‌بندی کند.



کودکان با عمل می‌آموزند



دور شکل های مثل هم خط بسته بکش.

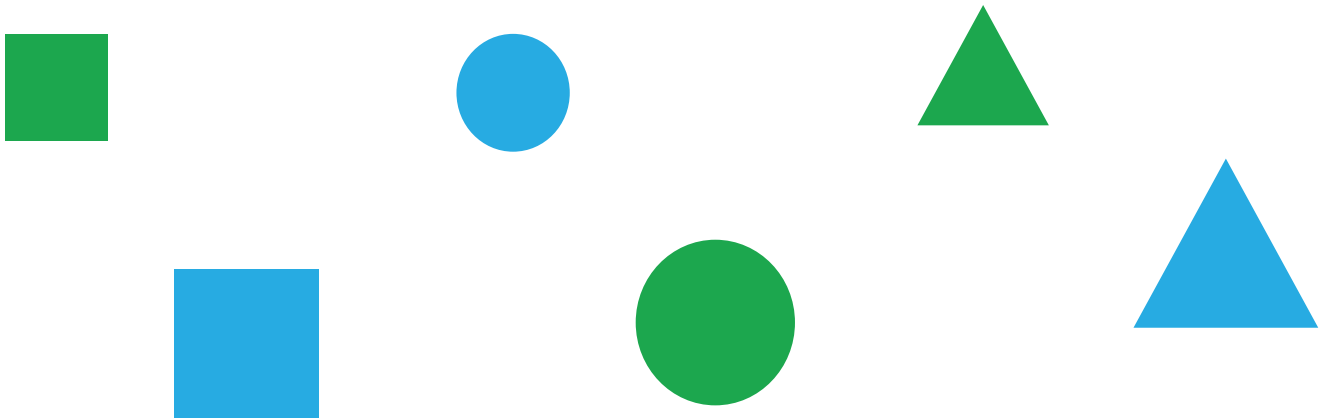
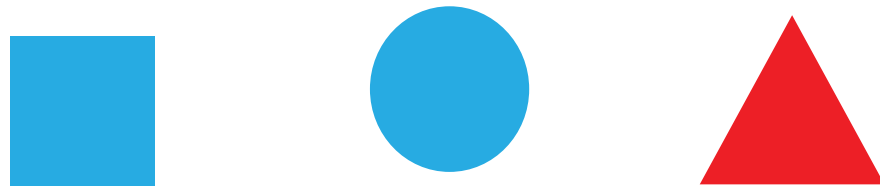
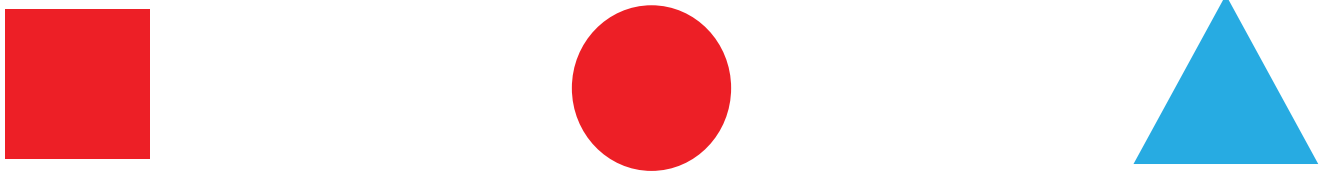
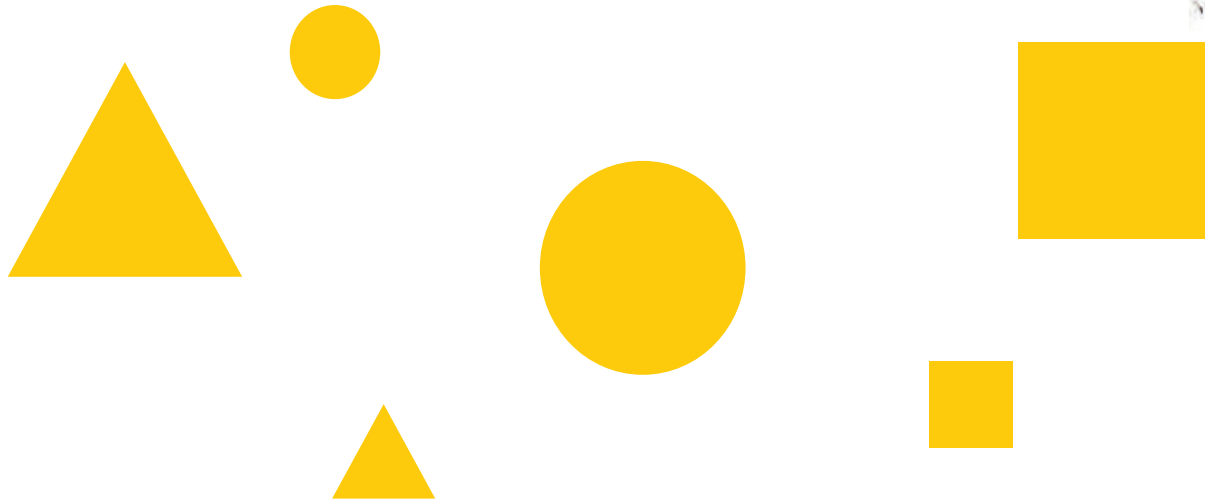

کودکان با عمل می آموزند



با مثال های بیشتر، فرآیند آموزش مفهوم گروه بندی بر اساس شکل را بدون در نظر گرفتن رنگ و اندازه برای دانش آموز تسهیل نمایید.

از فرزند خود بخواهید اشیا شکل هم را بدون توجه به رنگ و اندازه ی آن دسته بندی کند.

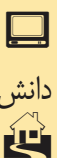

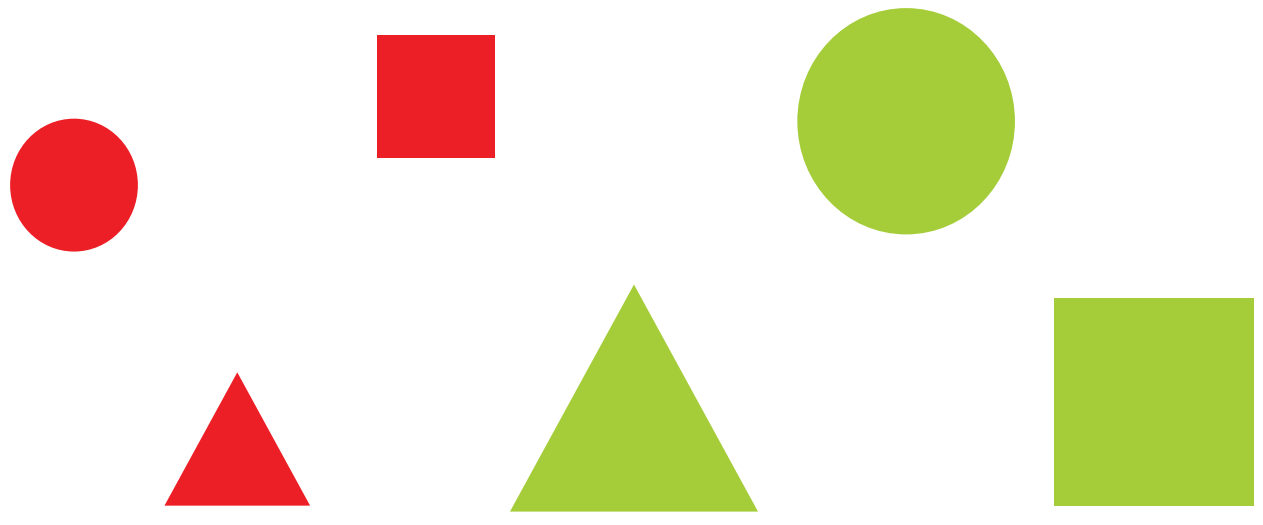

دور شکل های هم اندازه خط بسته بکش.  
نیمه ی دیگر شکل را رنگ کن.

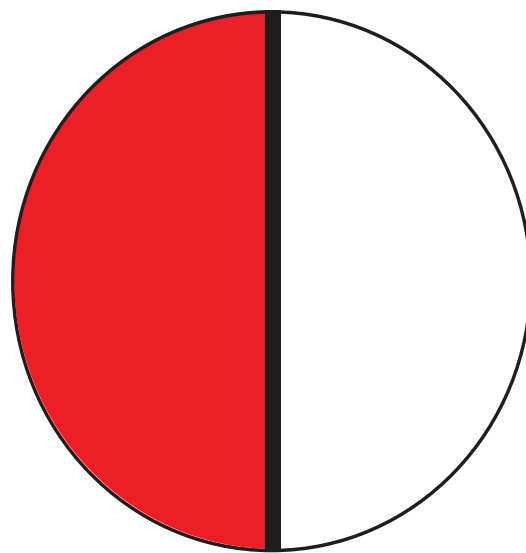
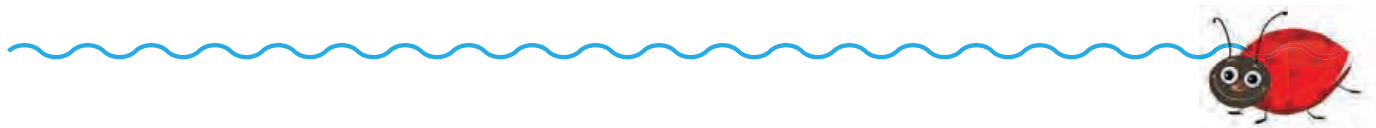
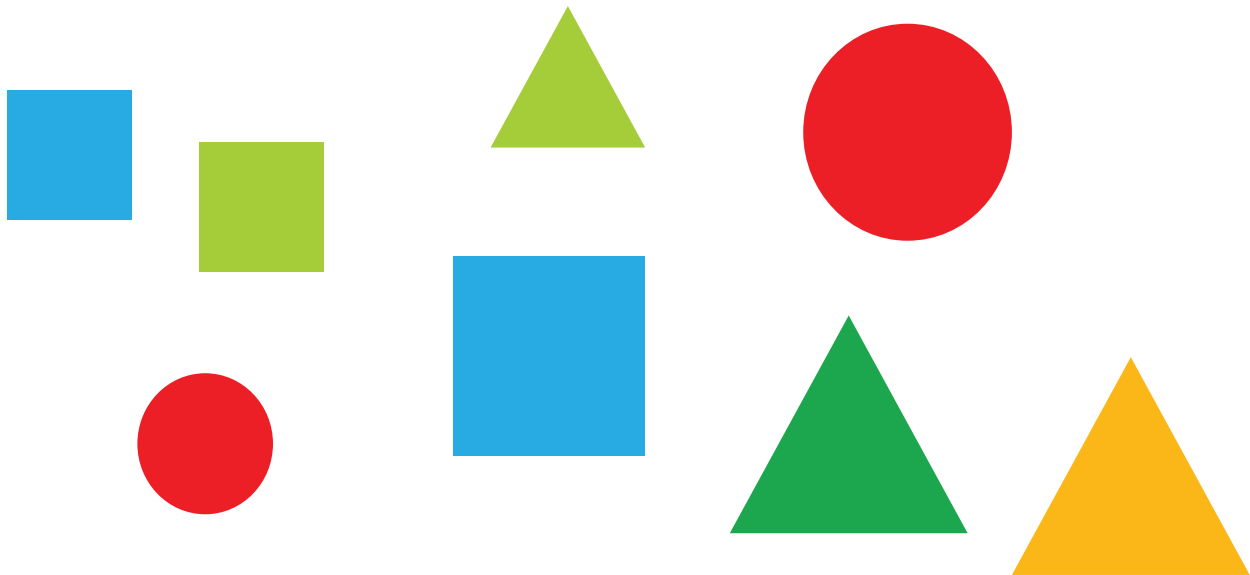

کودکان با عمل می آموزند



با استفاده از نی، خط کش، تیره چوب ها و ... مفهوم گروه بندی را تمرین کنید.  
نی یا چوب بستنی را در دو اندازه کوتاه و بلند به فرزند خود بدهید و از او بخواهید که آن ها را براساس طول دسته بندی کند.



دور شکل های هم رنگ خط بسته بکش.

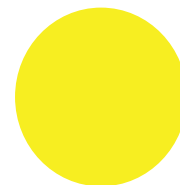
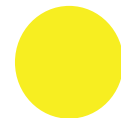
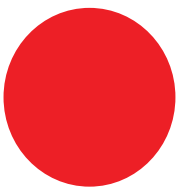
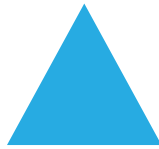

کودکان با عمل می آموزند



با استفاده از اشکال هندسی مختلف، فرآیند آموزش مفهوم گروه بندی بر اساس رنگ را برای دانش آموز تسهیل نمایید.  
با استفاده از مقوایا فوم های رنگی اشکال هندسی تمرین بالای صفحه را درست کرده و از فرزند خود بخواهید که اشکال را بر اساس رنگ دسته بندی کند.



دور شکل های هم اندازه خط بکش.

نیمه ی دیگر شکل را رنگ کن.

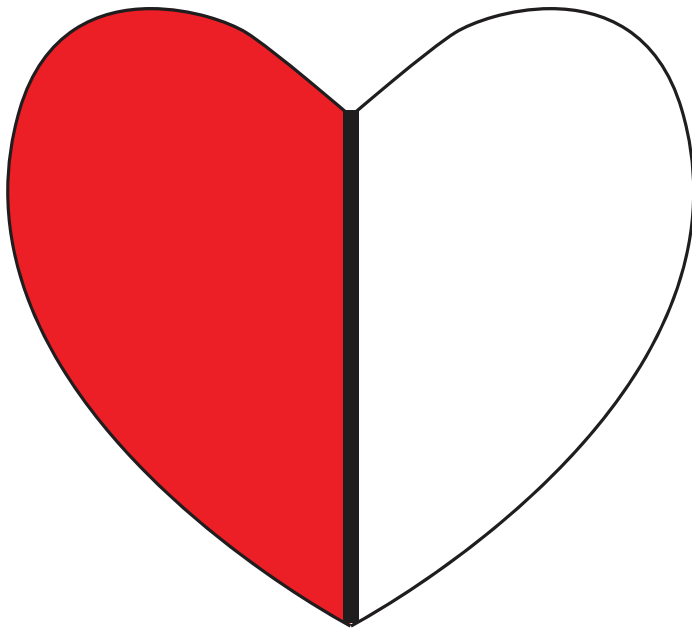
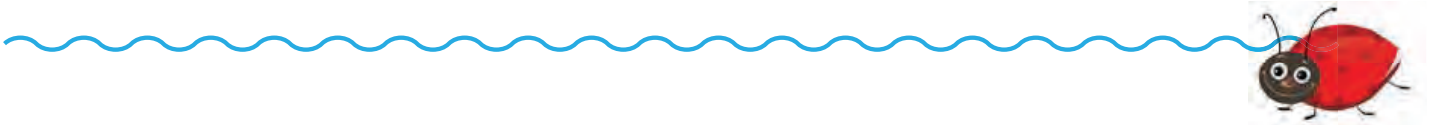

کودکان با عمل می آموزند



مانند نمونه، شکل ها را به ترتیب رنگ کن.

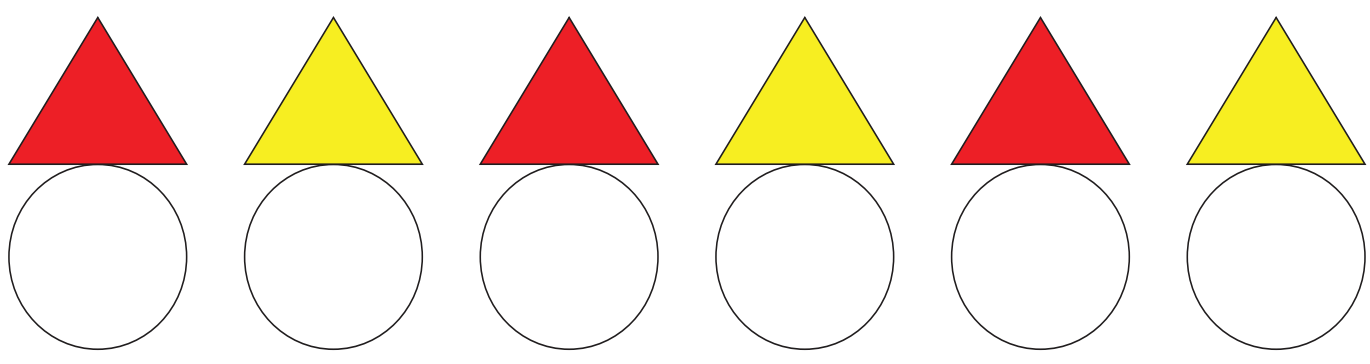
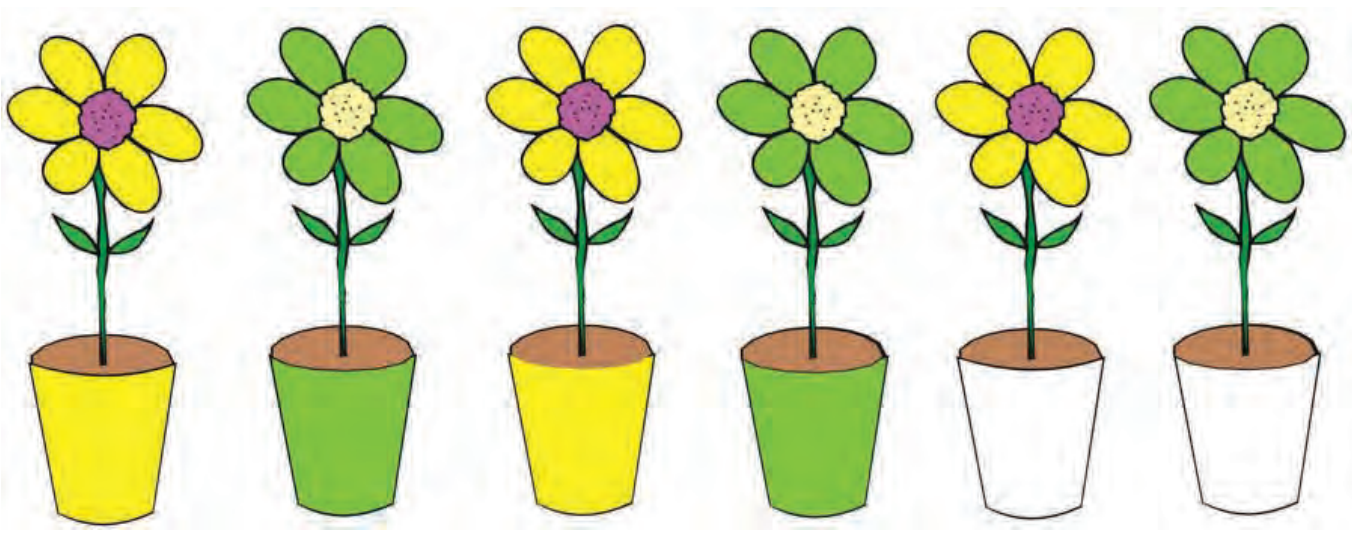
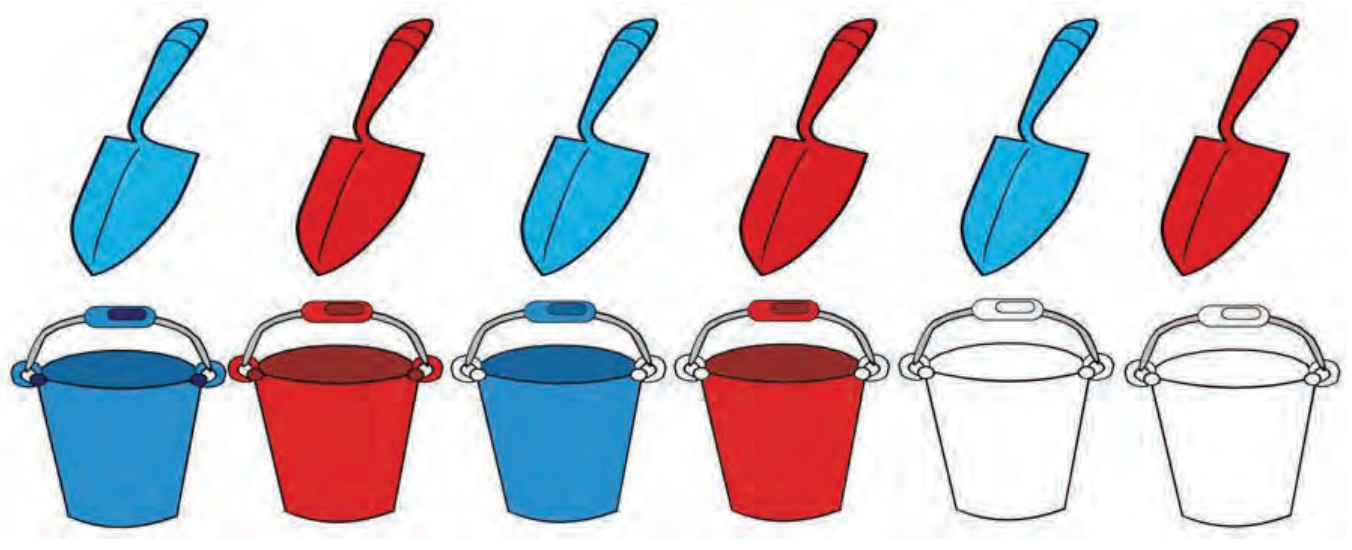

کودکان با عمل می آموزند



از دانش آموز بخواهید الگوها را طبق رنگ ادامه دهد.  
توجه فرزند خود را به الگوهایی که در اطراف وجود دارد، جلب کنید (طرح دور فرش).

در هر ردیف، شکل ها را به ترتیب رنگ کن.

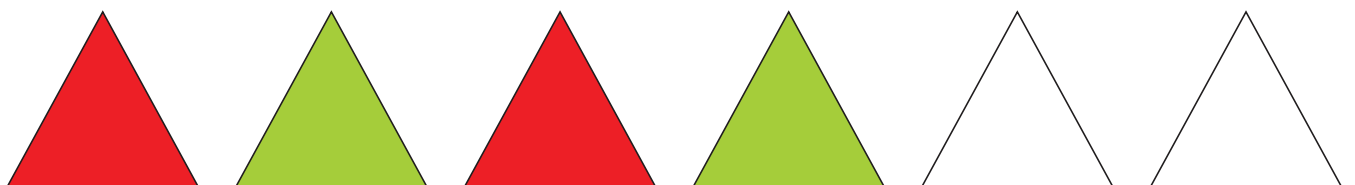
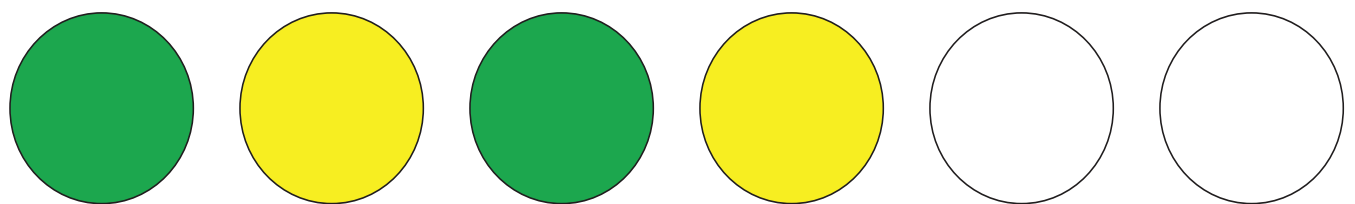
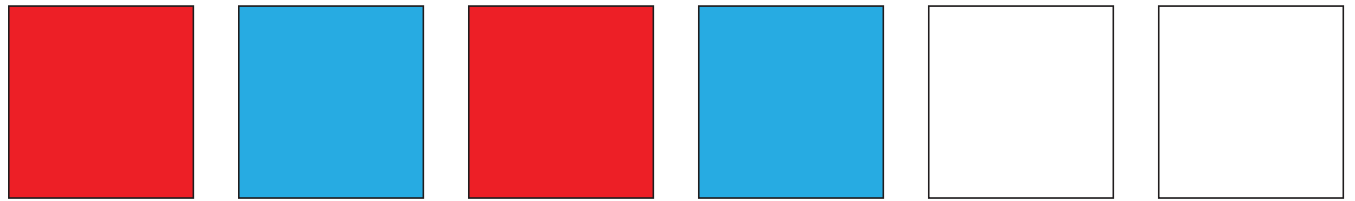
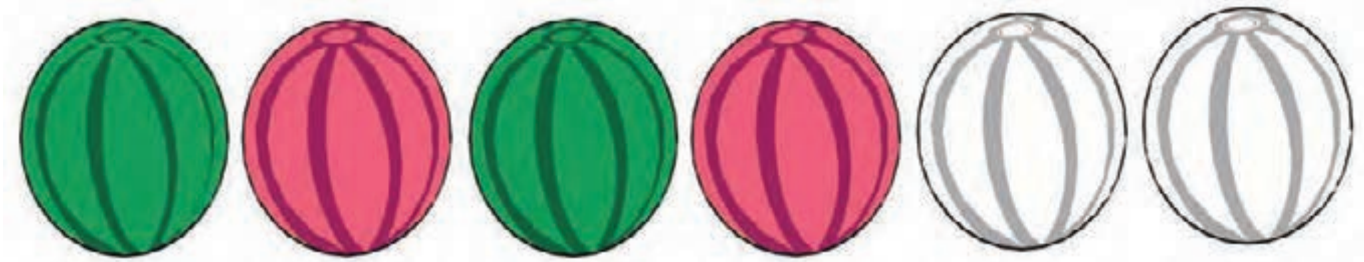
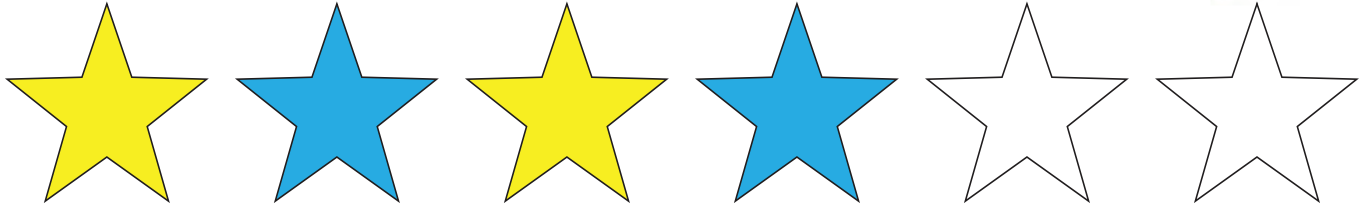

کودکان با عمل می آموزند



در هر ردیف شکل‌ها را به ترتیب رنگ کن.

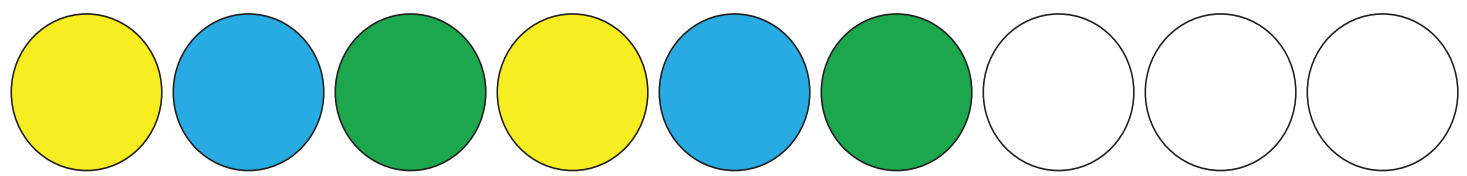
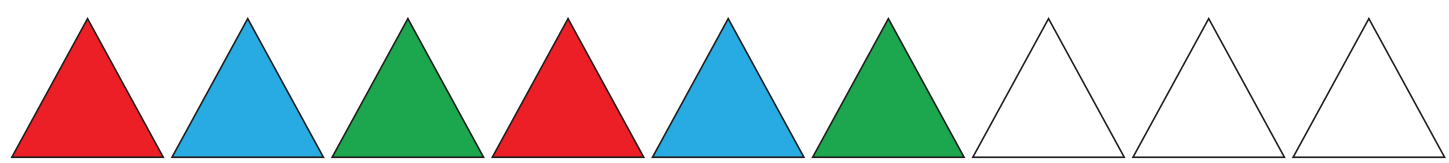

از دانش‌آموز بخواهید الگوها را براساس رنگ و شکل آن‌ها ادامه دهد.  
از فرزند خود بخواهید الگوهای بالا را به ترتیب در دفتر خود نقاشی کند.



کودکان با عمل می‌آموزند



در هر ردیف شکل‌ها را به ترتیب رنگ کن.

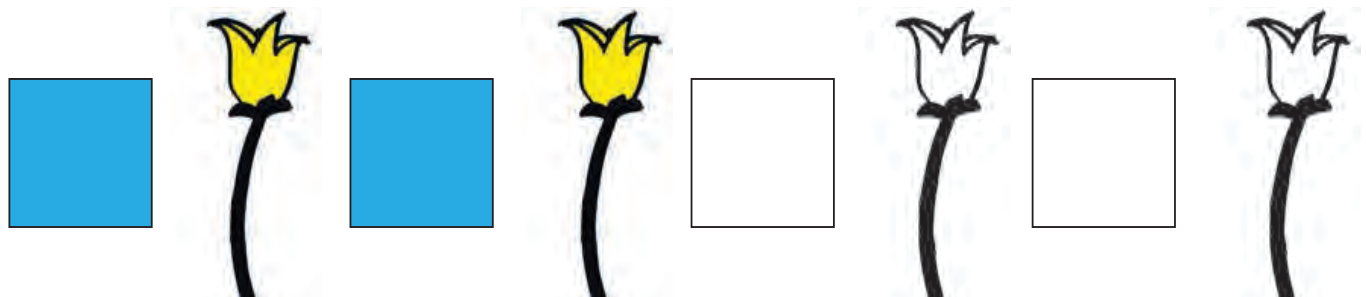
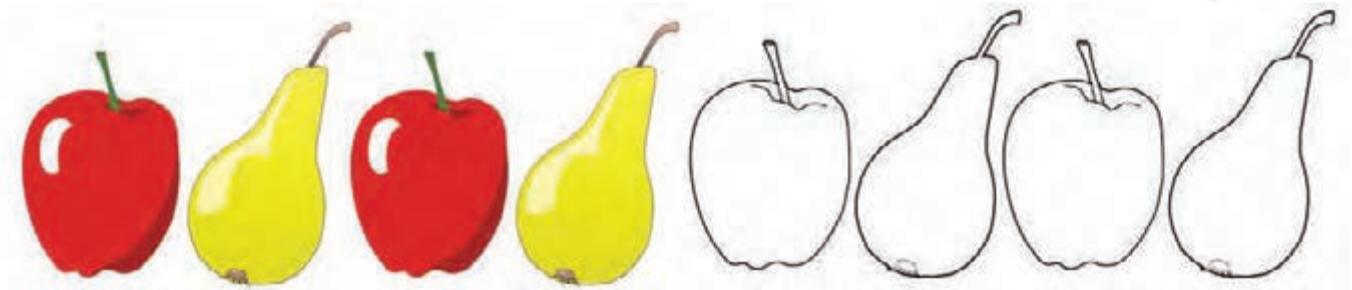

کودکان با عمل می‌آموزند



از دانش‌آموز بخواهید الگوها را براساس رنگ و شکل آن‌ها ادامه دهد. با استفاده از کاغذهای رنگی، شکل‌های هندسی درست کرده و با ارایه الگوهایی مانند تمرین بالا، از فرزند خود بخواهید که الگوها را ادامه بدهد و در دفتر بچسباند.



در هر ردیف رنگ زدن شکل ها را به ترتیب ادامه بده.

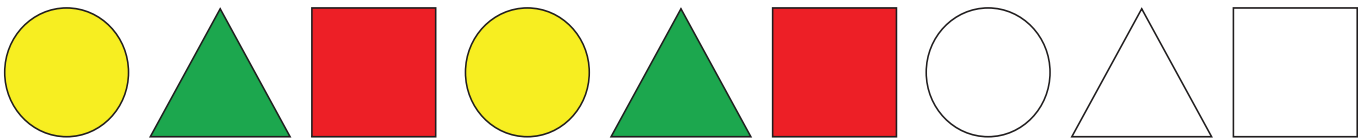
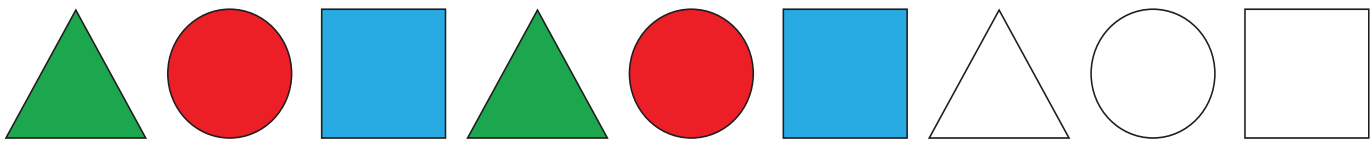
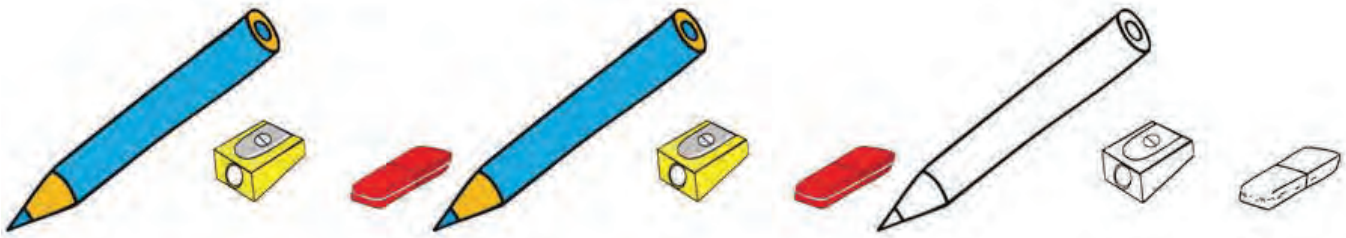

دانش آموز را راهنمایی کنید رنگ ها و شکل ها را به ترتیب بیان کند.  
از فرزند خود بخواهید با شابلون اشکال هندسی، الگوها را در دفتر خود نقاشی کند.

کودکان با عمل می آموزند



با کشیدن خط ، شکل های زیر را براساس الگو به ترتیب از کوچک به بزرگ وصل کن.

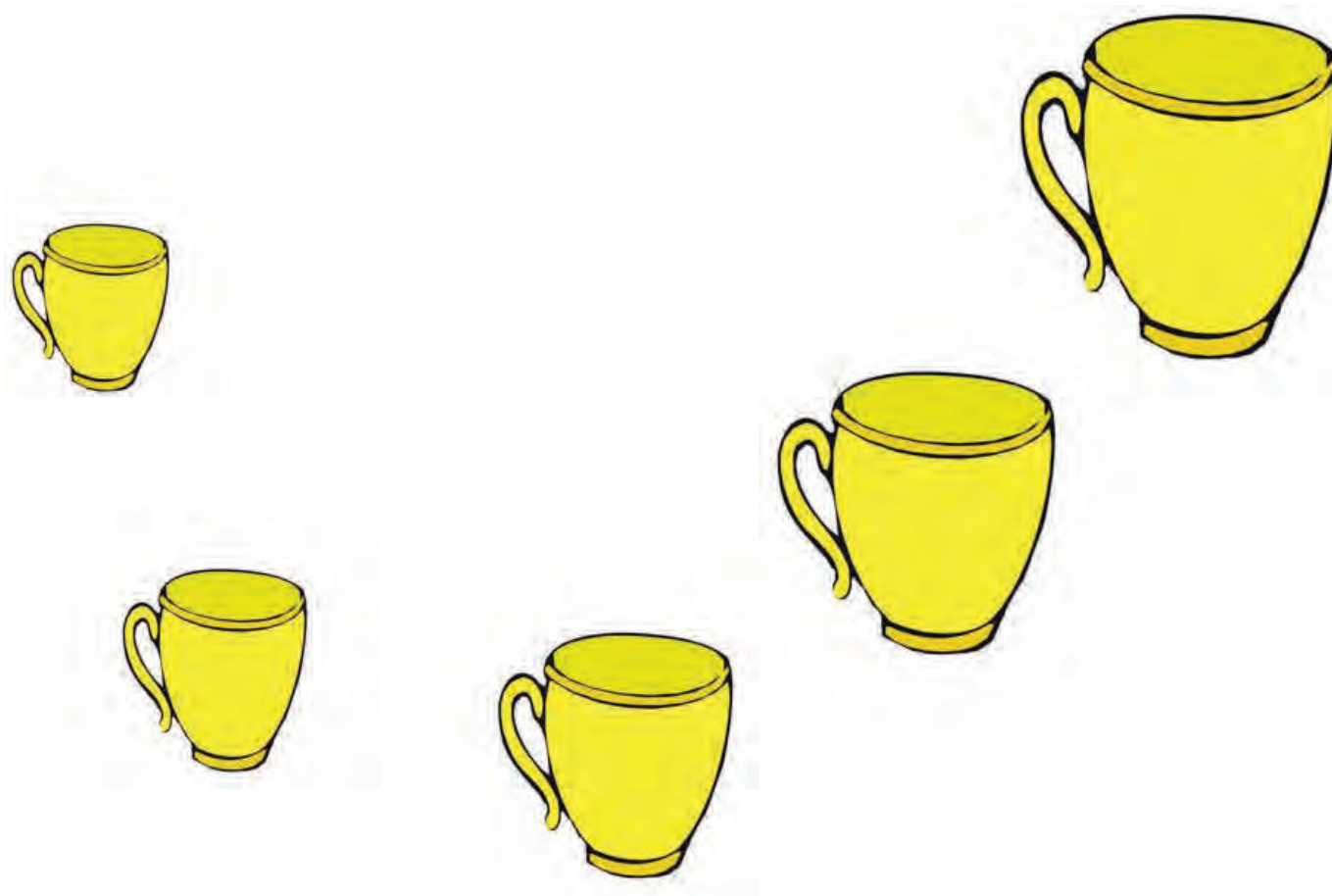
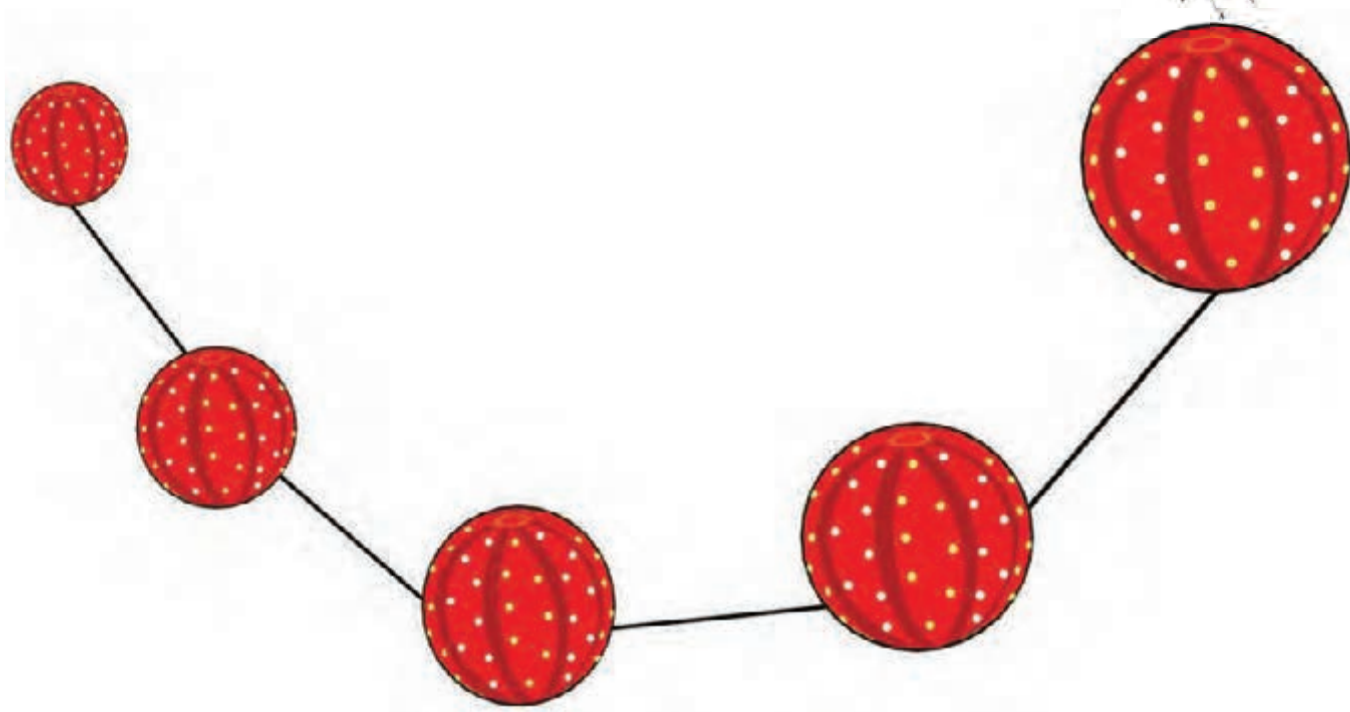

کودکان با عمل می آموزند



اشیایی با اندازه های مختلف در اختیار دانش آموز قرار دهید، تا آن ها را از کوچک به بزرگ مرتب کند.  
با استفاده از دکمه و مهره در اندازه های مختلف این تمرین را با فرزند خود انجام دهید.



شکل های زیر را با کشیدن خط به ترتیب از بزرگ به کوچک به هم وصل کن.



با در اختیار قرار دادن اشکال مشابه در اندازه‌های متفاوت از دانش آموز بخواهید اشکال را بر طبق الگو از بزرگ به کوچک مرتب کند. با استفاده از کاغذ روزنامه و مچاله کردن آن، توپ‌هایی در اندازه‌های مختلف درست کنید و در اختیار فرزند خود قرار دهید تا آن‌ها را از بزرگ به کوچک مرتب کند.

کودکان با عمل می آموزند





باکشیدن خط، شکل های زیر را مانند نمونه از کوتاه به بلند به هم وصل کن.

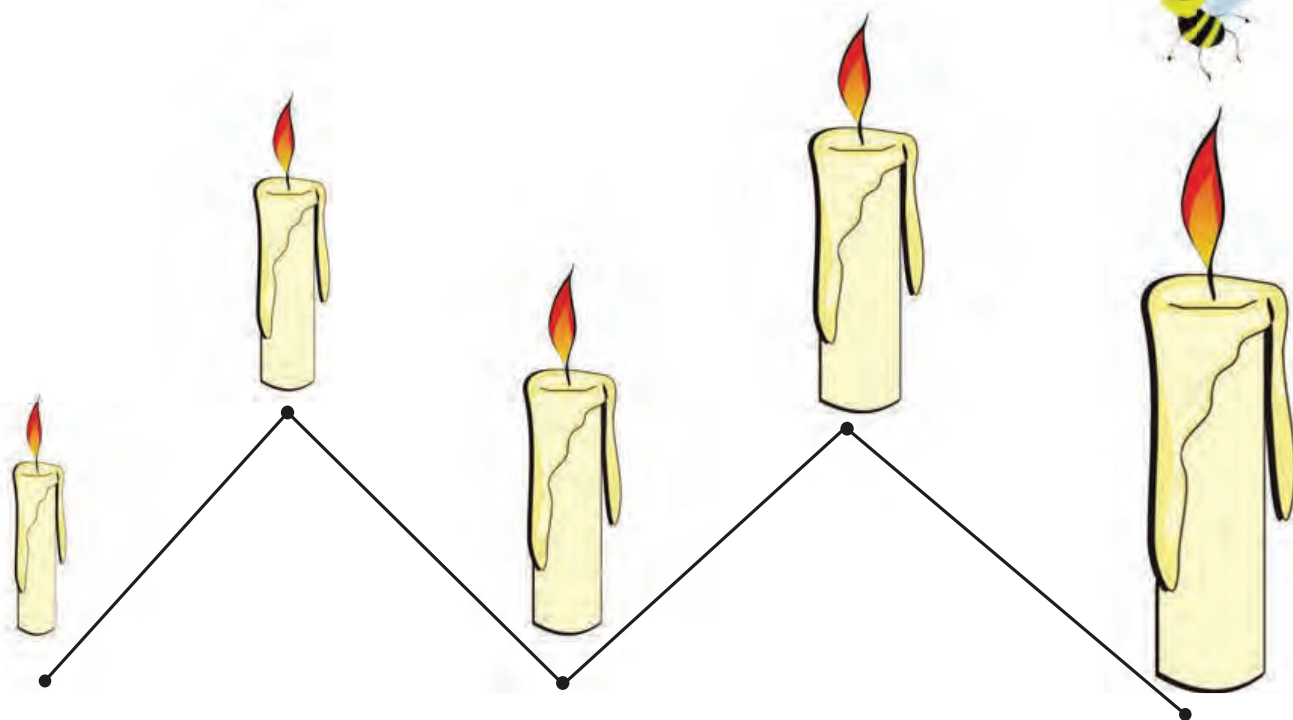

کودکان با عمل می آموزند



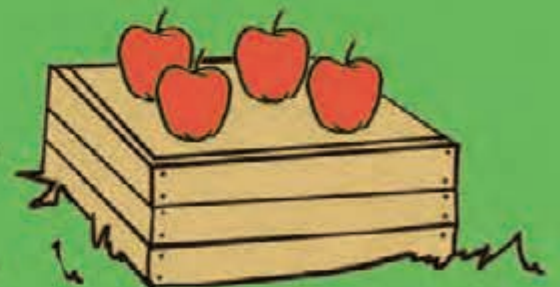

سبدي که همه پرتقال‌ها در آن قرار دارد زرد و بشقابی که همه شکلات‌ها در آن قرار دارد قرمز کن.  
سینی که همه فنجان‌ها در آن است، را علامت بزن.

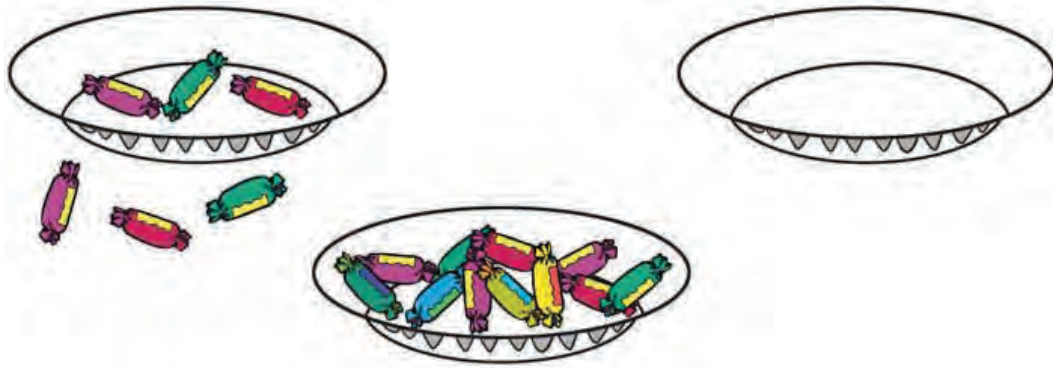

کودکان با عمل می‌آموزند



سبدي که هيچ سيبی در آن نيست قرمز و جامدادي که هيچ مدادي در آن نيست را علامت بزن.  
دور جا تخم مرغی که هيچ تخم مرغی ندارد، را خط بکش.

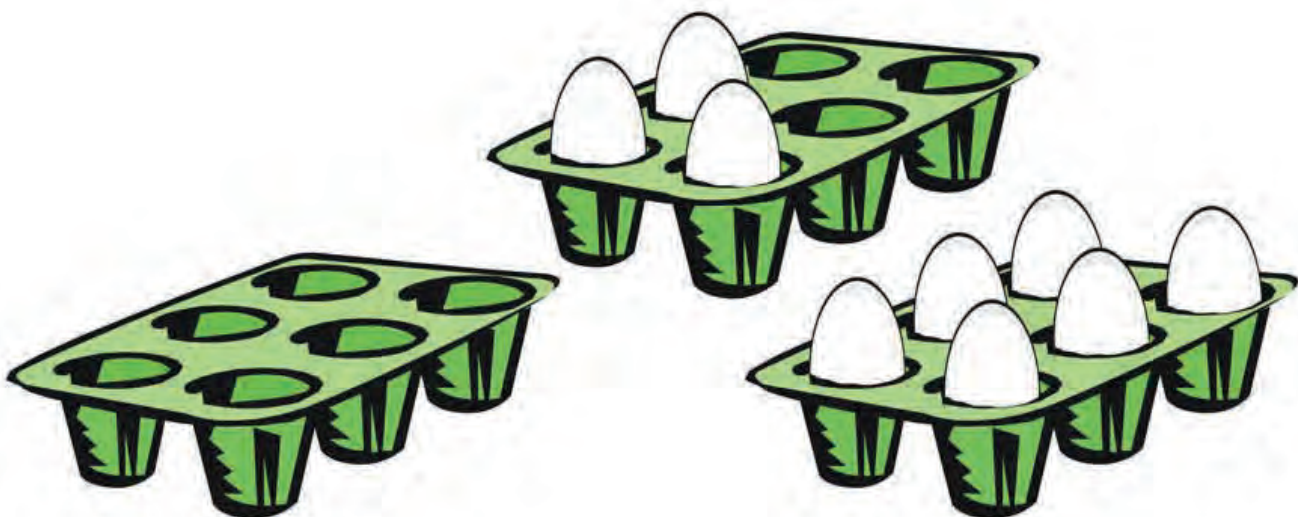
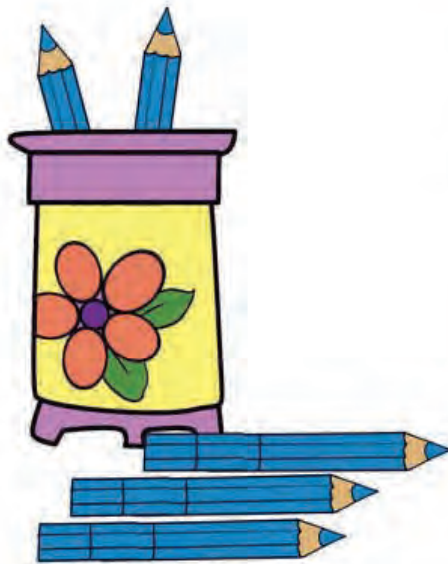
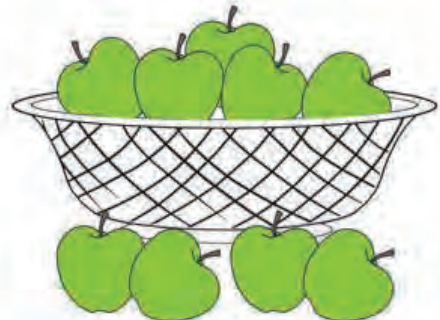
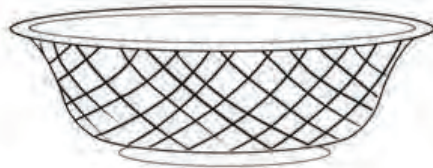
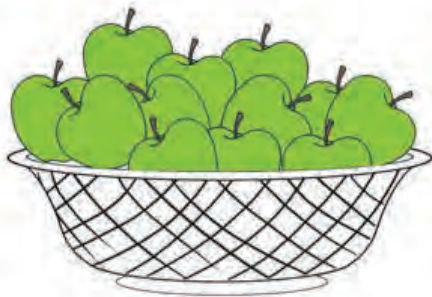

کودکان با عمل می آموزند

از دانش آموز بخواهید در حین رنگ کردن، مفهوم «هیچ» را بیان کند.  
با استفاده از لیوان و پارچ مفهوم هیچ را با فرزند خود تمرین کنید.



ظرفی که در آن مقداری برنج وجود دارد را علامت بزن.  
پارچی که مقداری آب در آن است و شیشه ای که مقداری رب وجود دارد را علامت بزن.

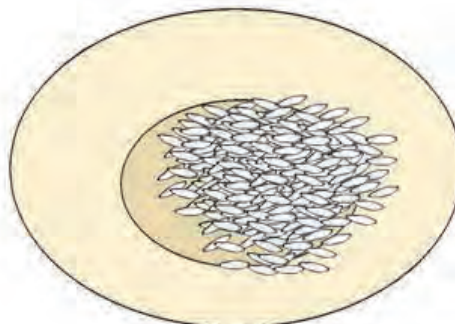
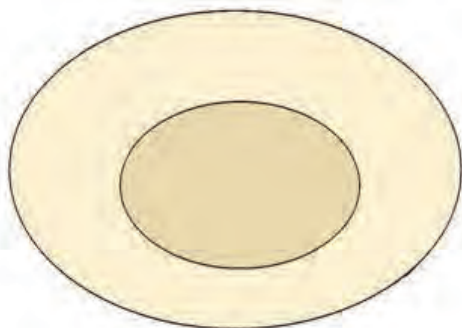

کودکان با عمل می آموزند



از دانش آموز بخواهید مقداری از اشیایی که در اختیارش گذاشته‌اید را در سبد بیاندازد.  
با استفاده از اشیا پیرامون، مفهوم «مقداری» را با فرزند خود تمرین کنید.



در ردیف اول جاتخم مرغی که همه تخم مرغ‌ها در آن است را زرد و در ردیف دوم جاتخم مرغی که هیچ تخم مرغی ندارد را آبی کن. جاتخم مرغی که مقداری تخم مرغ در آن است را علامت بزن.

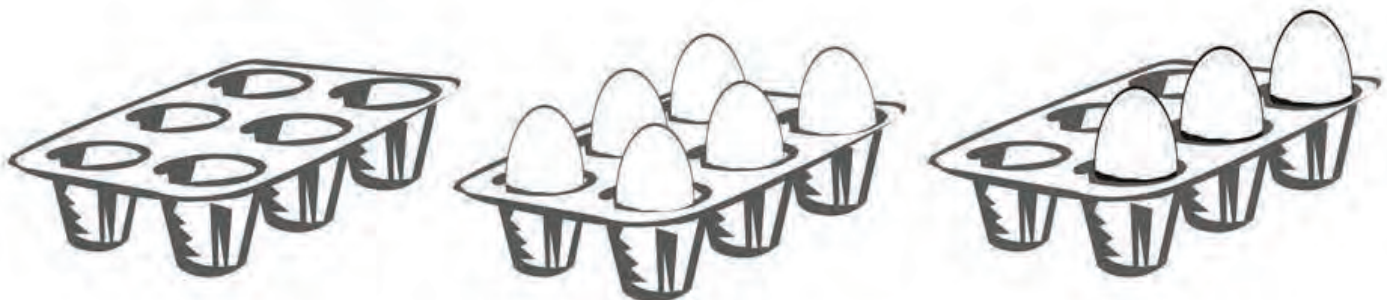

کودکان با عمل می آموزند

با ارایه تصاویر مشابه از دانش آموز بخواهید مفهوم مقایسه‌های کمی (همه هیچ، مقداری) را بیان کرده و به محیط اطراف خود نیز تعمیم دهد. با استفاده از اشیا و میوه‌های خوراکی، مفاهیم «همه، هیچ و مقداری» را با فرزند خود تمرین کرده و از او بخواهید هر بار واژه مورد نظر را بیان نماید.



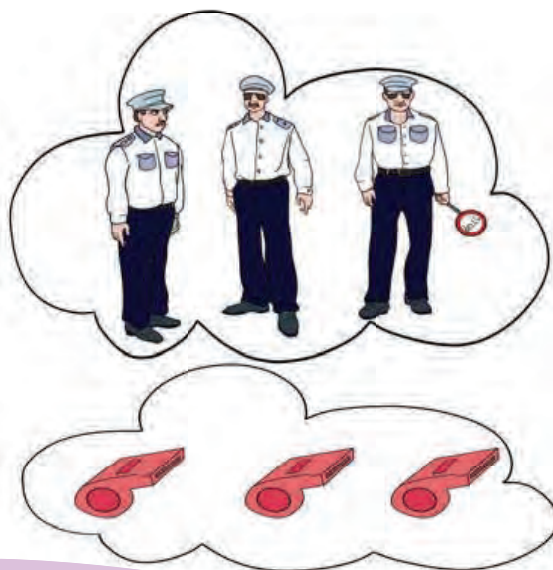
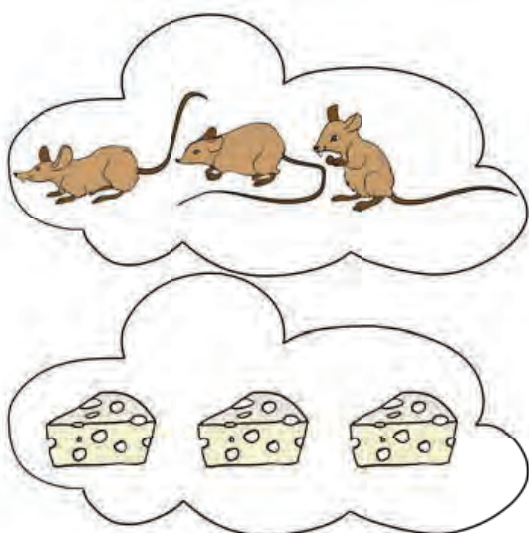
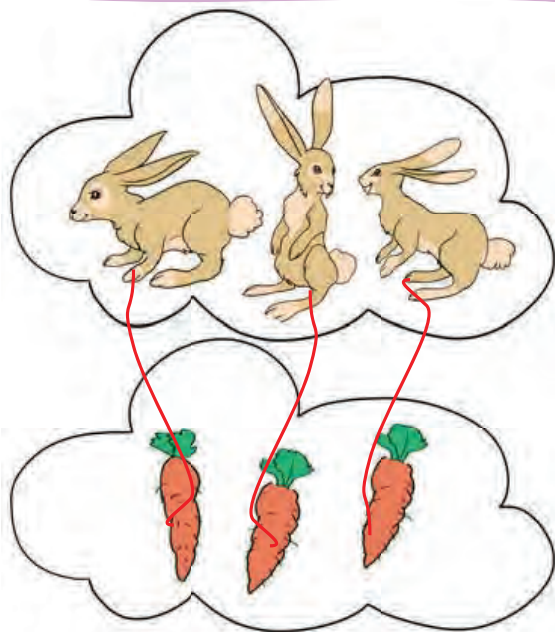

کودکان با عمل می آموزند



مانند نمونه به هم وصل کن.

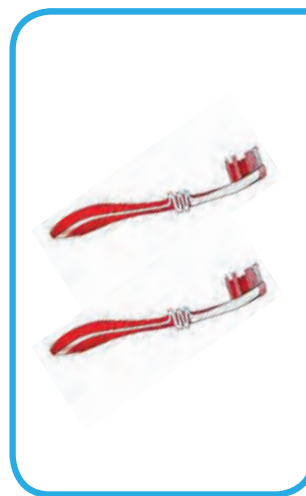
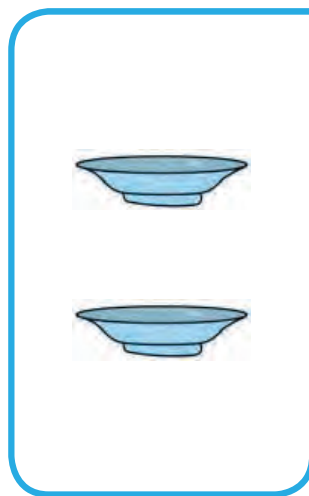
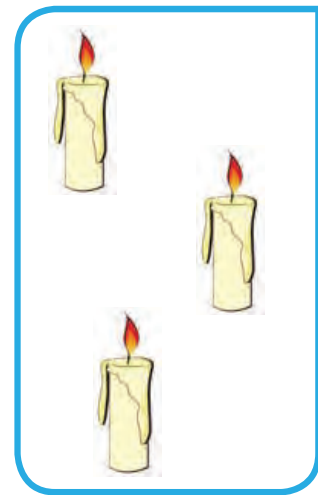
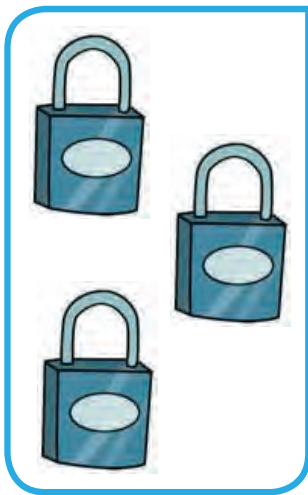
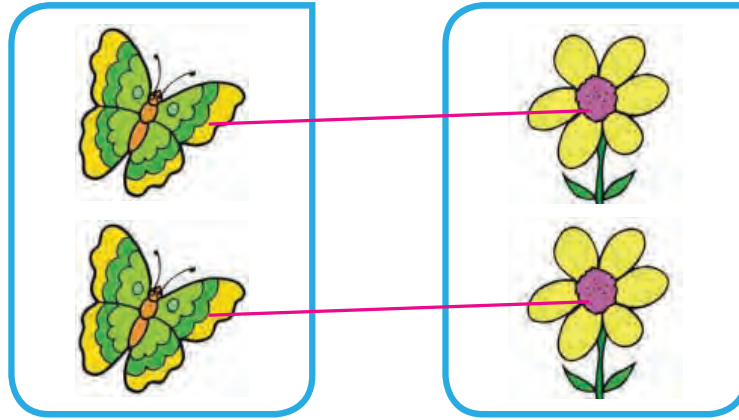

لذت یادگیری در بازی و تعامل

با استفاده از دو مجموعه که اعضای آن‌ها با یکدیگر ارتباط طبیعی دارند، مفهوم تناظر یک به یک را به دانش آموز، آموزش دهید. دو مجموعه‌ی مرتبط به هم (یک گل، یک پروانه) را در اختیار فرزند خود قرار دهید و از او بخواهید که ارتباط بین آن‌ها را بیان کند (بیان واژه همان قدر).





مانند نمونه به تعداد شکل های سمت چپ بشمار و از شکل های سمت راست جدا کن.

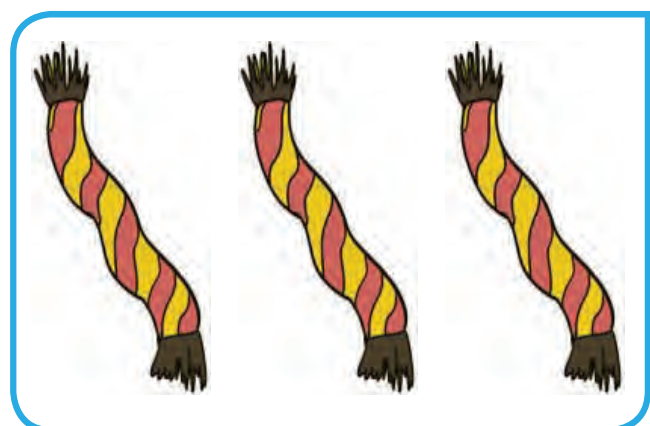
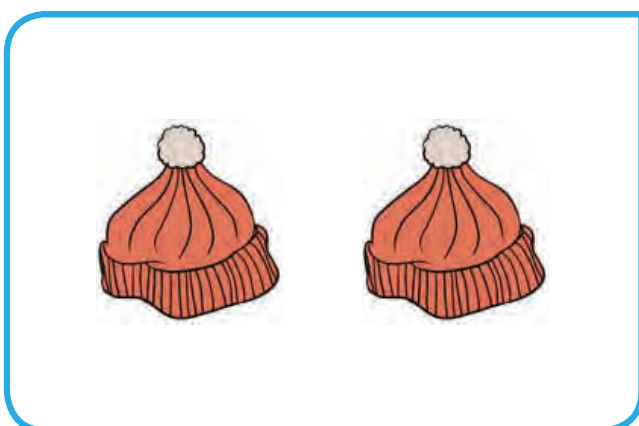
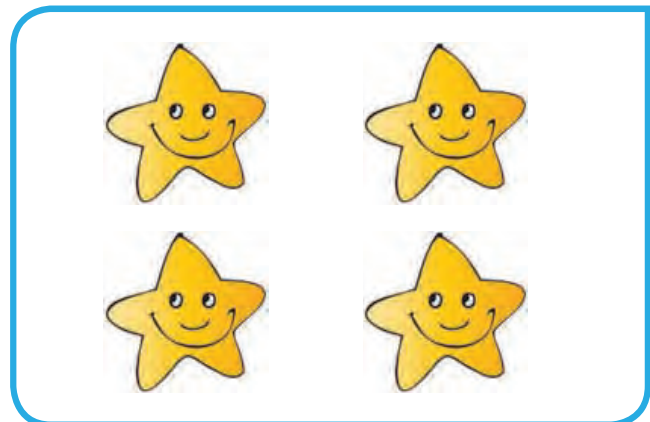
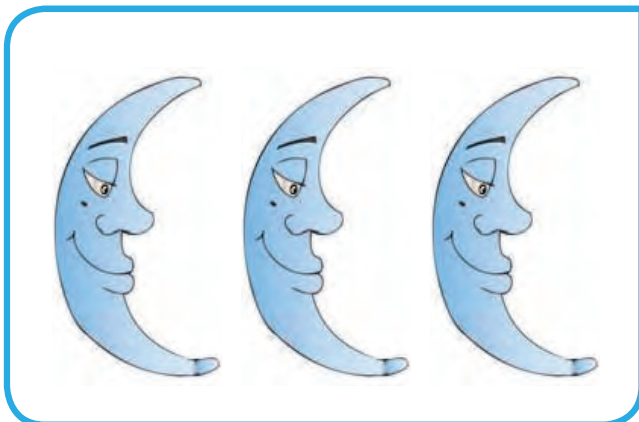
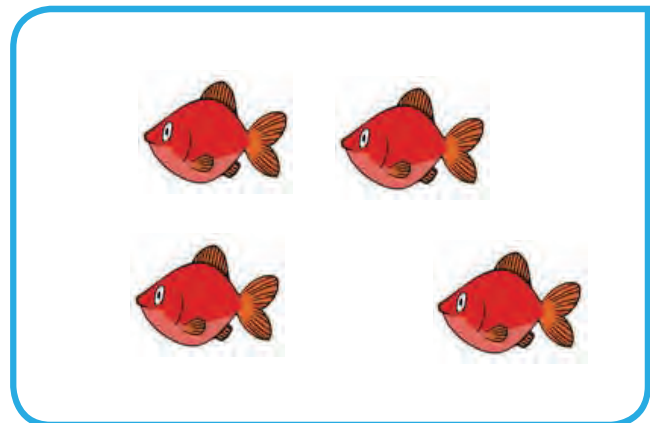
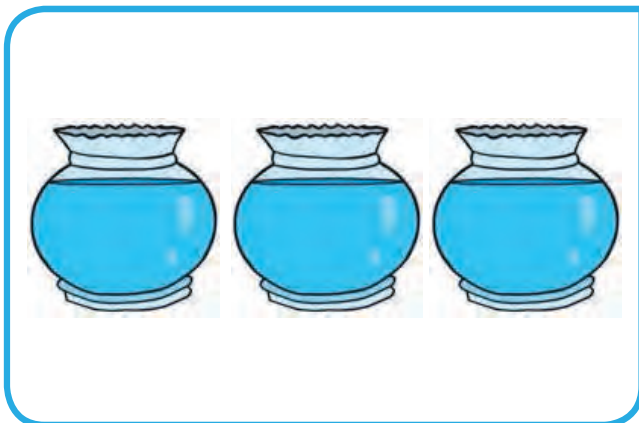
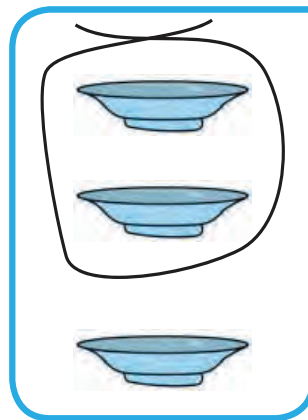

لذت یادگیری در بازی و تعامل



با قراردادن اشیا گوناگون مفهوم «همان قدر» را به دانش آموز آموزش دهید.

یک مجموعه‌ی مشخص از اشیا مقابل فرزند خود گذاشته، بعد تعدادی مهره مشخص به او نشان داده و از او بخواهید به تعداد مهره‌ها از اشیا جدا کند.



به تعداد شکل های سمت چپ از شکل های سمت راست بشمار و جدا کن.

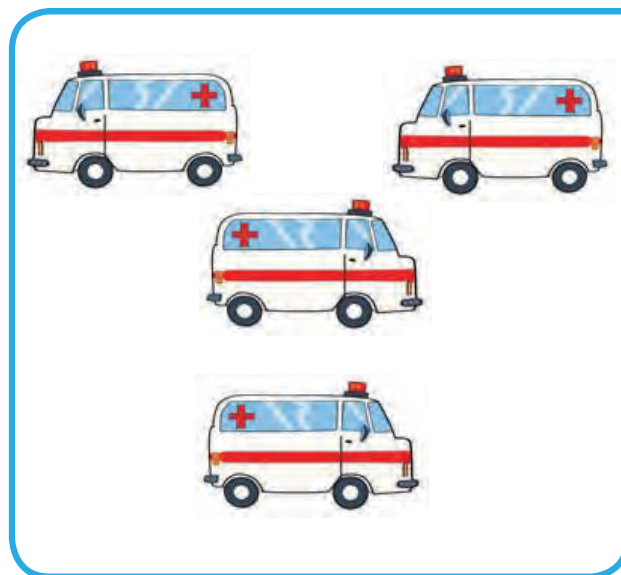
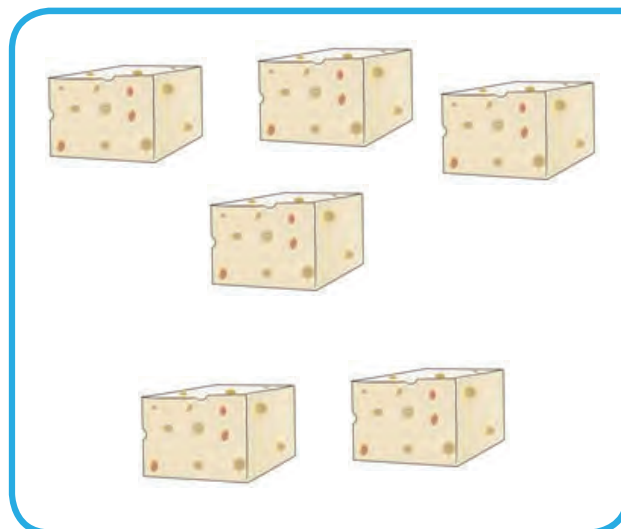
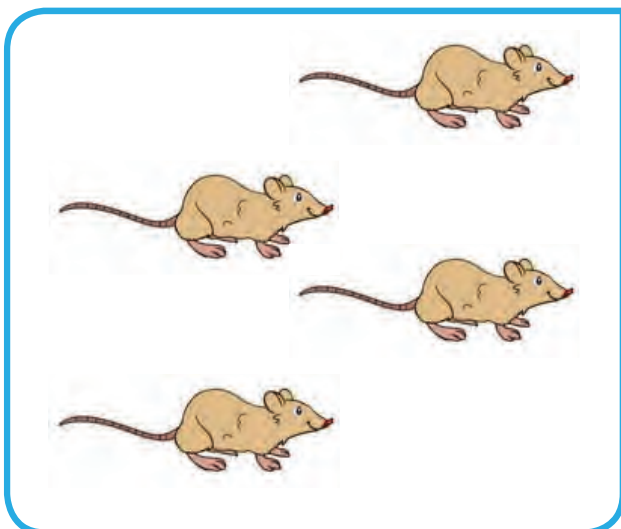
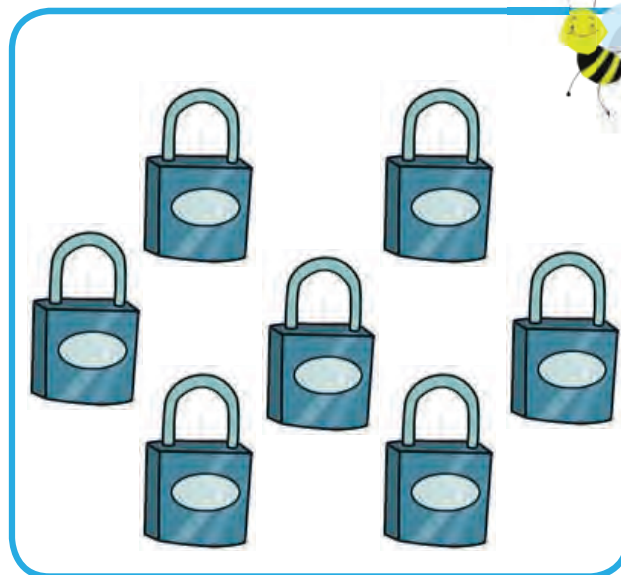

لذت یادگیری در بازی و تعامل

با ارایه مجموعه های مشابه، مفهوم «همان قدر» را به دانش آموز آموزش دهید.  
با فرزند خود نمونه تمرین های بالا را انجام دهید.



مانند نمونه شکل ها را کامل کن.

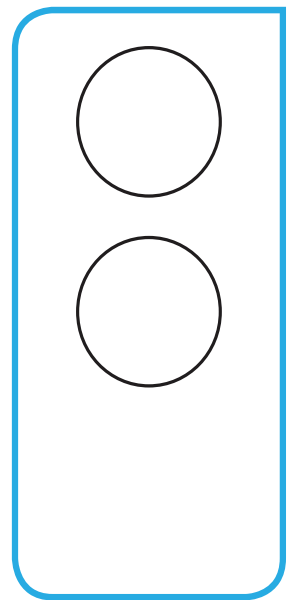
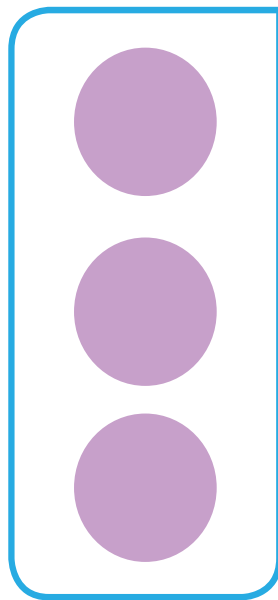
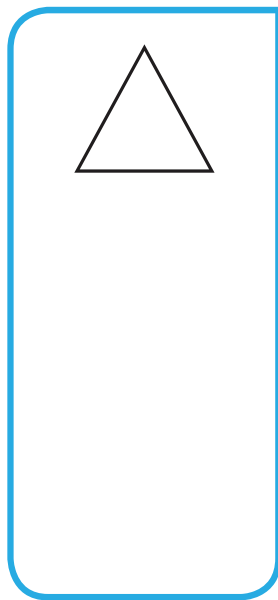
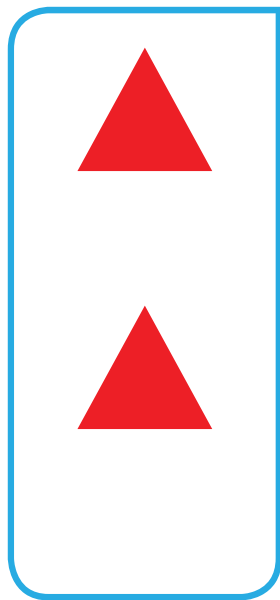
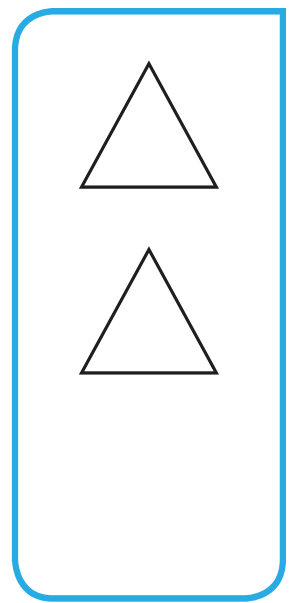
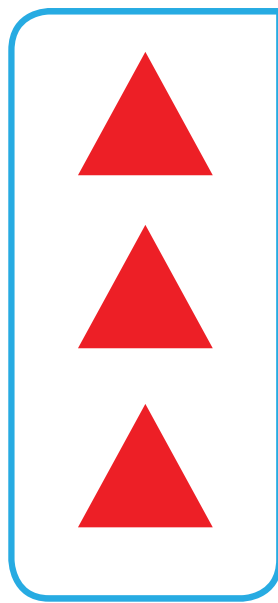
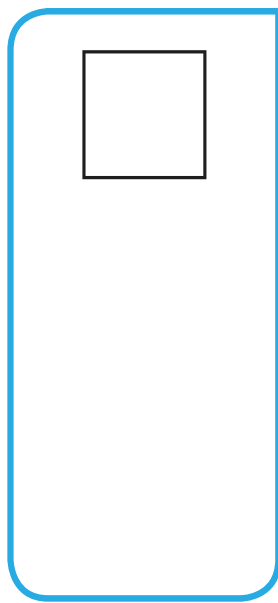
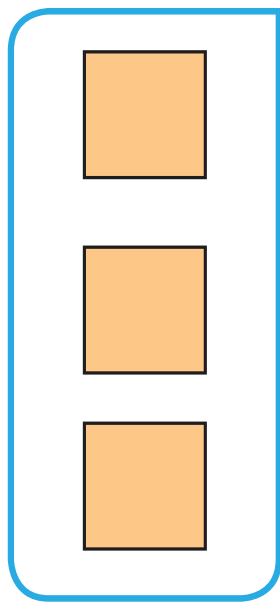
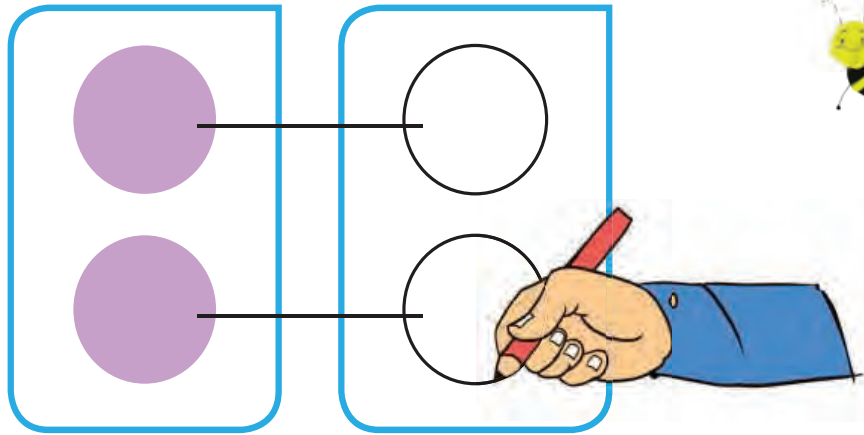

لذت یادگیری در بازی و تعامل

دانش آموز را در انجام این تمرین یاری نمایید.

نمونه این تمرین ها را روی مقوا کشیده و با استفاده از نخ یا روبان به فرزند خود کمک کنید تا تناظر را بین اعضای دو مجموعه، برقرار کند.





!

مانند نمونه شکل ها را به هم وصل کن و تعداد آن را بگو.

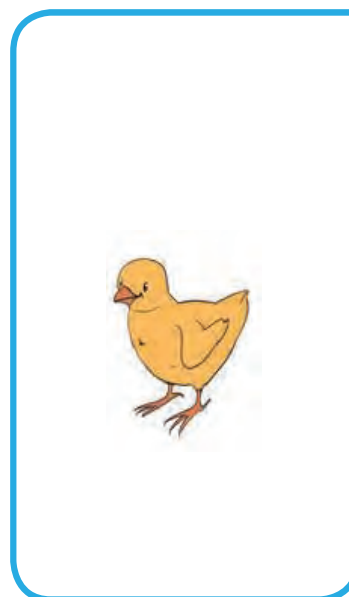
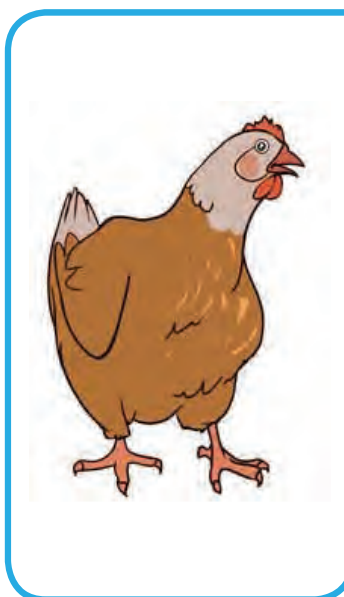
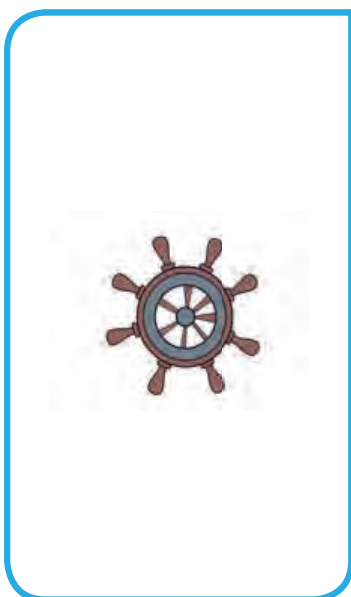
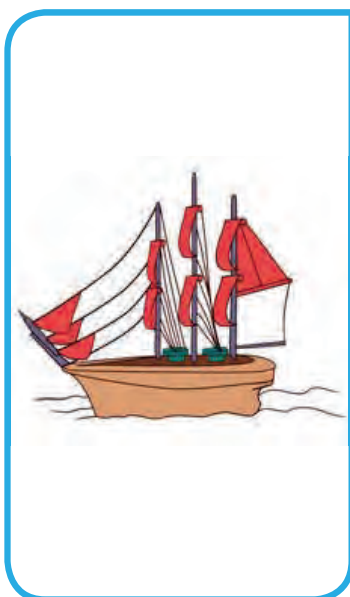
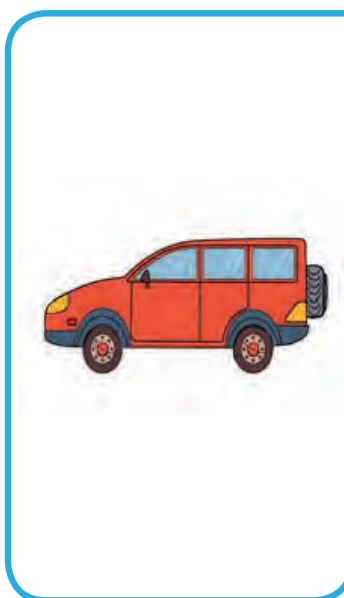
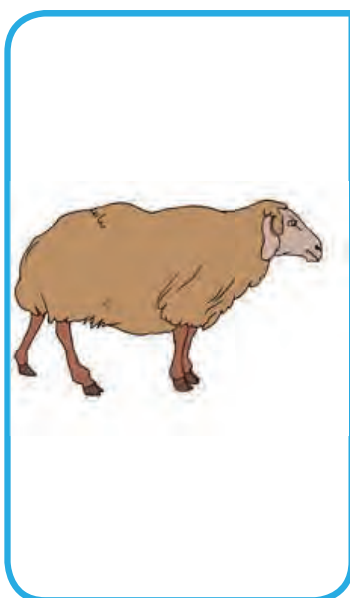
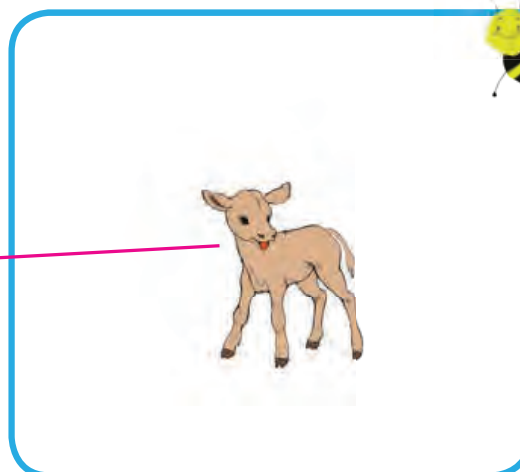
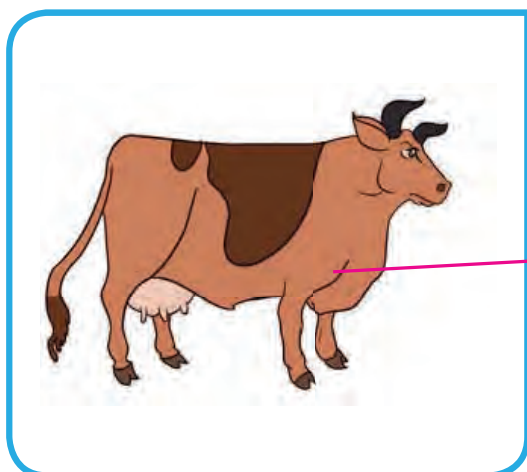

















لذت یادگیری در بازی و تعامل



مانند نمونه بشمار و جدا کن.



لذت یادگیری در بازی و تعامل

با توجه به اشیا محیط اطراف، مفهوم عدد ۱ را با دانش آموز تمرین کنید.  
مجموعه‌ای از اشیا را در اختیار فرزند خود گذاشته سپس یک شی را به او نشان داده به او بگویید به همان تعداد از اشیا جدا کرده و به شما بدهد.



مانند نمونه بشمار و جدا کن.



لذت یادگیری در بازی و تعامل



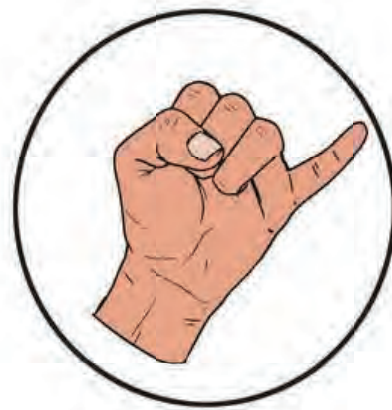
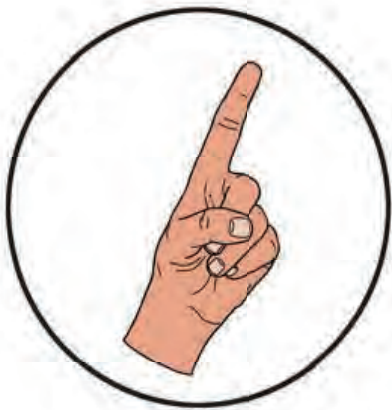
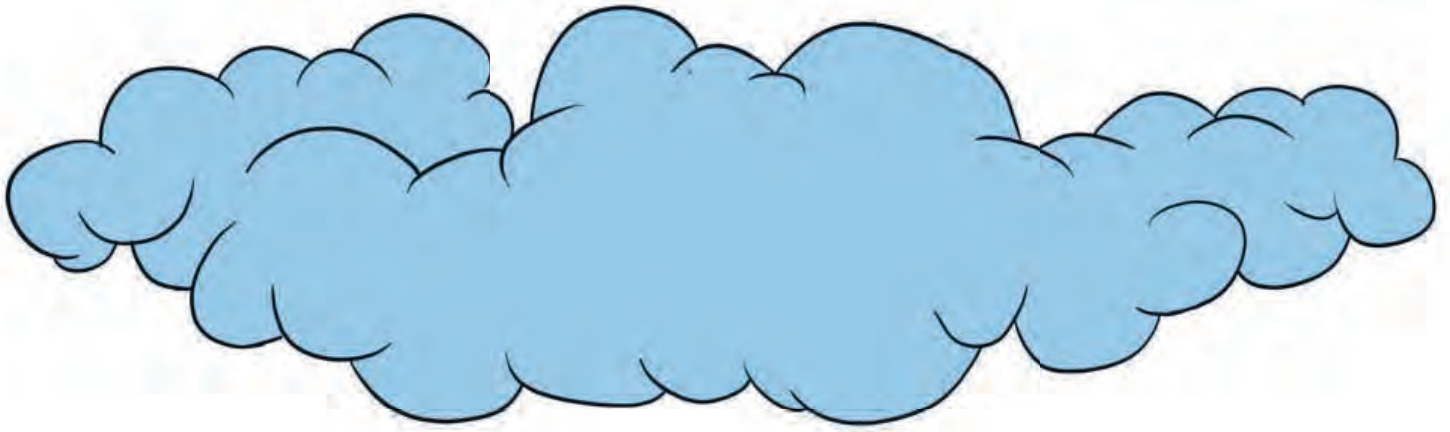

یک ابر و یک پرنده      یک چتر پر ز خنده



مانند نمونه نقطه چین ها را کامل کن و عدد را بخوان.

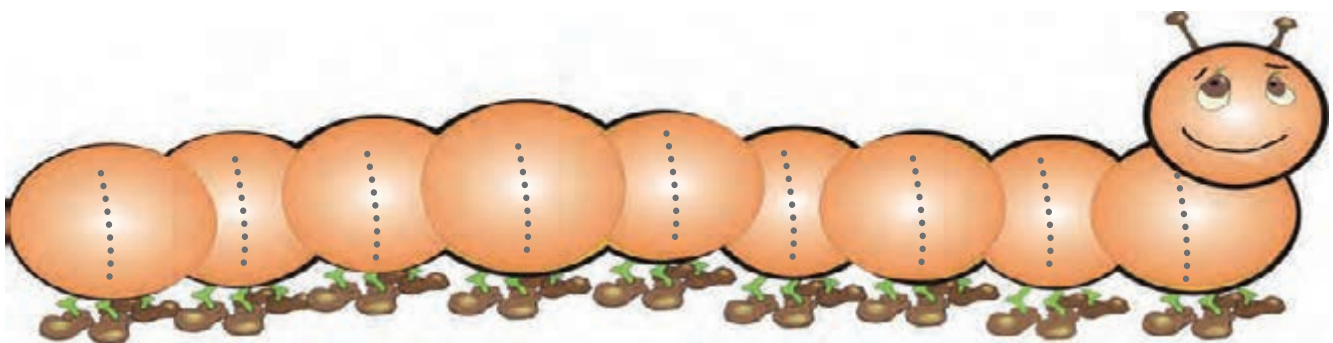
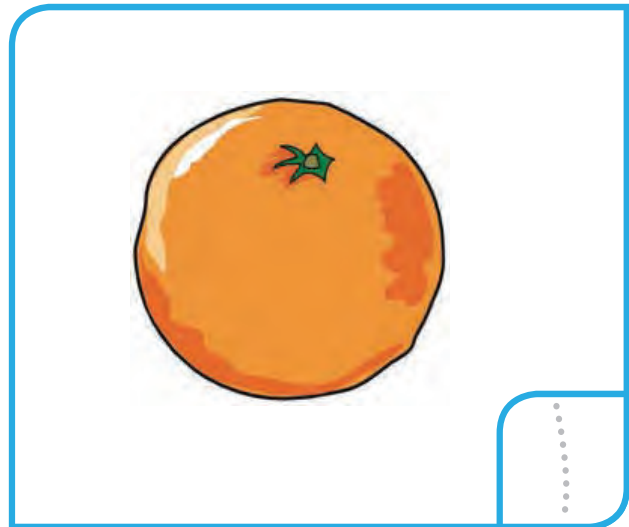
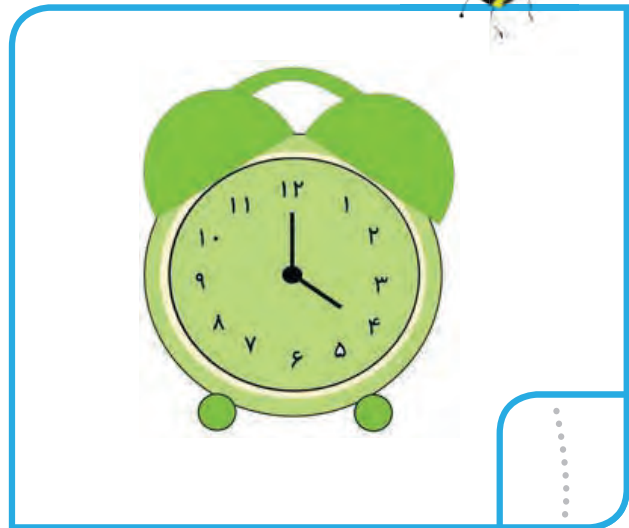
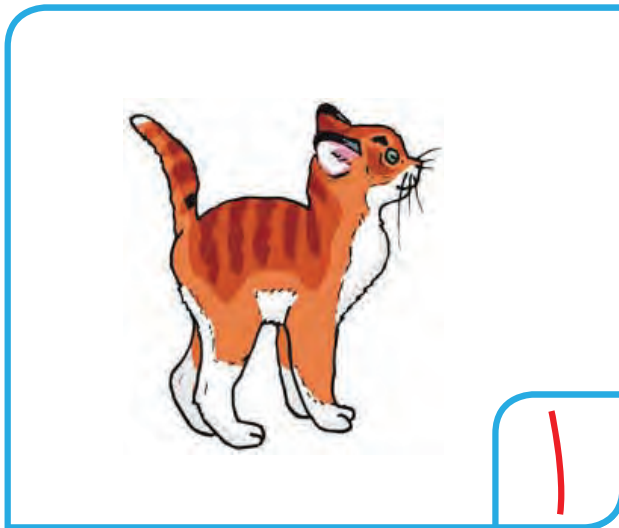
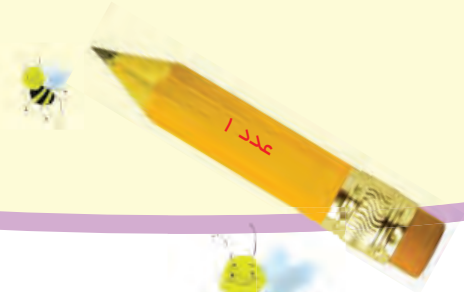

لذت یادگیری در بازی و تعامل





۱



در هر ردیف به تعداد عدد داده شده از شکل‌ها جدا کن.  
مانند نمونه به تعداد عدد داده شده شکل بکش.

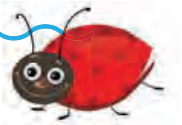

Activity area with four large empty speech bubbles and four small circles containing the number 1, intended for drawing or writing.

لذت یادگیری در بازی و تعامل





۲

مانند نمونه شکل‌ها را به هم وصل کن و تعداد آن را بگو.

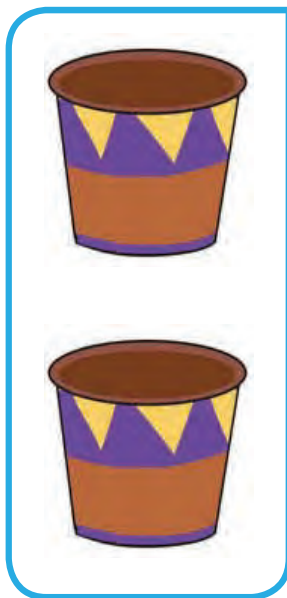
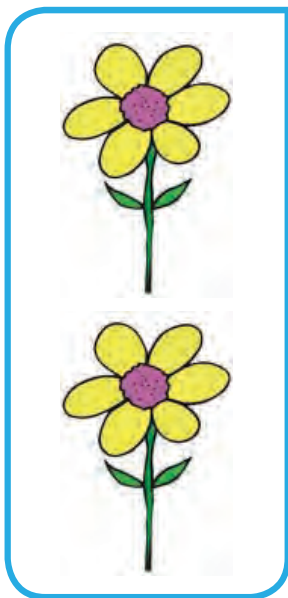
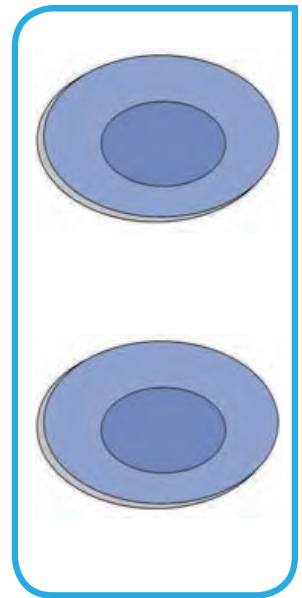
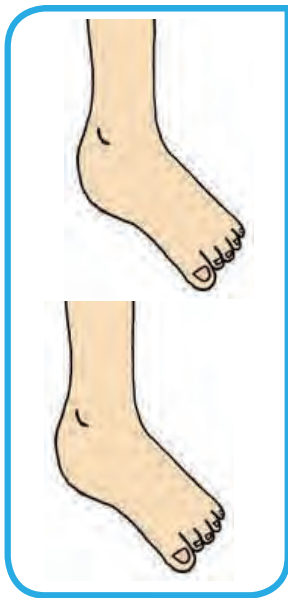
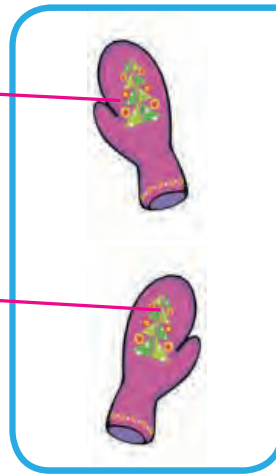
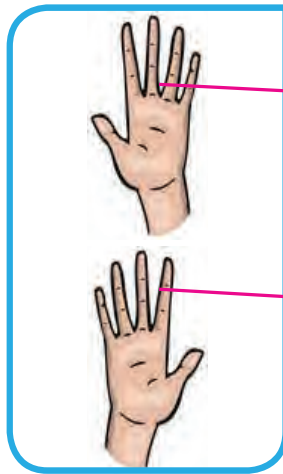







لذت یادگیری در بازی و تعامل

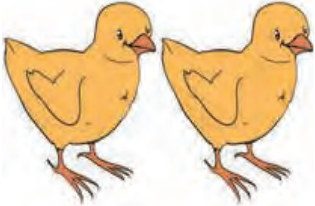
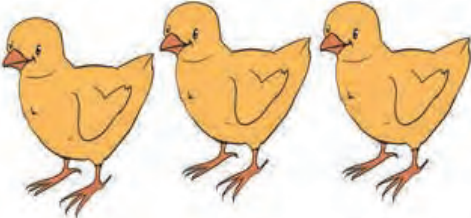

تعداد شکل های سمت چپ را بشمار و از شکل های سمت راست جدا کن.  
نیمه ی دیگر شکل را رنگ کن.



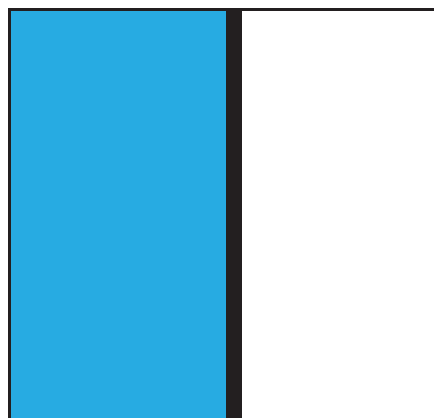

لذت یادگیری در بازی و تعامل

با توجه به اشیا محیط اطراف، مفهوم عدد ۲ را با دانش آموز تمرین نمایید.  
با قرار دادن مجموعه‌ای از اشیا، یک مجموعه‌ی دوتایی را به فرزند خود نشان داده و از او بخواهید به همان تعداد از اشیا جدا کند.



تعداد شکل های سمت چپ را بشمار و از شکل های سمت راست جدا کن.

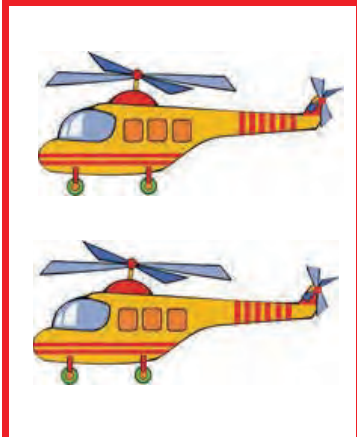

لذت یادگیری در بازی و تعامل



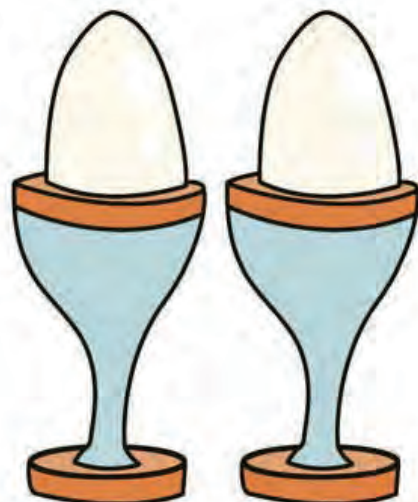
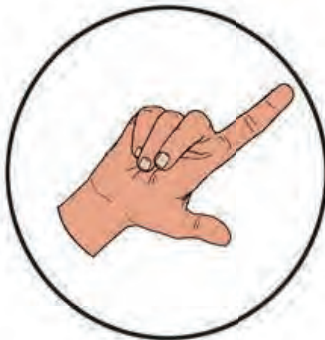
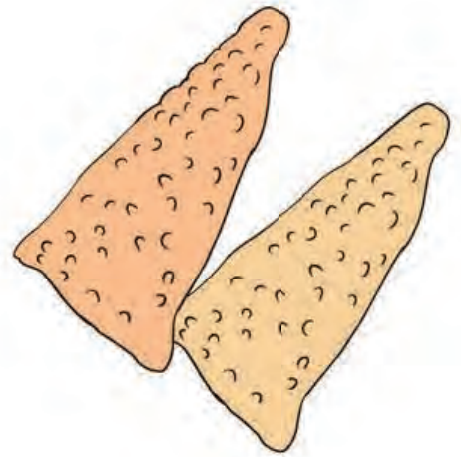
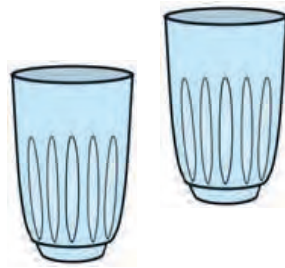



مانند نمونه کامل کن و بخوان.

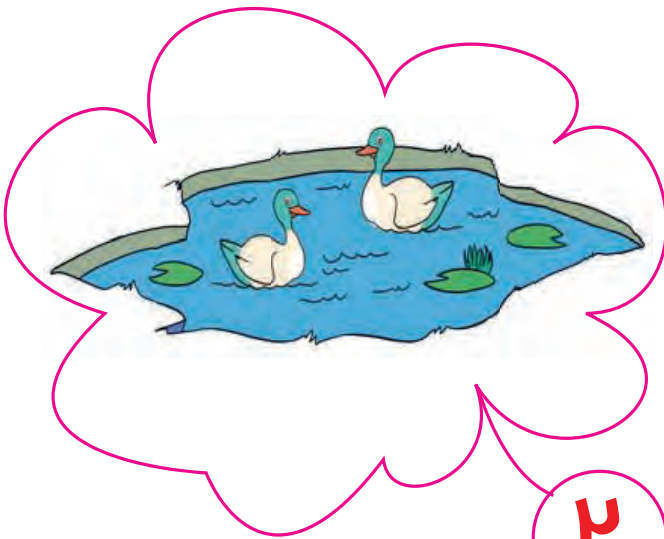
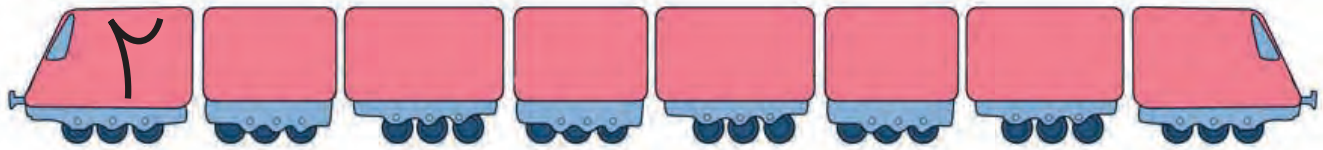
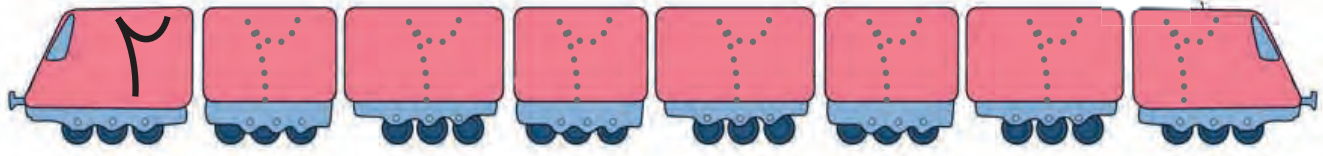

۲

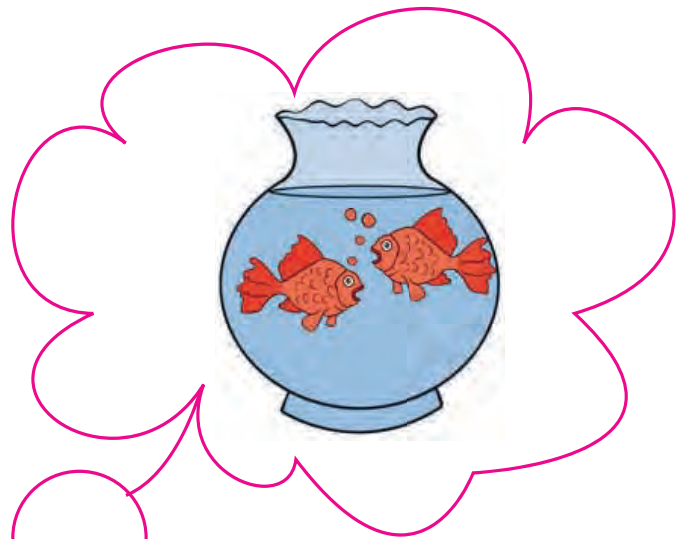

لذت یادگیری در بازی و تعامل



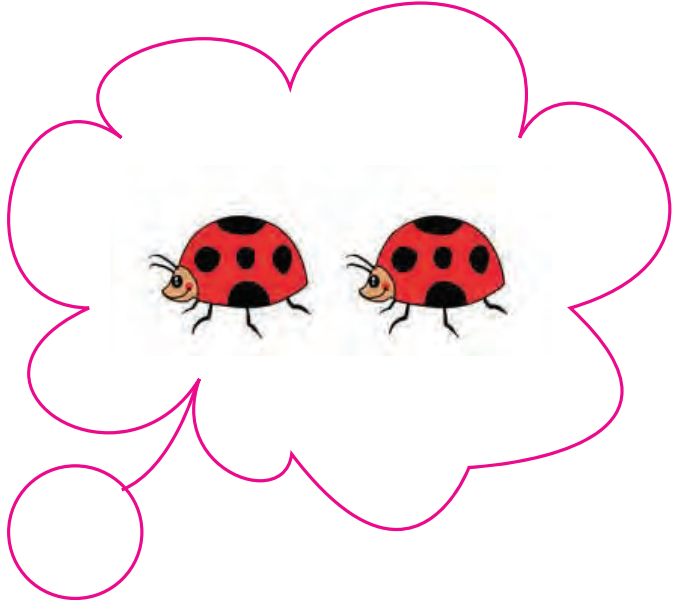
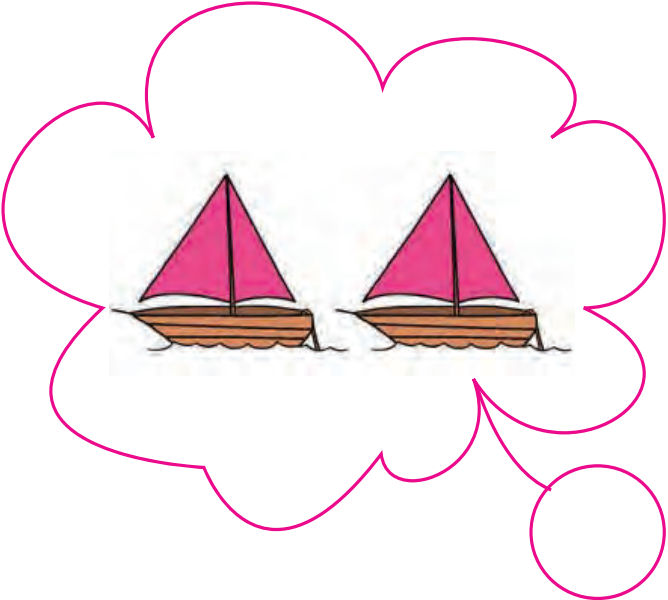
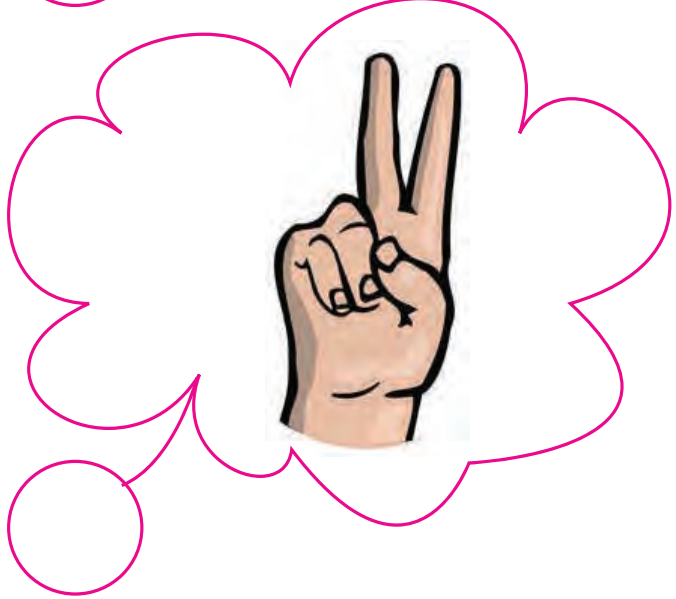
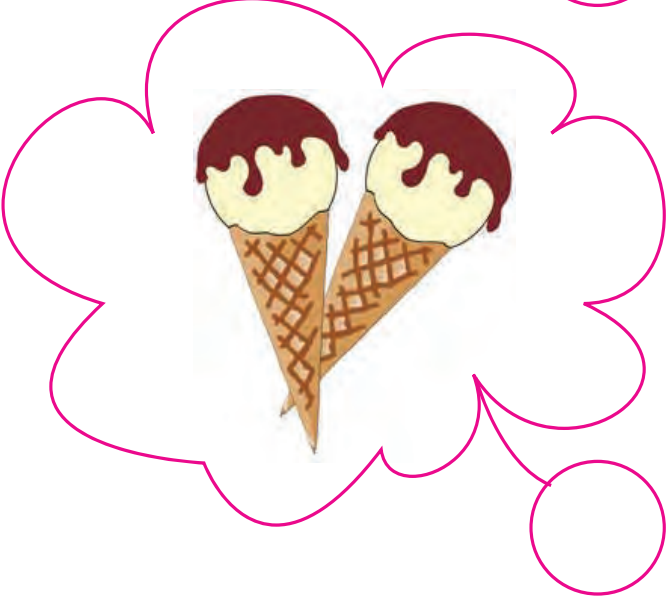
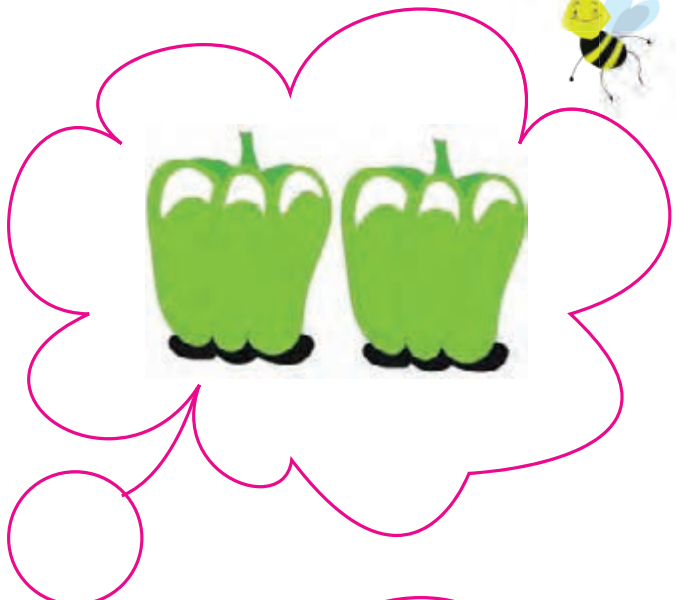
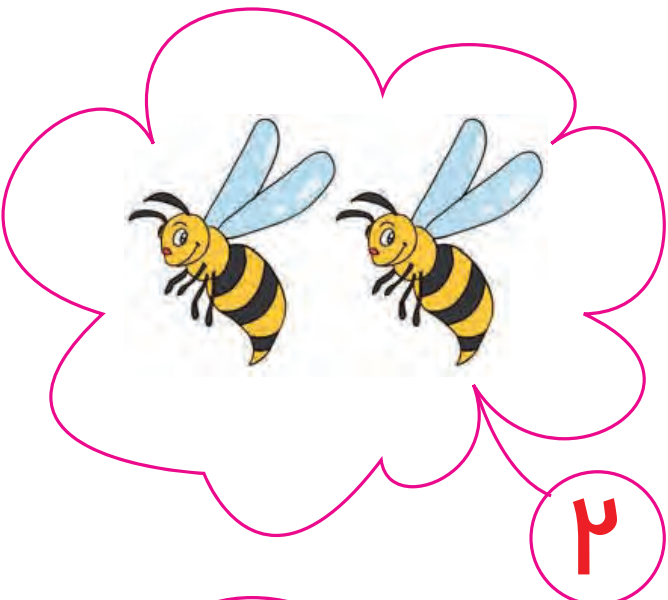

در هر ردیف به تعداد عدد داده شده از شکل‌ها جدا کن.

به تعداد عدد داده شده شکل بکش.

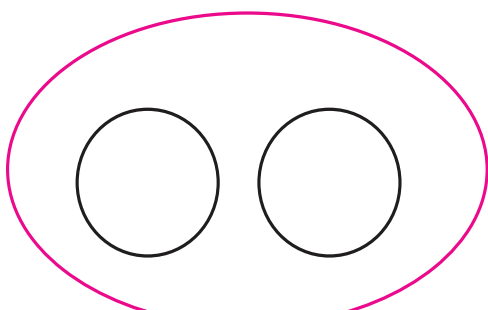

۲

۲

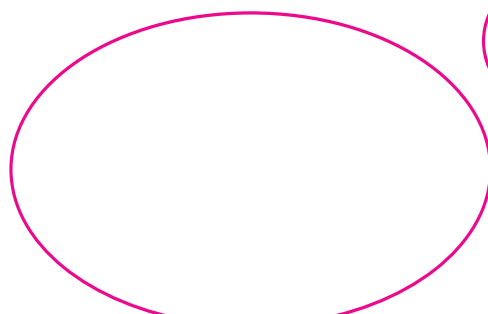
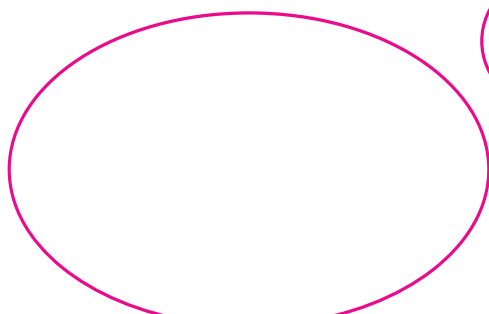

۲

۲

لذت یادگیری در بازی و تعامل



بشمار و مانند نمونه عدد هر دسته را بنویس.

نوشتن اعداد را ادامه بده.

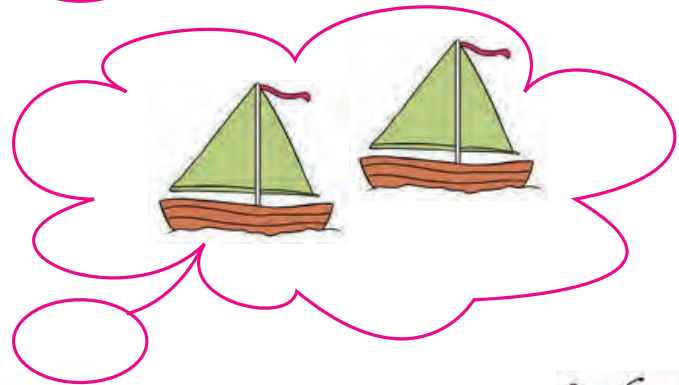
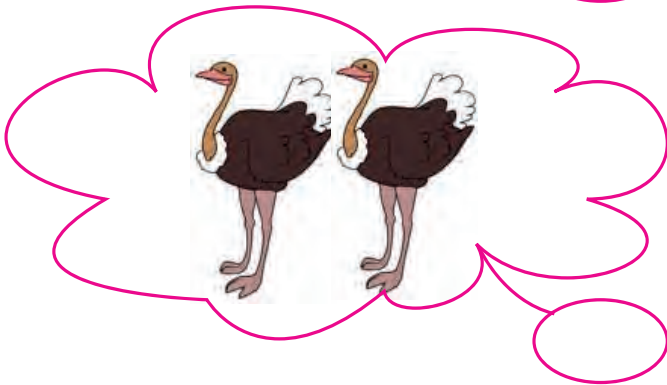
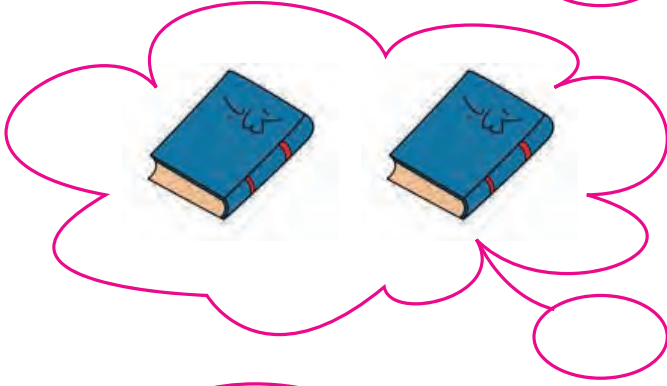
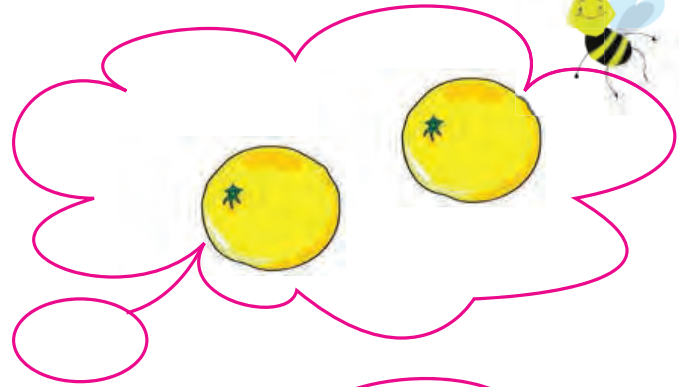
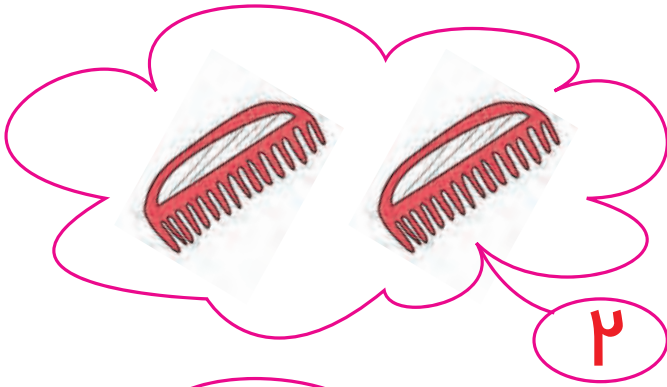

لذت یادگیری در بازی و تعامل

توجه دانش آموز را به درک تفاوت اعداد با توجه به تعداد آن ها جلب کنید.  
از فرزند خود بخواهید با انگشتان خود اعداد ۱ و ۲ را نشان بدهد.



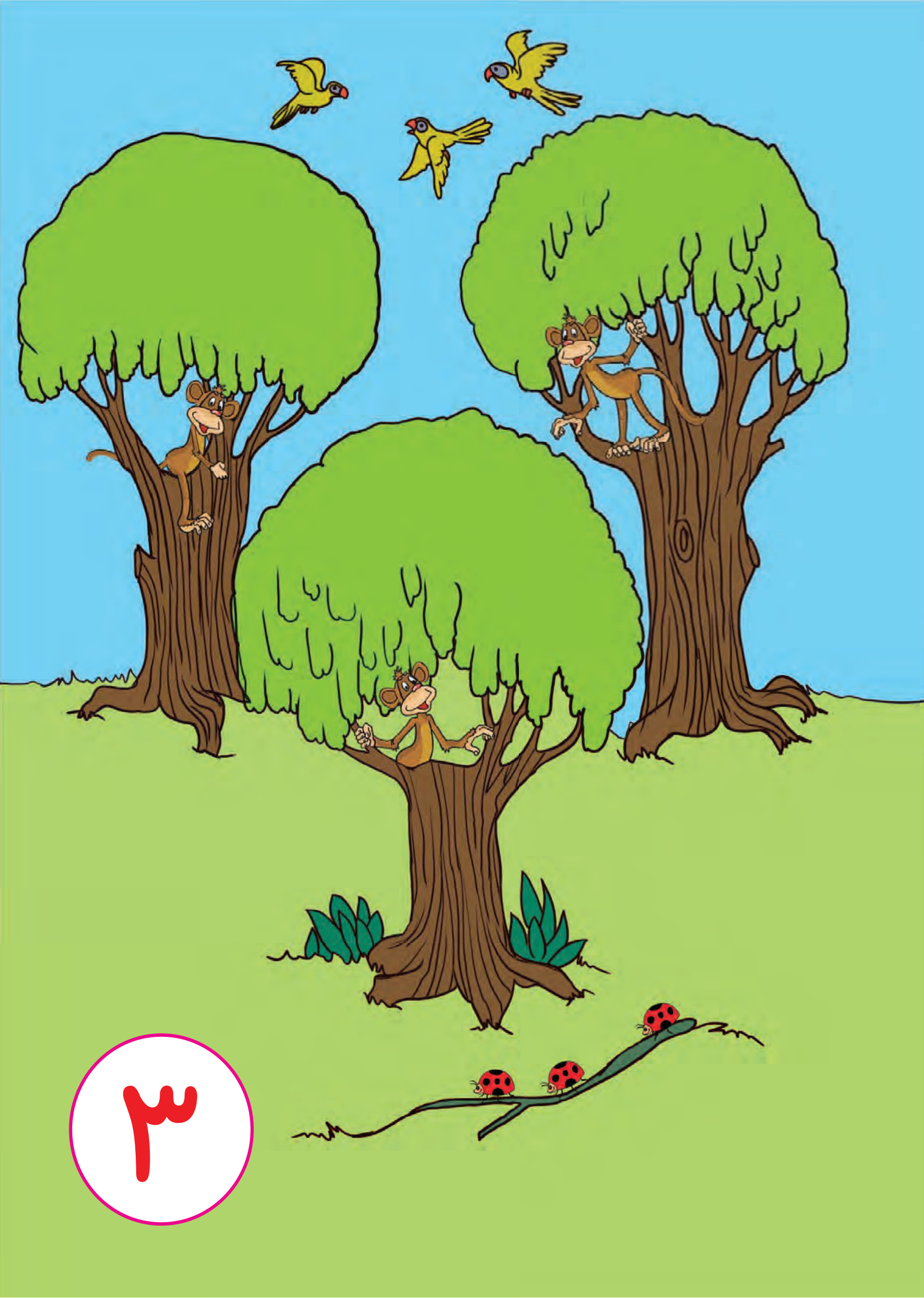

۳

مانند نمونه شکل ها را به هم وصل کن و تعداد آن ها را بگو.

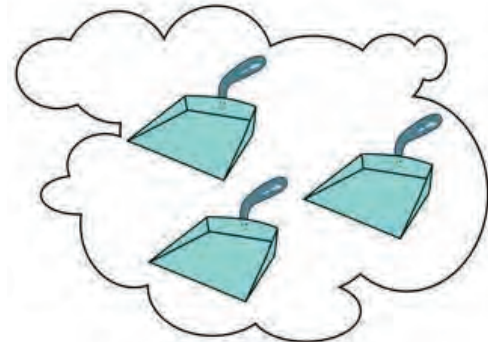
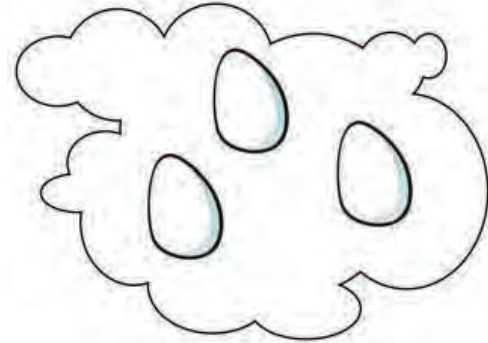
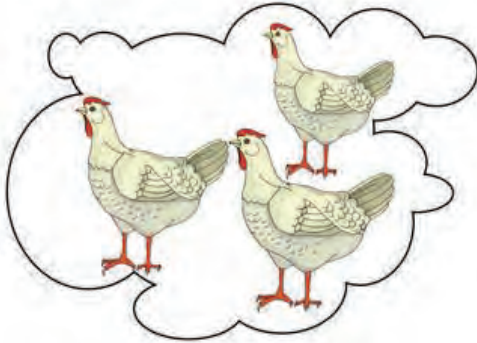
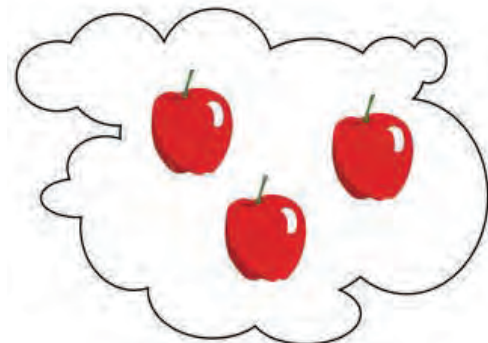
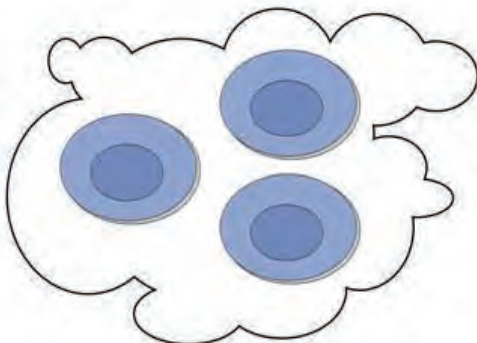
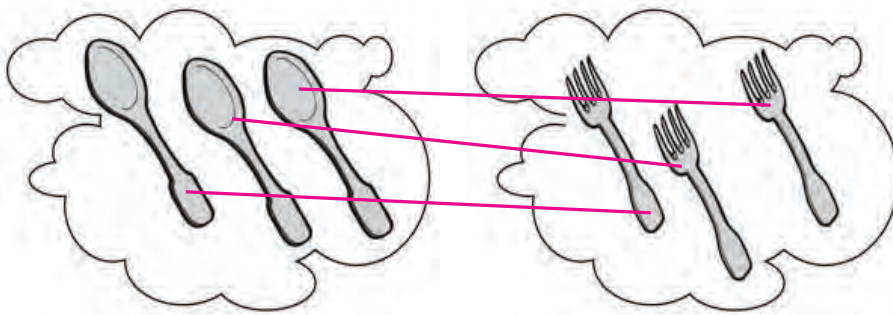

لذت یادگیری در بازی و تعامل

با شمارش مجموعه‌های سه تایی دانش آموز را در درک مفهوم عدد ۳ یاری کنید.  
از هر میوه سه عدد مقابل فرزند خود گذاشته و از او بخواهید آن ها را بشمارد.



تعداد شکل های سمت چپ را بشمار و از شکل های سمت راست جدا کن.



لذت یادگیری در بازی و تعامل







با توجه به اشیا محیط اطراف، مفهوم عدد ۳ را با دانش آموز تمرین کنید.  
با در اختیار قراردادن اشیا مختلف، یک مجموعه ۳ تایی را به فرزند خود نشان داده و از او بخواهید به تعداد آن از اشیا جدا کند.



تعداد شکل های سمت چپ را بشمار و از شکل های سمت راست جدا کن.



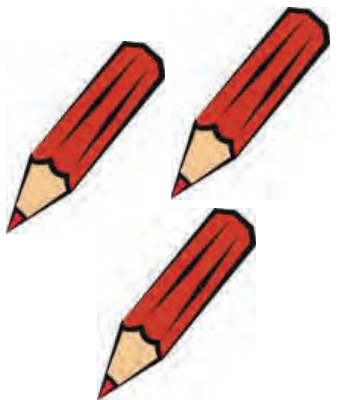
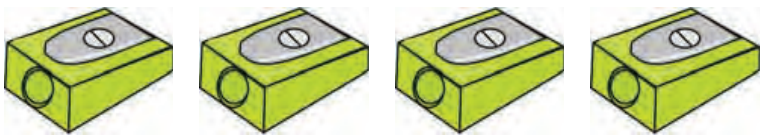
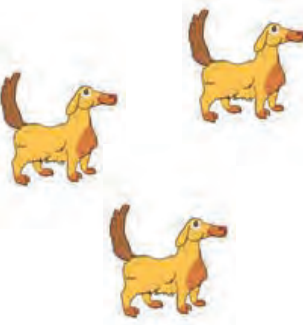
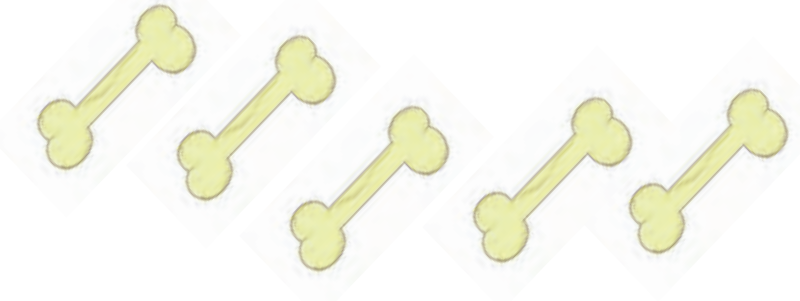

لذت یادگیری در بازی و تعامل

با ارایه تمرین های مشابه، فرآیند آموزش مفهوم «عدد ۳» را تسهیل نمایید.  
با استفاده از اشیا مختلف مانند: مهره، مداد، نی و ...، مفهوم «عدد ۳» را با فرزند خود تمرین نمایید.





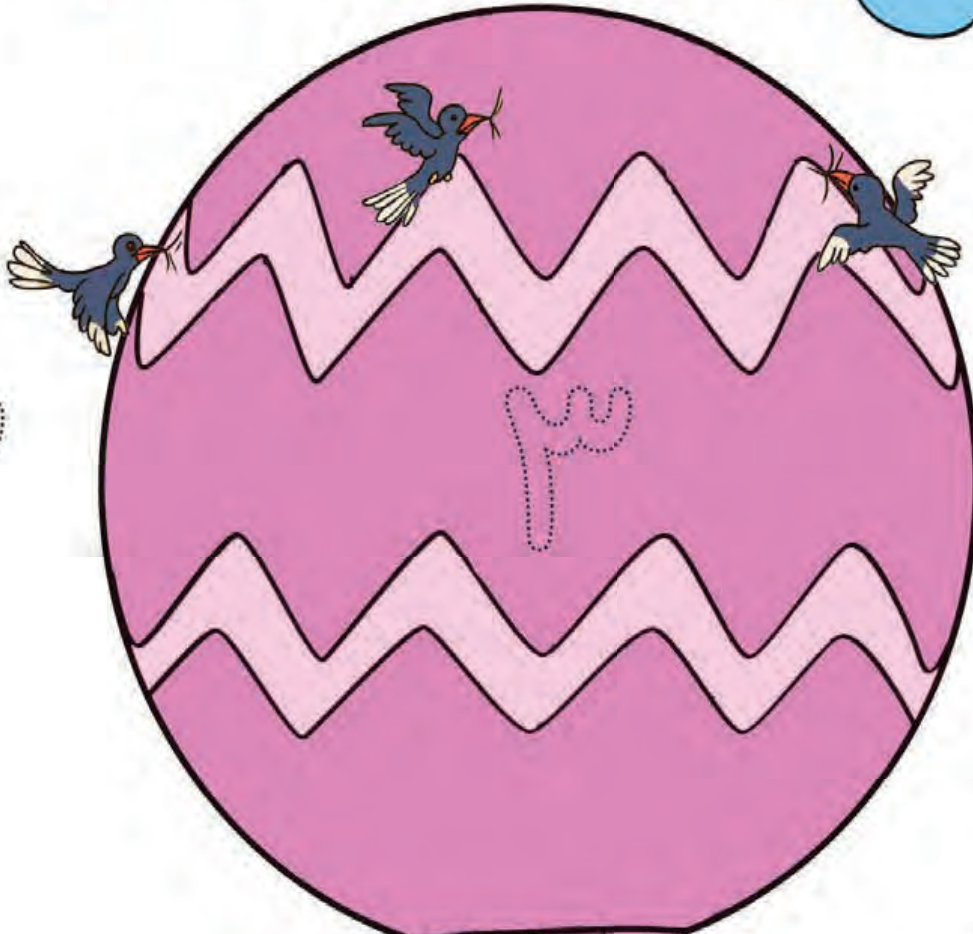

3

3

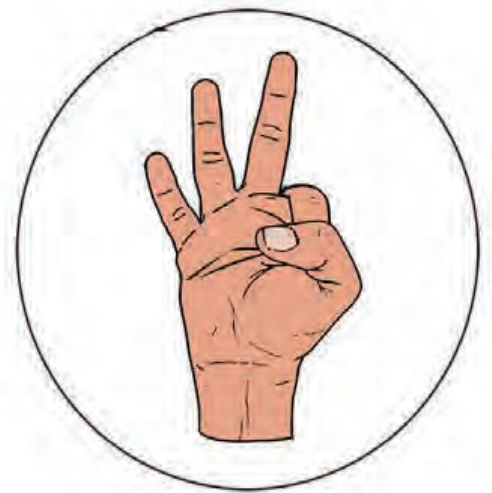
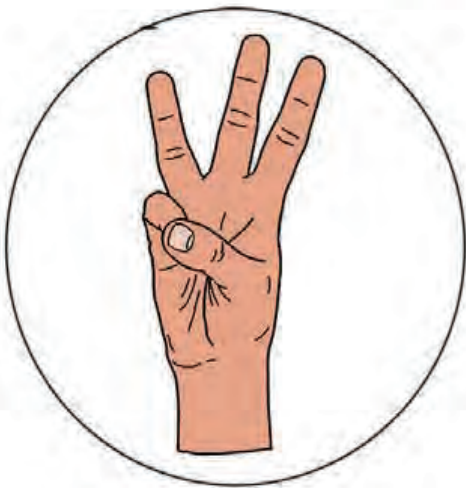

نقطه چین ها را پر رنگ کن و عدد نوشته شده را بخوان.

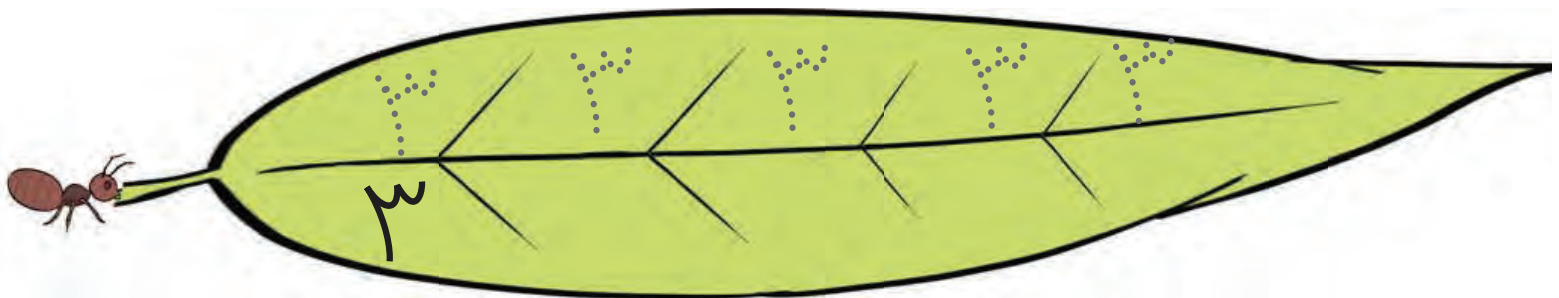
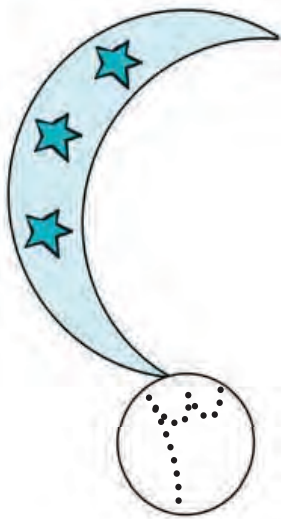
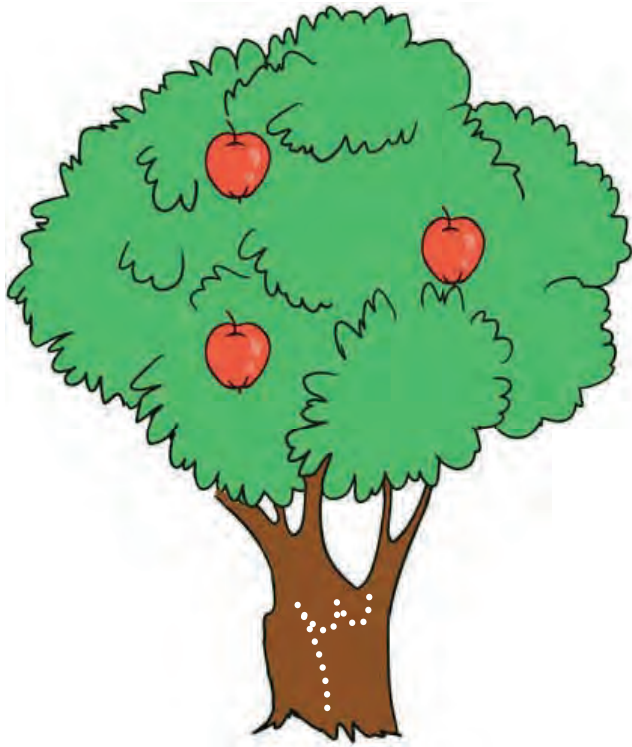

لذت یادگیری در بازی و تعامل

از دانش آموز بخواهید همراه با نوشتن عدد ۳، تعداد هر مجموعه را بیان کند و با انگشت نشان دهد.  
از فرزند خود بخواهید مهره های رنگی را به صورت ۳ تایی دسته بندی کند.



شکل‌های هر دسته را بشمار و بنویس.

نیمه‌ی دیگر شکل را رنگ کن.

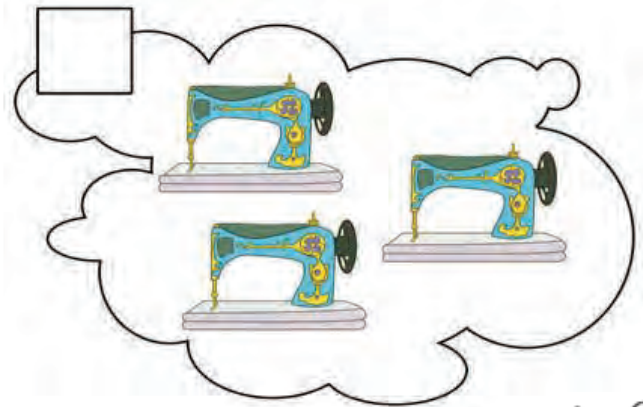
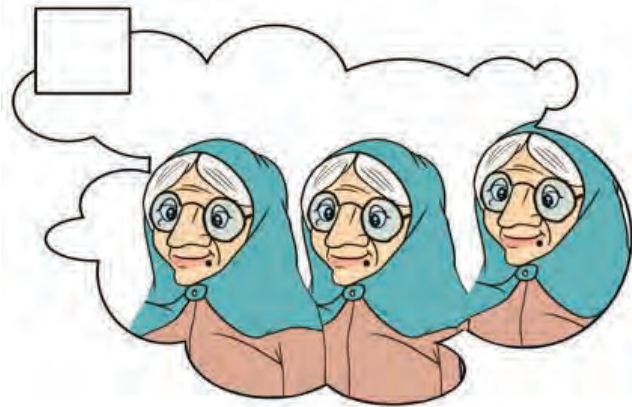
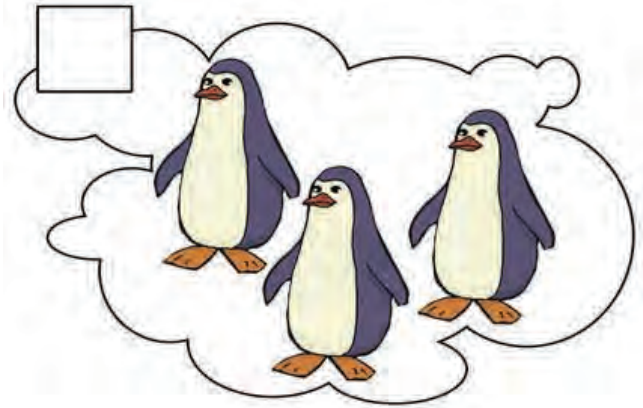
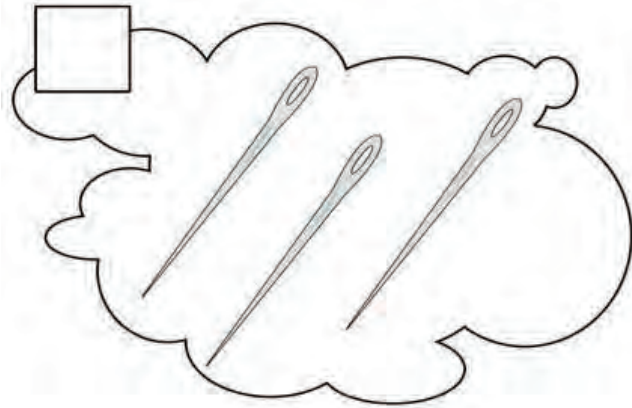
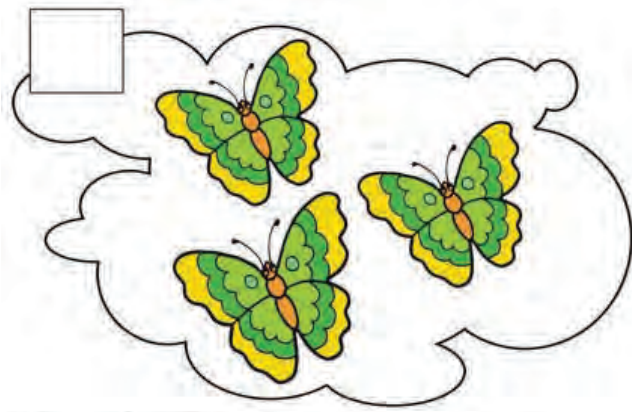

لذت یادگیری در بازی و تعامل



در هر ردیف به تعداد عدد داده شده، از شکل‌ها رنگ کن.

به تعداد عدد داده شده شکل بکش.



۳	
۲	
۳	

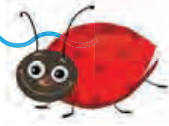

لذت یادگیری در بازی و تعامل

با استفاده از اشیاء متفاوت، مفهوم «عدد ۳» را با دانش آموز تمرین کنید.  
از فرزند خود بخواهید عدد ۳ را با انگشت خود نشان داده و انگشت‌ها را بشمارد.



شکل‌ها را بشمار و مانند نمونه دور عدد مناسب را خط بکش.  
اعداد را به ترتیب بنویس.

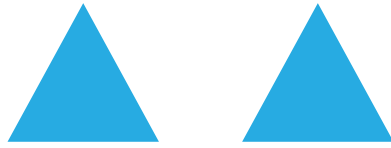

۳



۱

۳



۱

۲

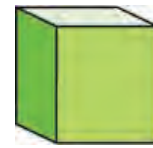
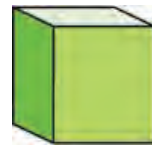

۲

۳

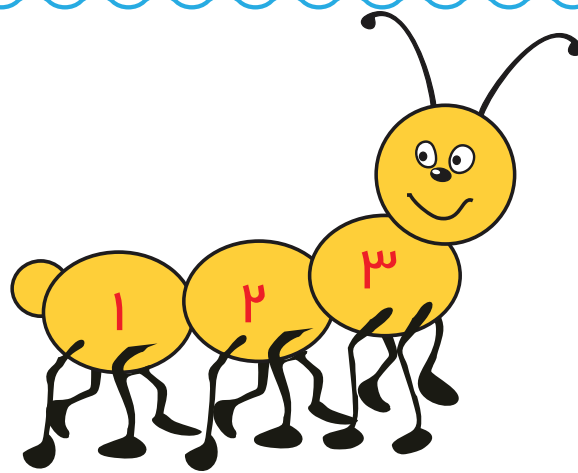

۱ - ..... - .....

لذت یادگیری در بازی و تعامل

نماد عدد ۳ را با دانش آموز تمرین کنید.

از فرزند خود بخواهید تعداد اشیایی که به اونشان می دهید را بشمارد (تعداد اشیاء از یک تا سه باشد).





مانند نمونه به هم وصل کن.

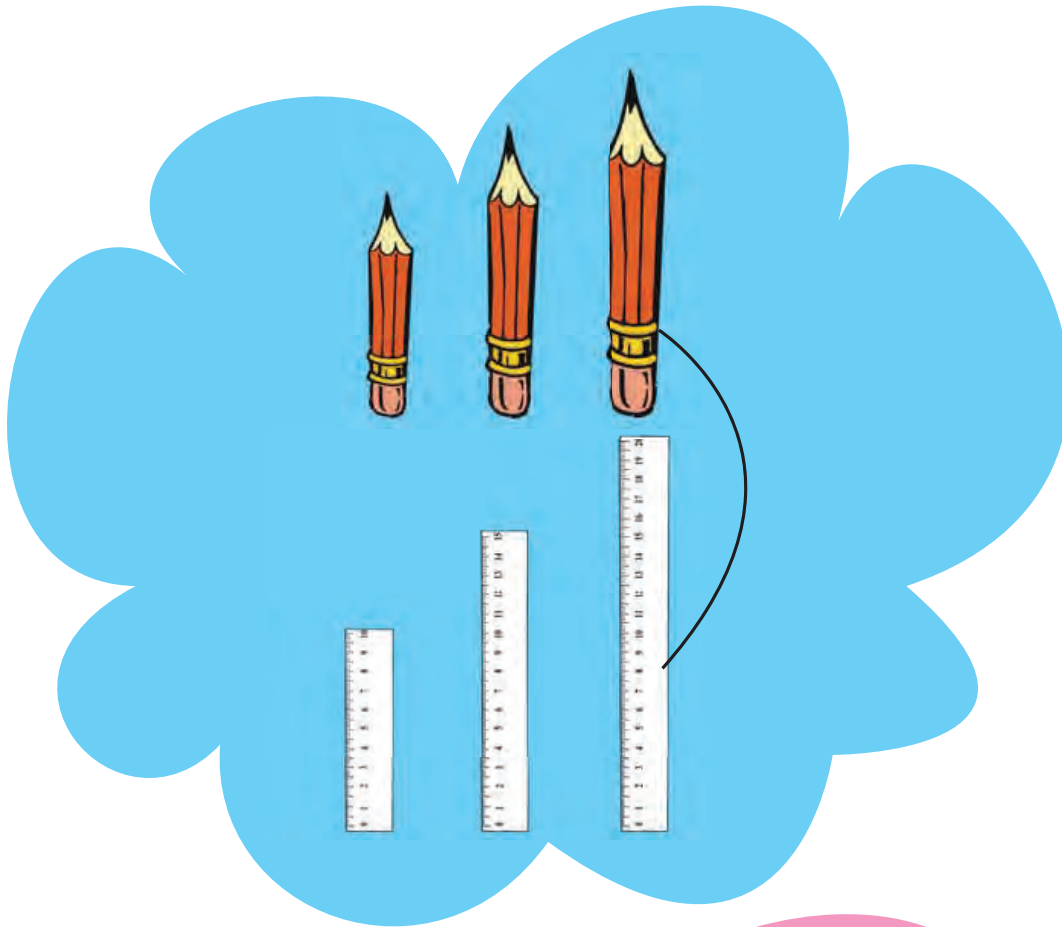

لذت یادگیری در بازی و تعامل



از دانش آموز بخواهید بین مجموعه‌هایی که براساس کوچک به بزرگ، ردیف شده‌اند ارتباط برقرار کند. ابتدا از فرزند خود بخواهید یک مجموعه از برگ‌ها را از کوچک به بزرگ و بعد یک مجموعه دیگر را از کوچک به بزرگ مرتب کرده و بعد بین آن‌ها ارتباط برقرار کند.

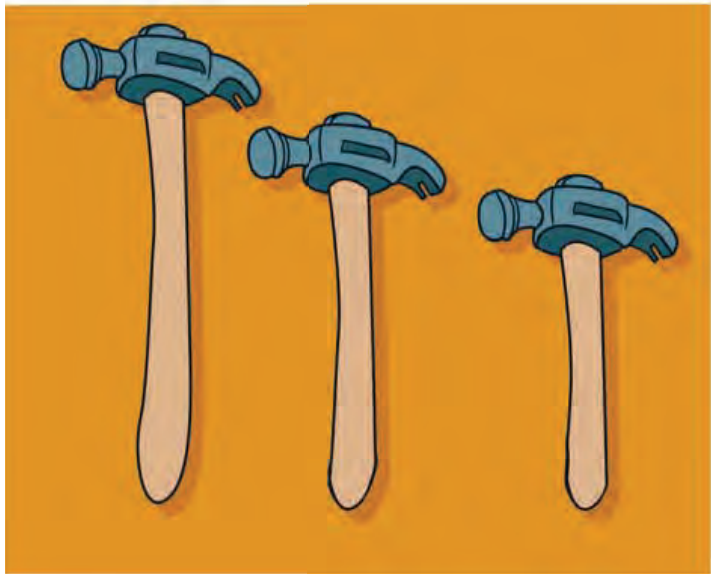
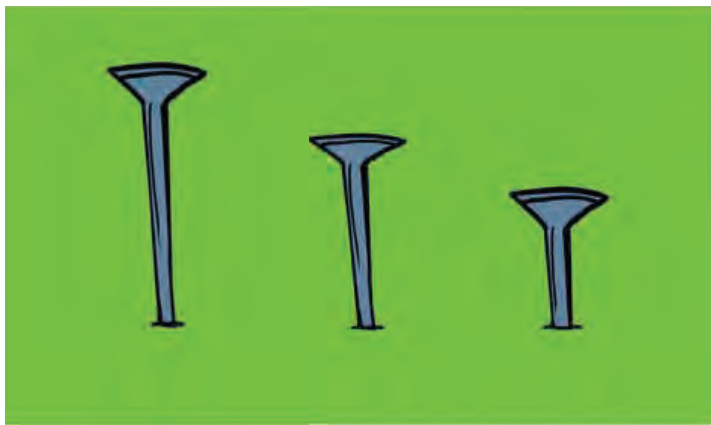
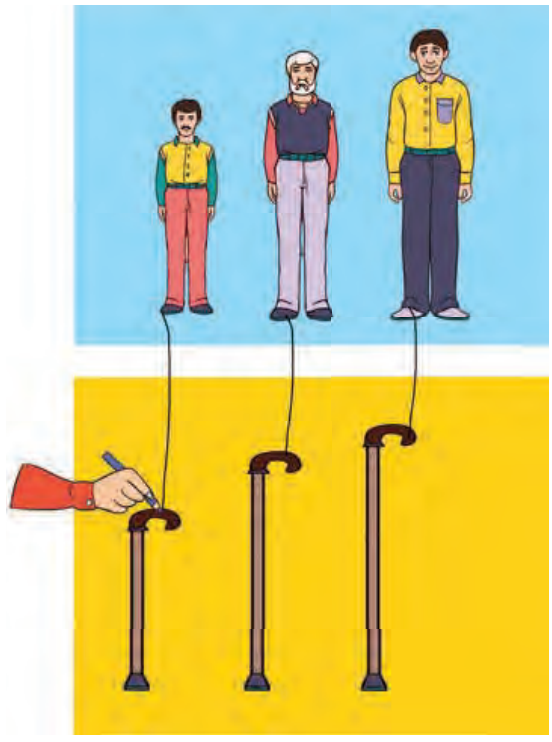

مانند نمونه به هم وصل کن.



لذت یادگیری در بازی و تعامل

از دانش آموز بخواهید مجموعه ها را براساس کوتاه تا بلند، ردیف کرده و بین آن ها ارتباط برقرار کند.   
فرزند خود را تشویق کنید تا دودسته اشیا را از کوتاه تا بلند ردیف کرده و بین آن ها ارتباط برقرار کند. 







هر مرغ را به ظرف غذایش وصل کن.  
هر سگ را به لانه اش وصل کن.

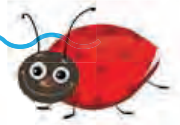
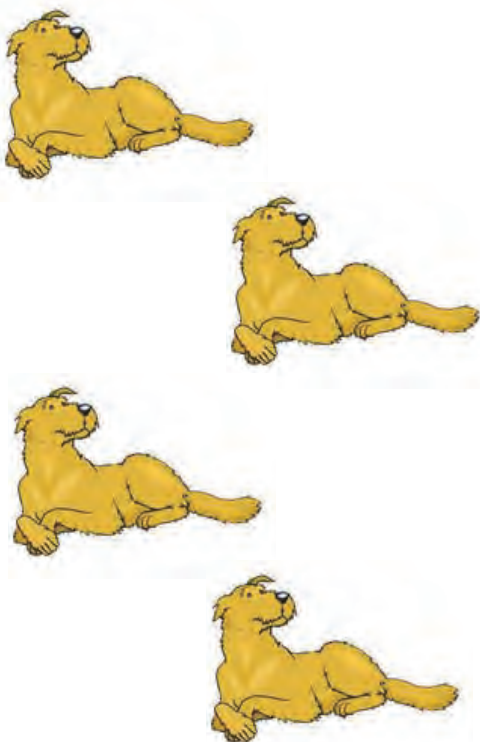
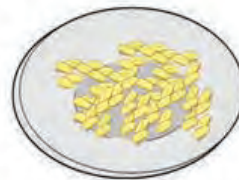
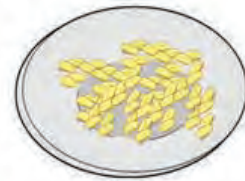
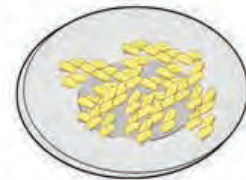
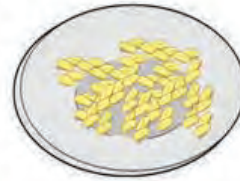
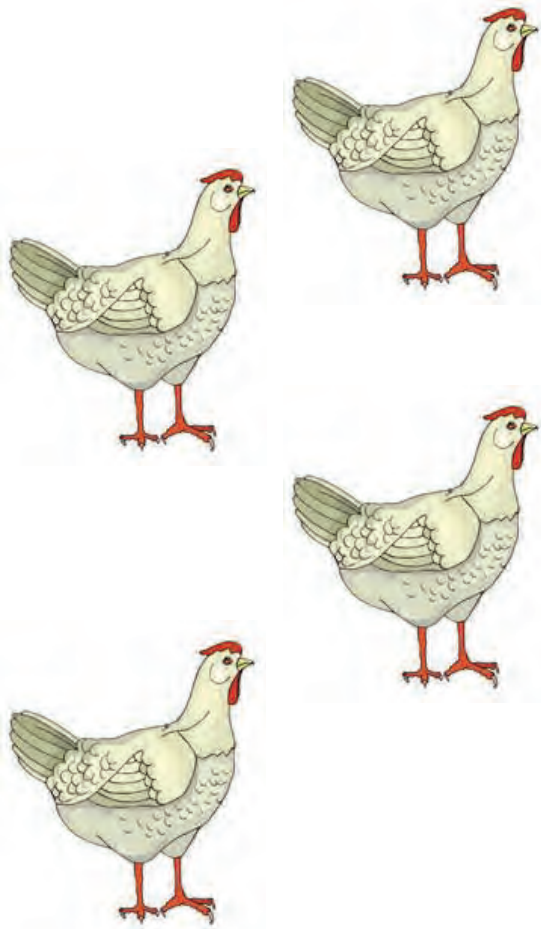





لذت یادگیری در بازی و تعامل

با ارایه تمرین های مشابه، آموزش «عدد ۴» را با دانش آموز تمرین کنید.  
اشیا چهارتایی را مقابل فرزند خود گذاشته و همراه با او آن ها را بشمارید.



تعداد شکل های سمت چپ را بشمار و از شکل های سمت راست جدا کن.

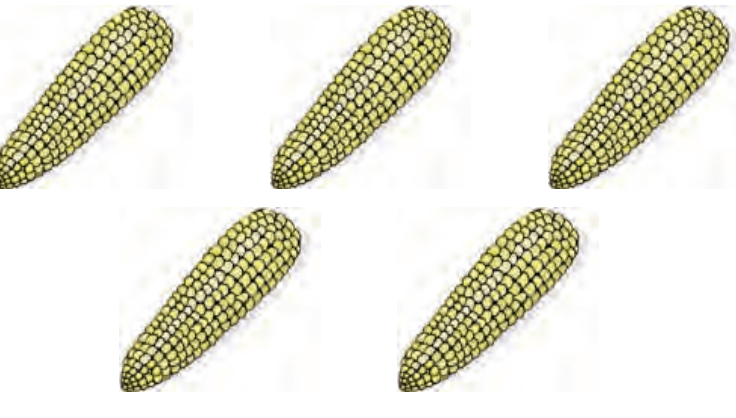
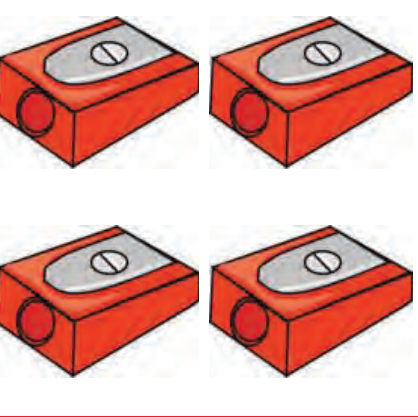
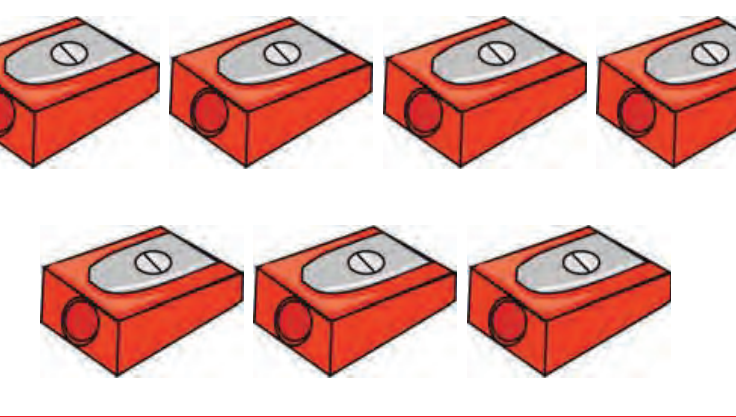

لذت یادگیری در بازی و تعامل





با ارایه تمرین های مشابه، فرآیند آموزش «عدد ۴» را تسهیل نمایید.  
با ارایه اشیا مختلف، یک مجموعه چهارتایی را به فرزند خود نشان داده و از او بخواهید به همان تعداد از اشیا جدا کند.



تعداد شکل های سمت چپ را بشمار و از شکل های سمت راست جدا کن.

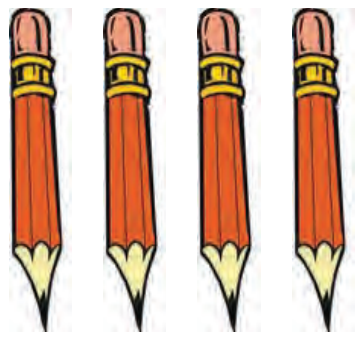
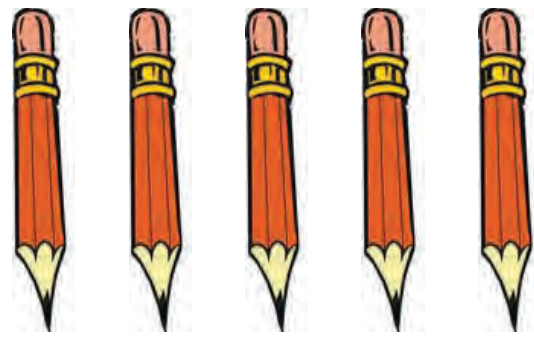

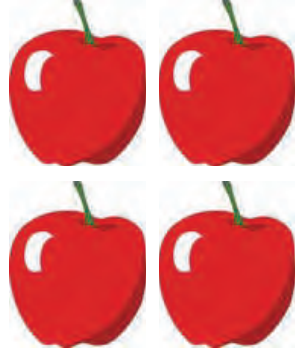
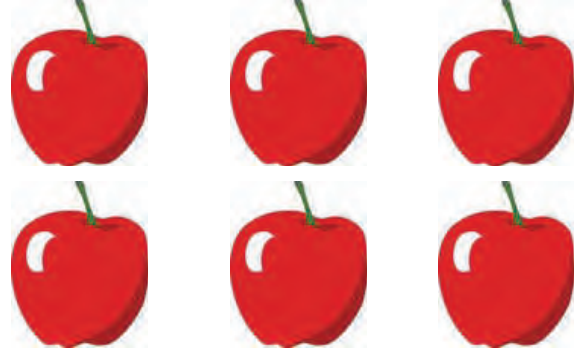
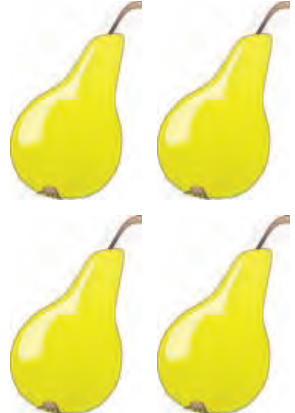
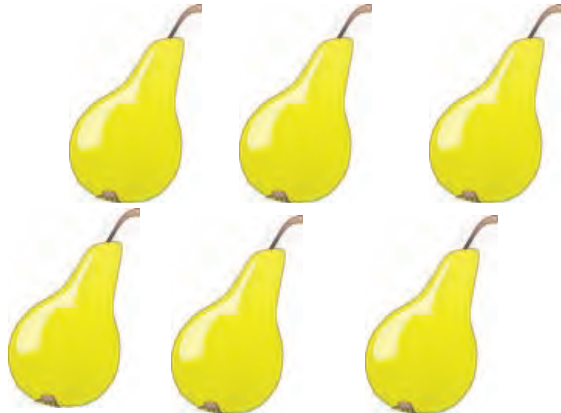
لذت یادگیری در بازی و تعامل

نمونه تمرین های این صفحه را با دانش آموز تکرار نمایید.  
شمارش اعداد ۱ تا ۴ را با فرزند خود تمرین نمایید.



۴

۴

۴

۴

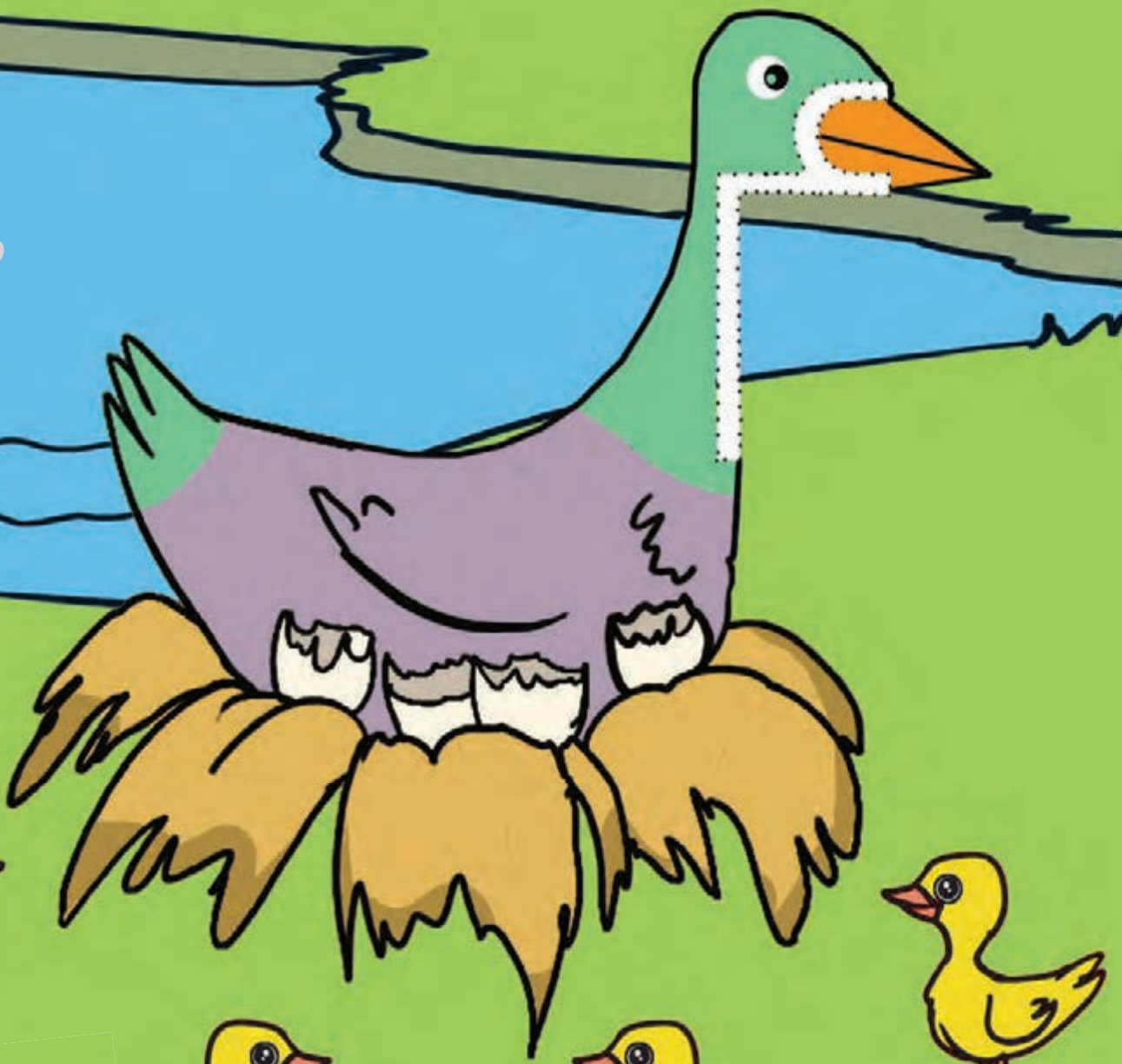
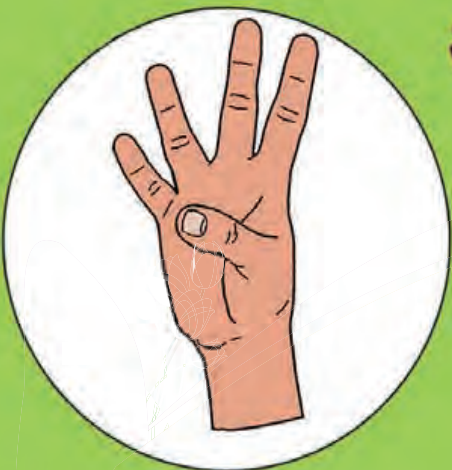

نقطه چین ها را پررنگ کن و عدد را بخوان.

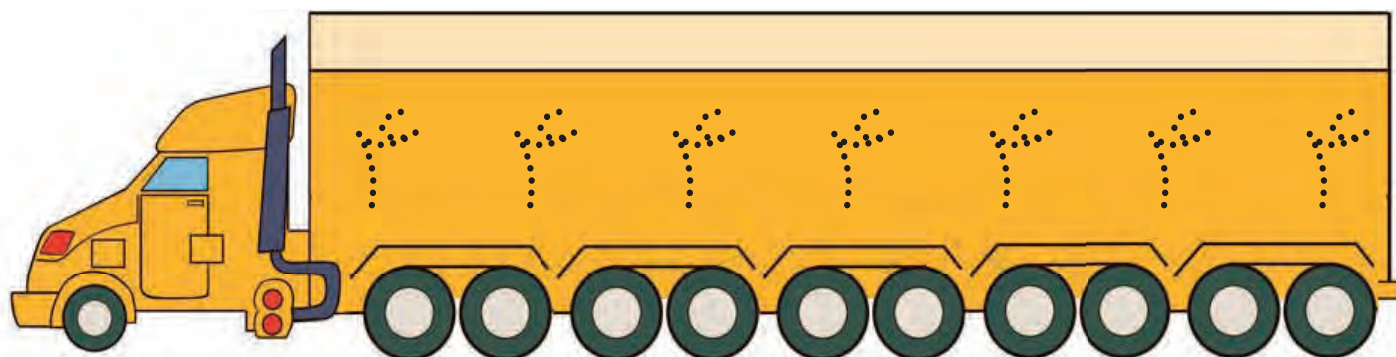
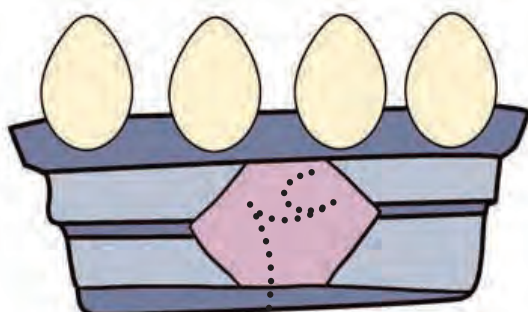
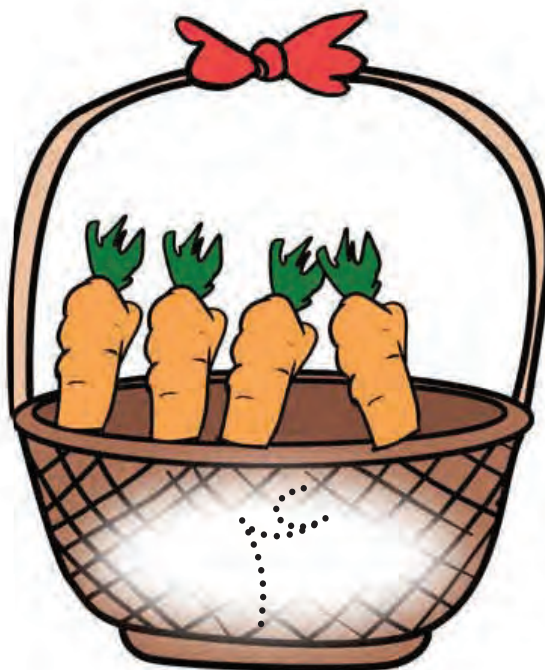

لذت یادگیری در بازی و تعامل

با دانش آموز نماد عدد ۴ را تمرین کنید.  
از فرزند خود بخواهید با گواش نماد عدد ۴ را در دفتر نقاشی خود بکشد.



بشمار و عدد هر دسته را بنویس.

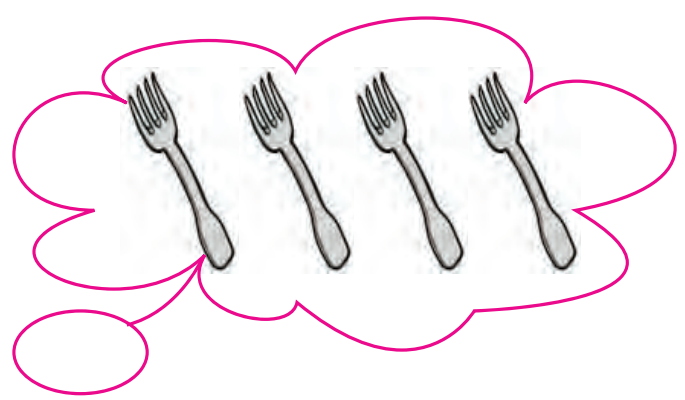
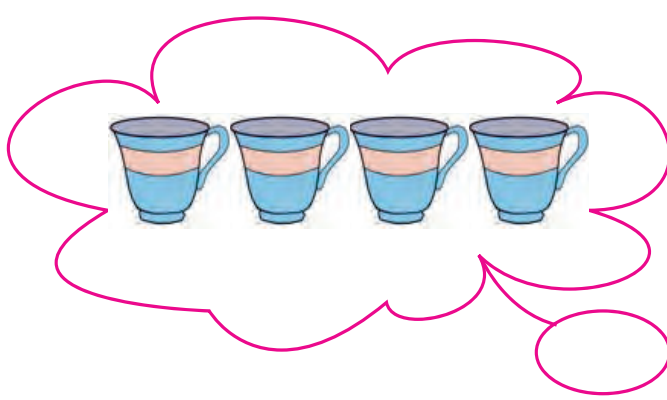
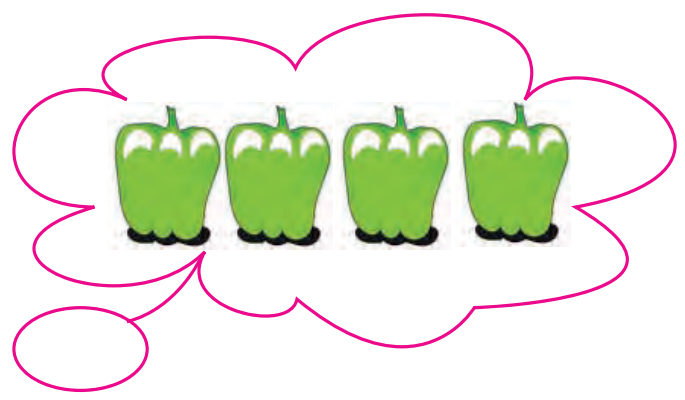
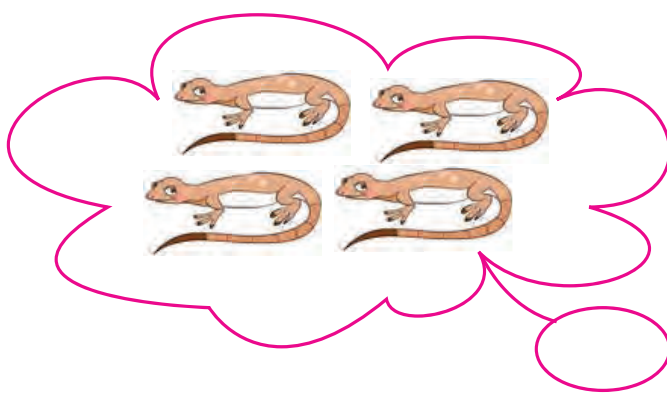

لذت یادگیری در بازی و تعامل



در هر ردیف به تعداد عدد داده شده از شکل‌ها جداکن و رنگ کن.  
به تعداد عدد داده شده شکل بکش.

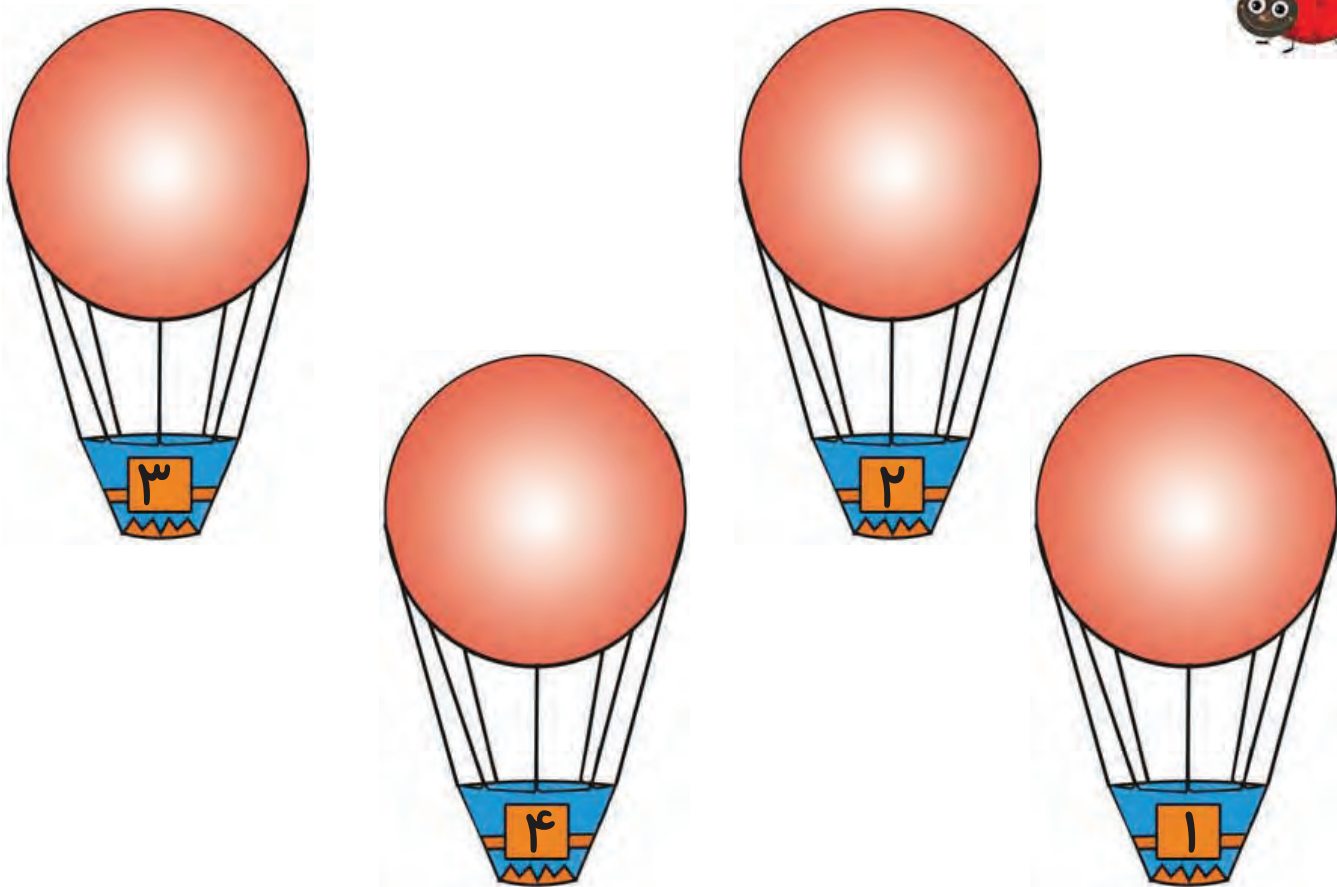

لذت یادگیری در بازی و تعامل

با آرایه تمرین‌های گوناگون دانش آموز را در درک این مفهوم کمک نمایید.  
با اشیا گوناگون مجموعه‌های مشابه ساخته و با فرزند خود تمرین‌های بالا را مرور نمایید.





عدد را به شکل مناسب وصل کن.

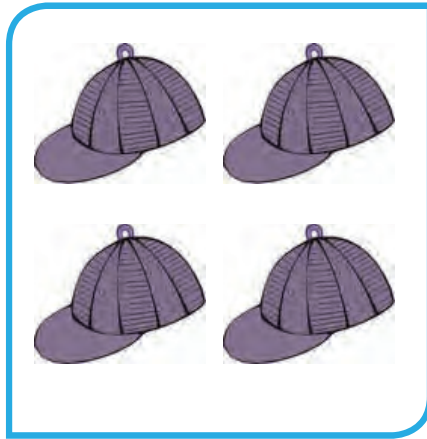

۲

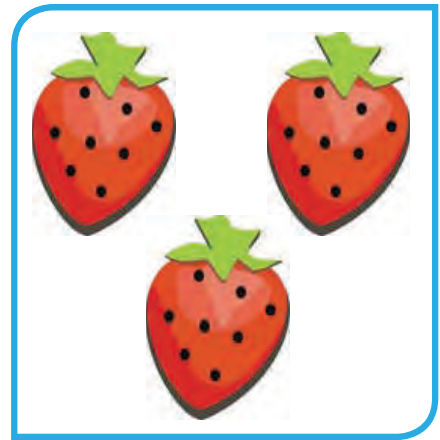
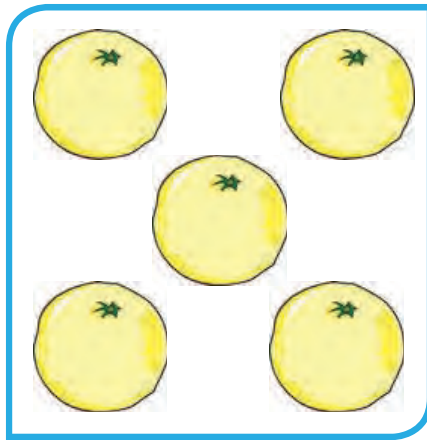

۴

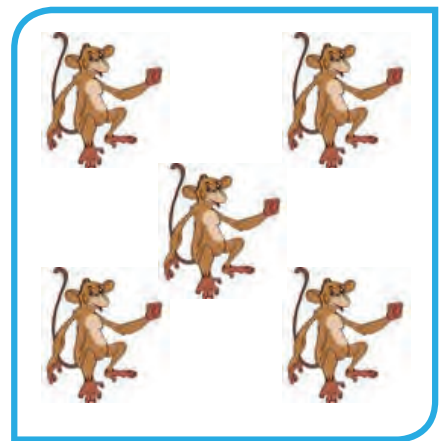
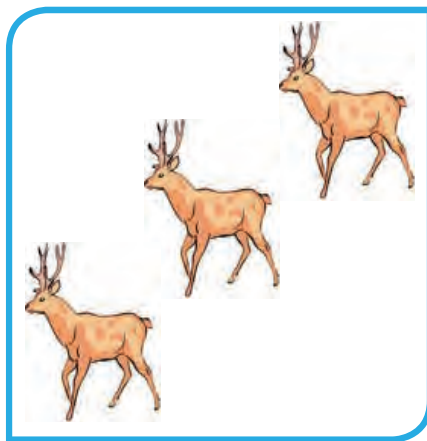

۳

لذت یادگیری در بازی و تعامل



دور عدد مناسب خط بکش.

اعداد را به ترتیب بنویس.

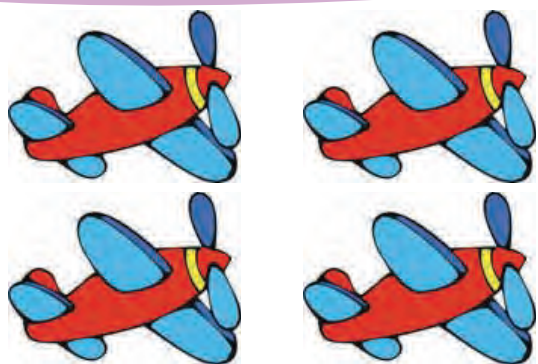

۲      ۱      ۴

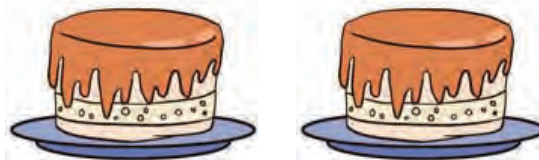

۳      ۲      ۱



۴      ۳      ۲



۱      ۴      ۳



۱ - ..... - ..... - .....

لذت یادگیری در بازی و تعامل

با ارایه تمرین‌های مشابه، مفهوم « عدد ۴ » را با دانش آموز کار کنید.  
از فرزند خود بخواهید با انگشت اعداد یک تا چهار را نشان دهد.



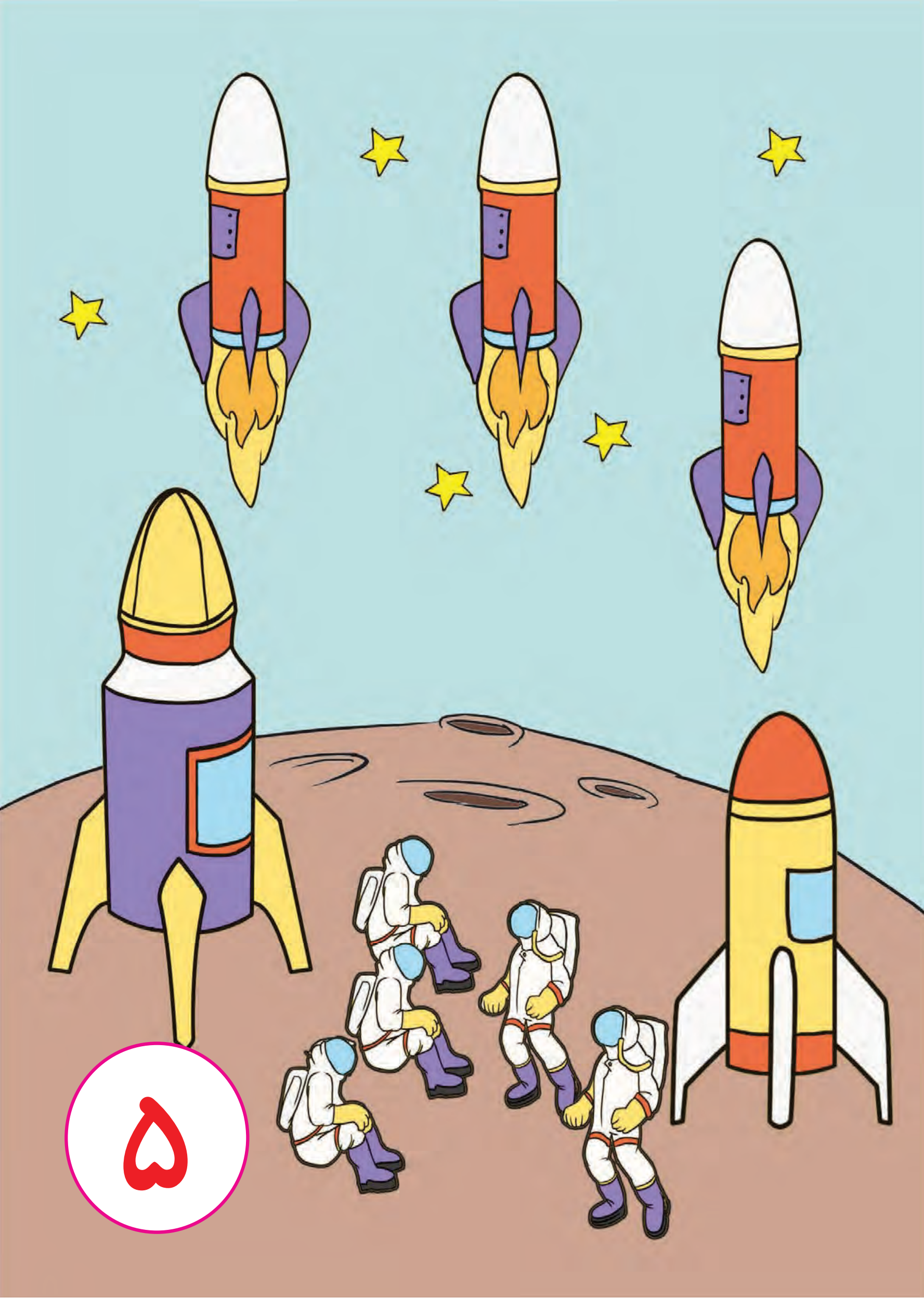

هر خرگوش را به یک هویج وصل کن.  
وصل کن و عدد آن را بگو.

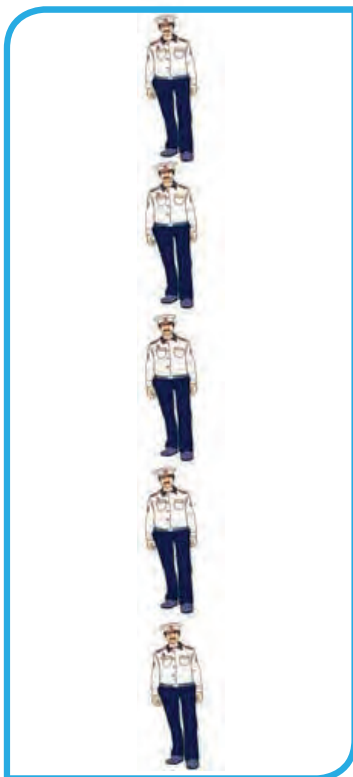
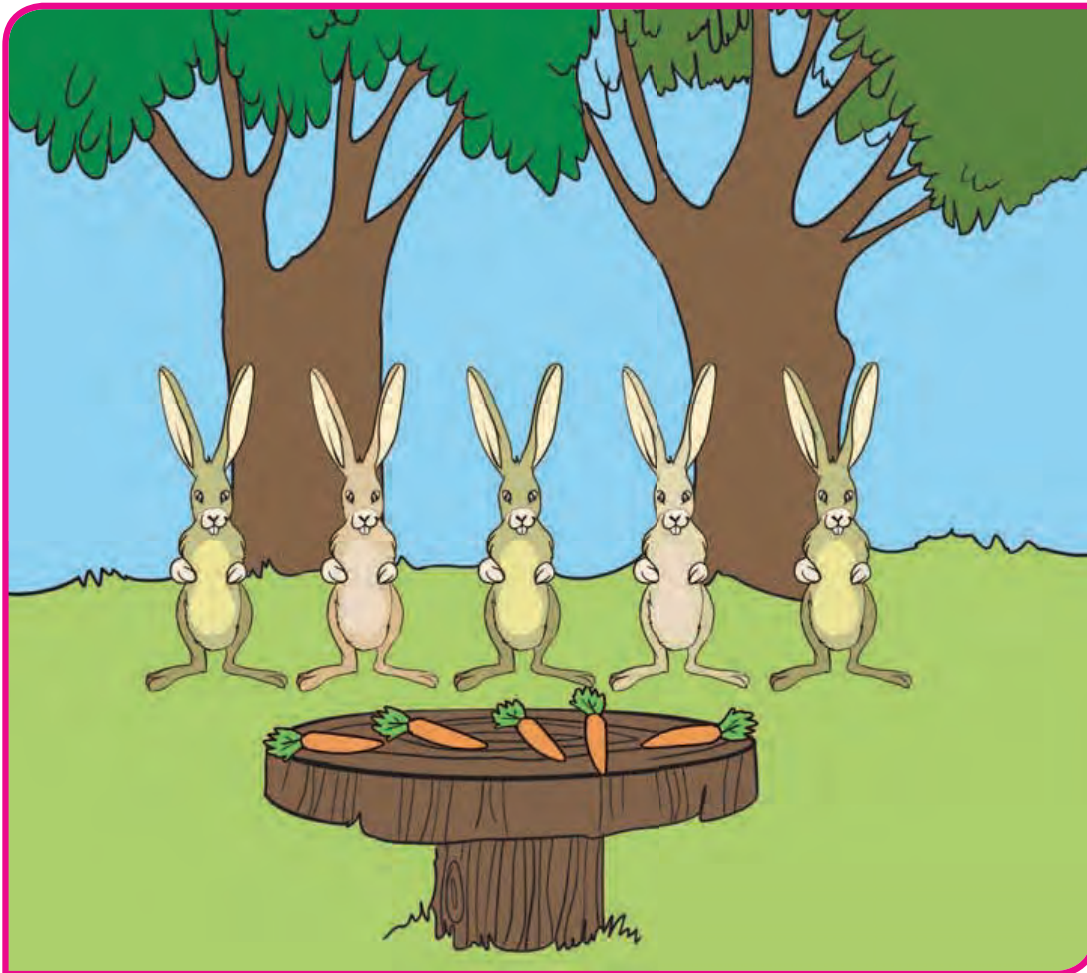

لذت یادگیری در بازی و تعامل

بہتر است دانش آموز هنگام برقراری تناظر یک به یک، شمارش را نیز انجام دهد.  
با ارایہ اشیا مربوط بہ ہم، از فرزند خود بخواہید آن ہا را بشمارد.



تعداد شکل های سمت چپ را بشمار و از شکل های سمت راست جدا کن.



لذت یادگیری در بازی و تعامل





با استفاده از وسایل گوناگون مانند چرتکه و ... مفهوم «عدد ۵» را با دانش آموز تمرین کنید.  
از فرزند خود بخواهید انگشتان یک دست شما را بشمارد.



تعداد شکل های سمت چپ را بشمار و از شکل های سمت راست جدا کن.

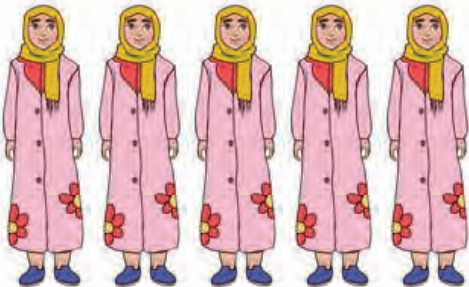
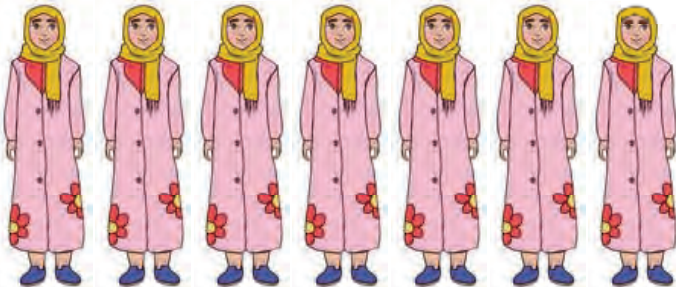
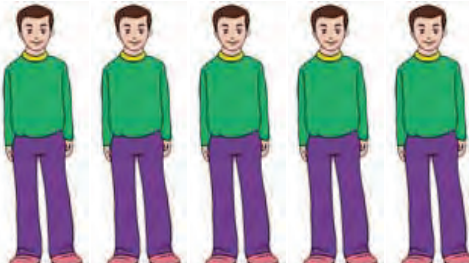
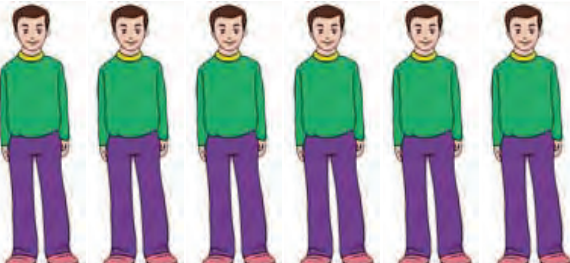
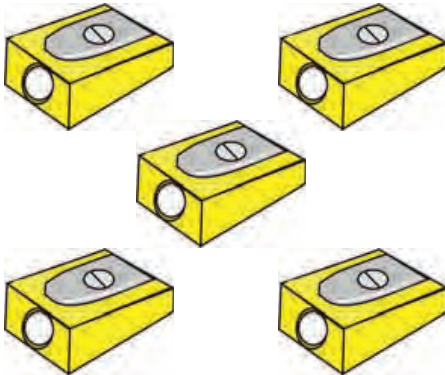
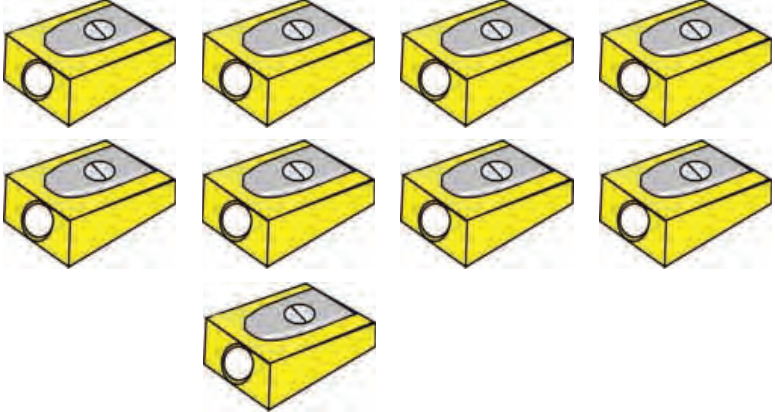

	
	
	
	

با آرایه اشیا به تعداد بیشتر از ۵، از دانش آموز بخواهید که مجموعه ۵ تایی درست کند.  
از فرزند خود بخواهید از اشیا همانند (مثل قاشق ها) مجموعه ی ۵ تایی بسازد.

لذت یادگیری در بازی و تعامل



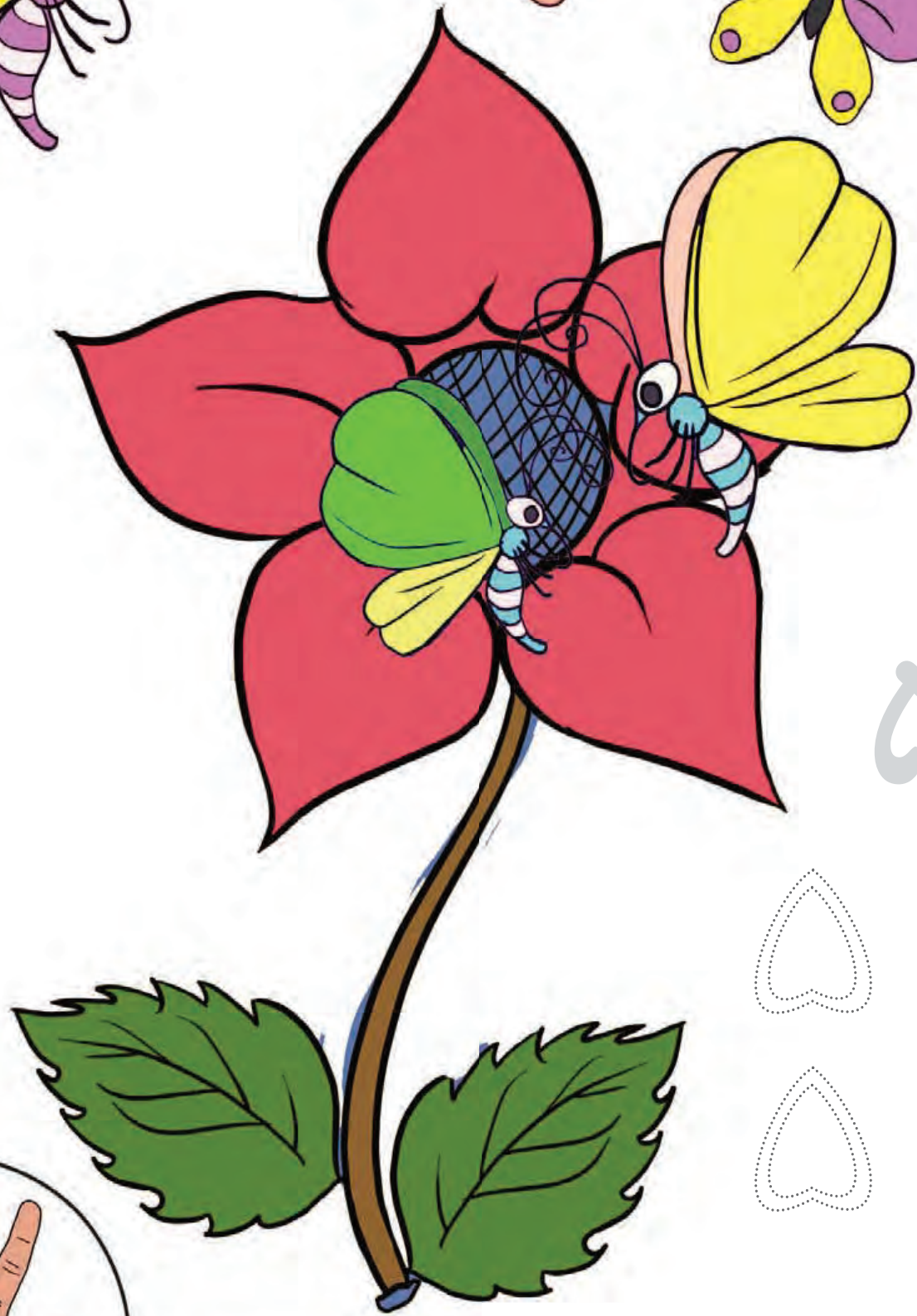

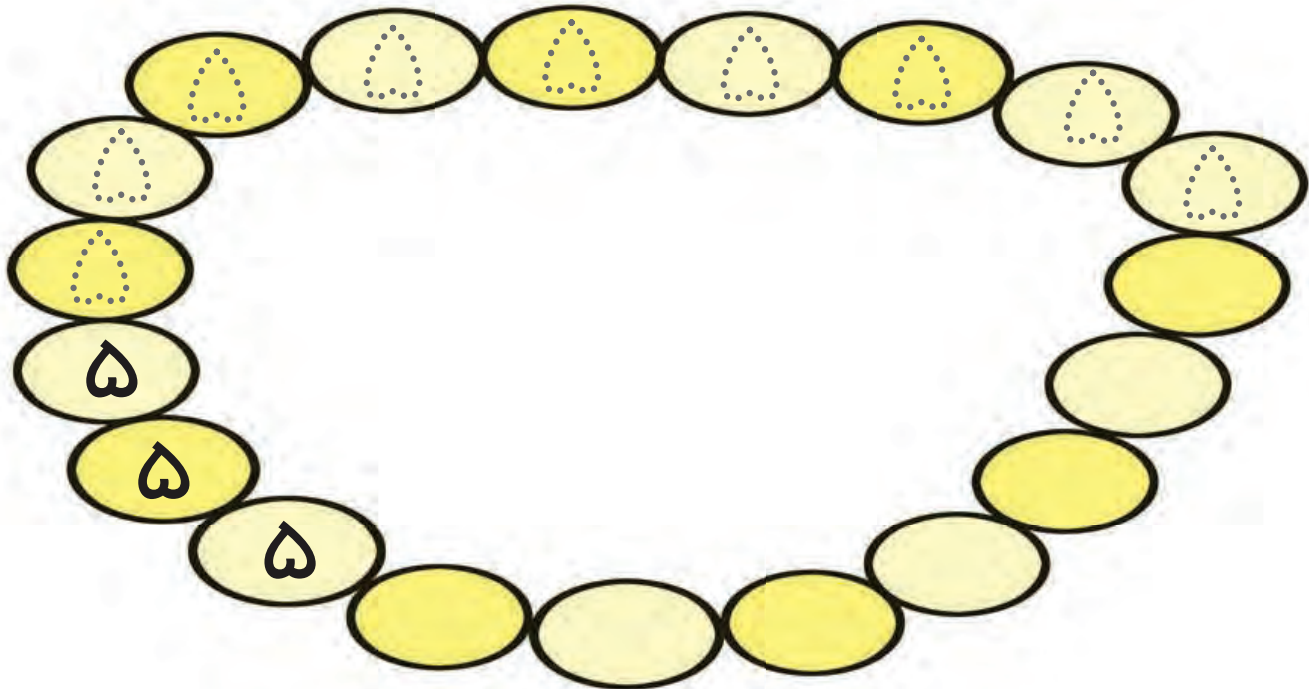
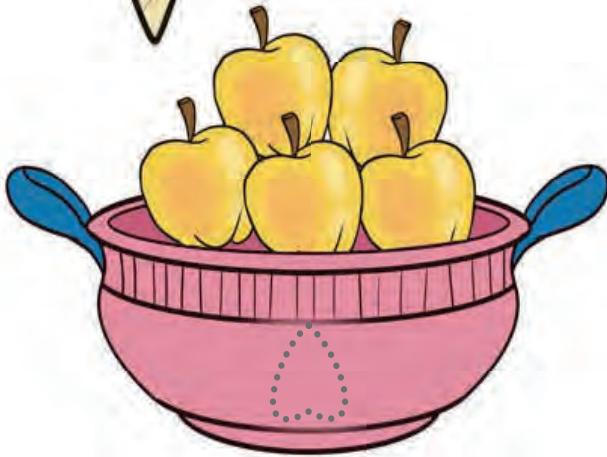



بشمار و بنویس.  
نیمه ی دیگر شکل را رنگ کن.

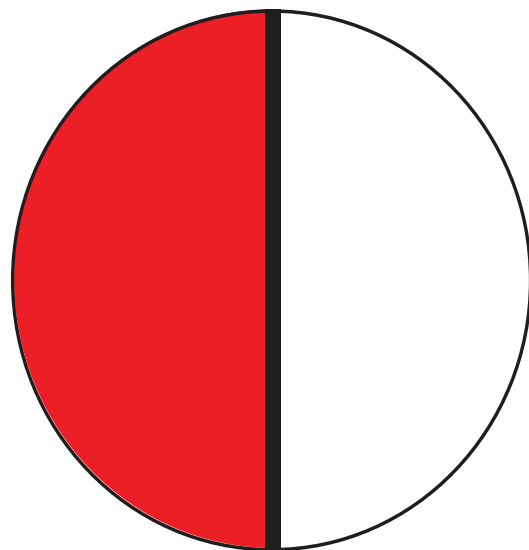
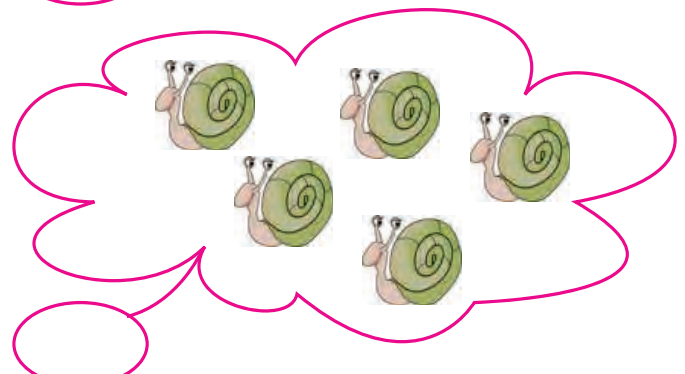
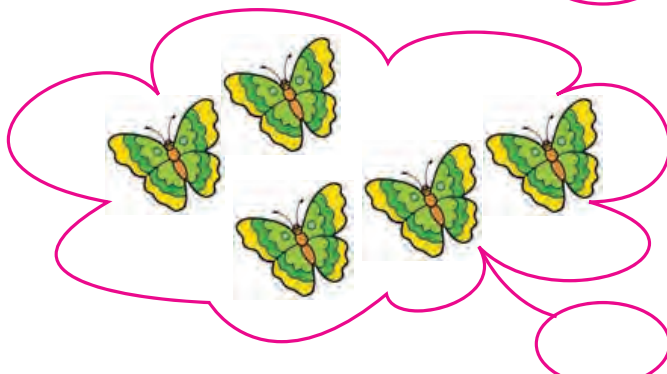
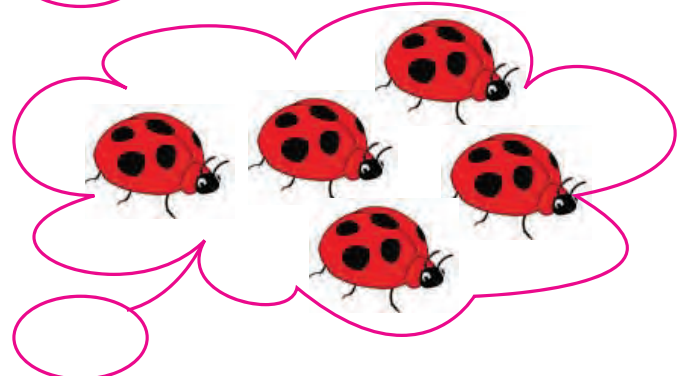
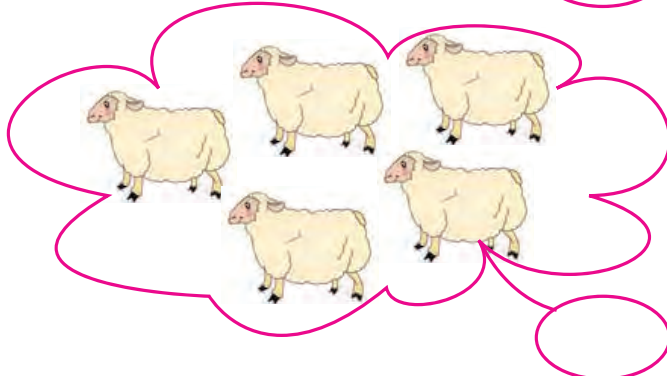
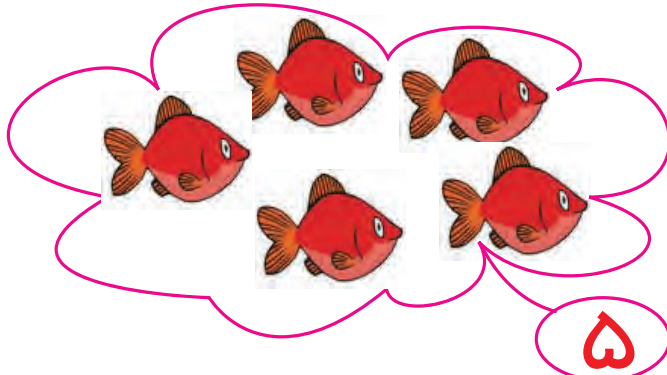





لذت یادگیری در بازی و تعامل

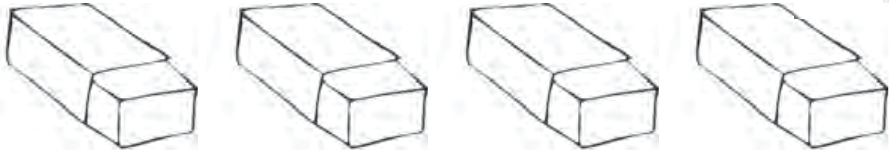
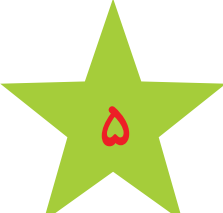

در هر ردیف به تعداد عدد داده شده از شکل‌ها جدا و آن‌ها را رنگ کن.

به تعداد عدد داده شده شکل بکش.



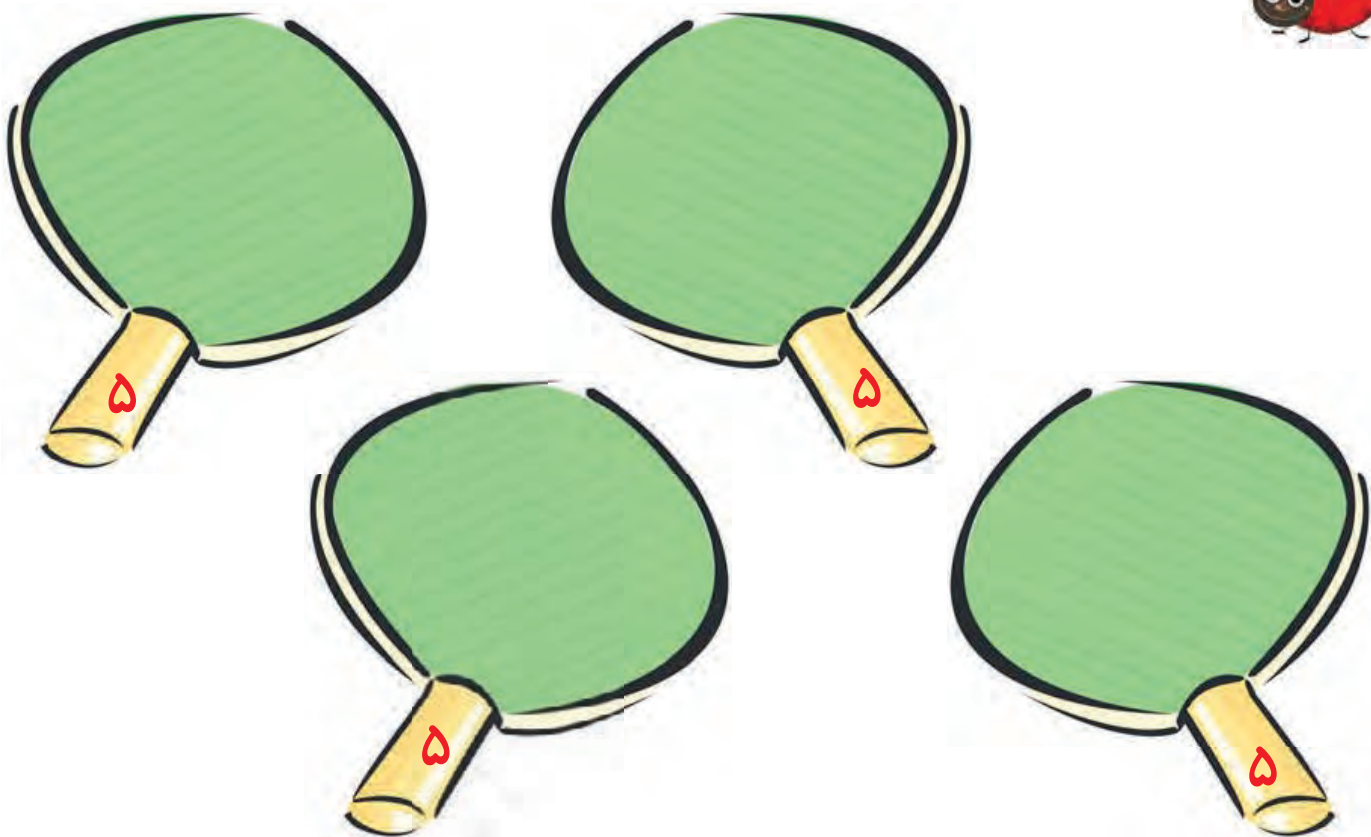

لذت یادگیری در بازی و تعامل

با آرایه مجموعه‌های یک تا پنج تایی، از دانش آموز بخواهید که تعداد اعضای هر مجموعه را بشمارد.  
با آرایه مجموعه‌های گوناگون از اشیاء مختلف به تعداد ۱ تا ۵، از فرزند خود بخواهید که تعداد اشیاء هر مجموعه را بشمارد و بیان نماید.



بشمار و وصل کن.  
مانند نمونه در جاهای خالی عدد مناسب بنویس.

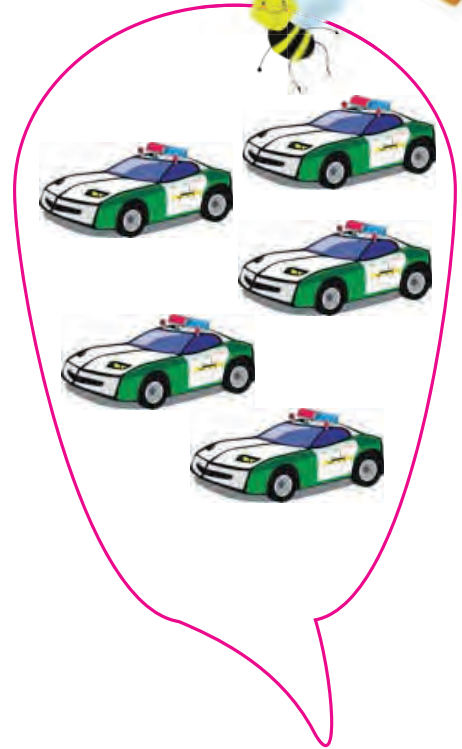
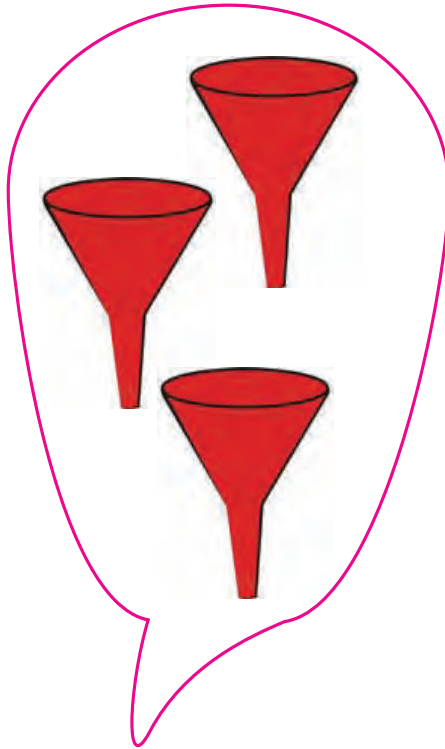
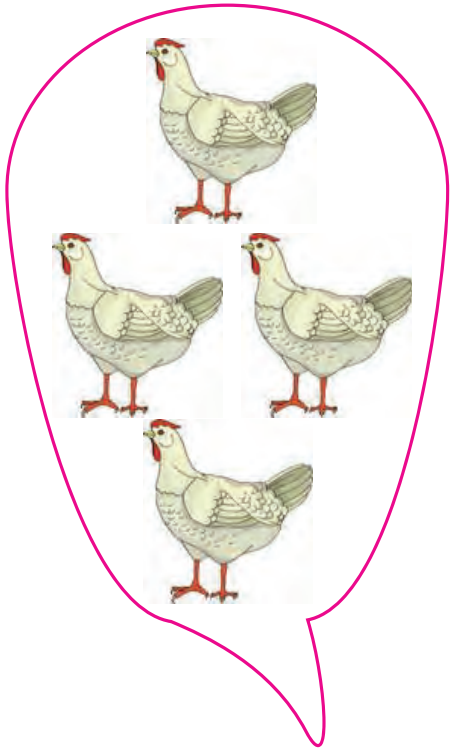

۵

۳

۴

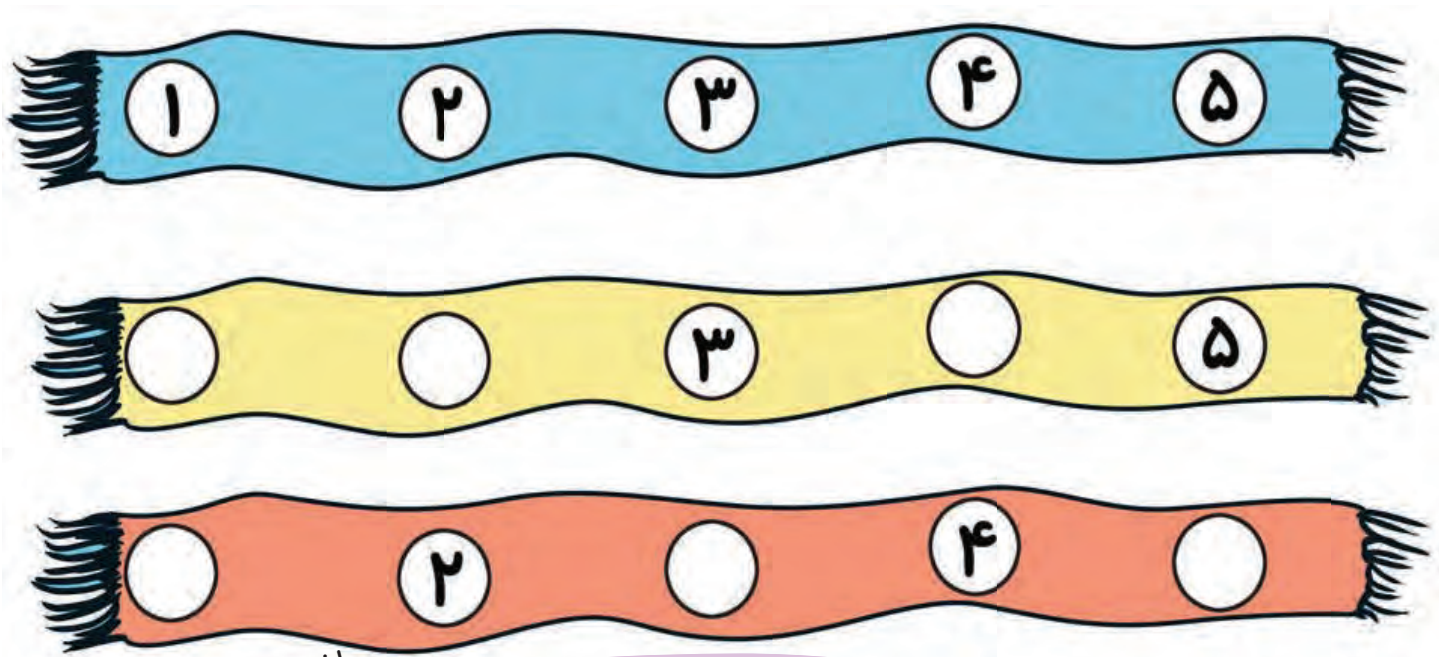

لذت یادگیری در بازی و تعامل





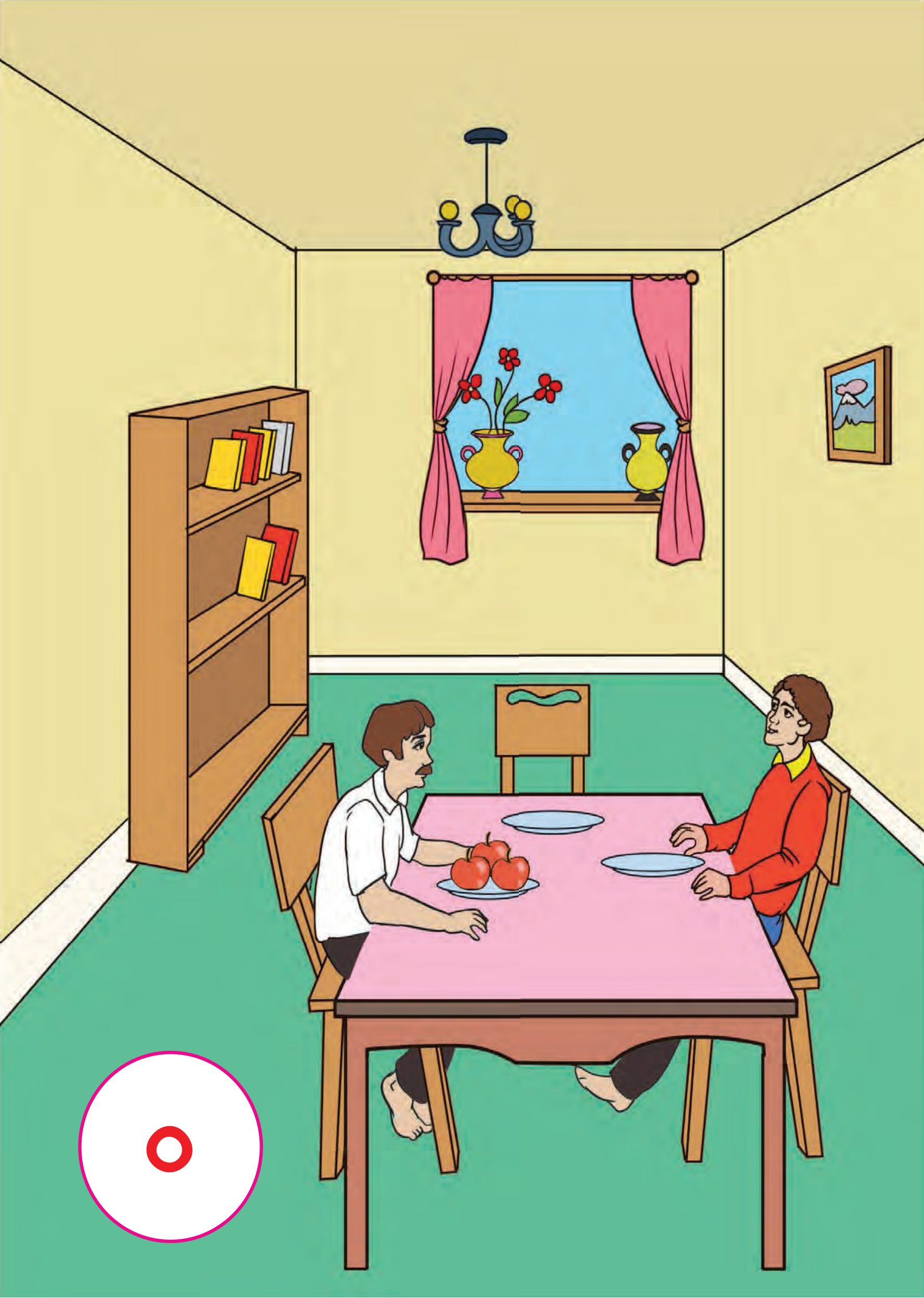

با ارایه تمرین‌های مشابه، فرآیند یادگیری مفهوم «عدد ۵» را تسهیل نمایید.  
شمارش ۱ تا ۵ را با فرزند خود تمرین کنید.

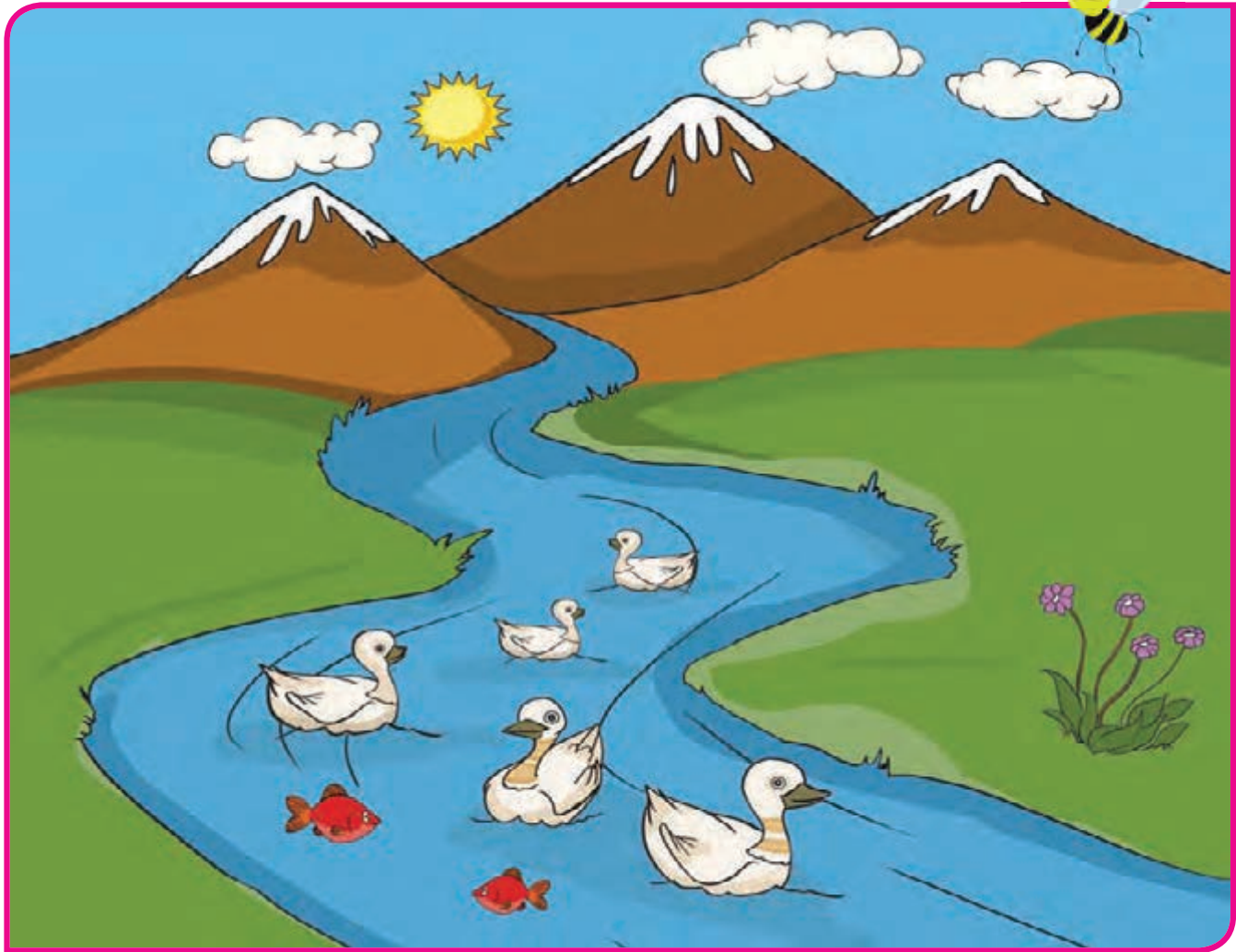



بشمار و مانند نمونه رنگ کن.



					

لذت یادگیری در بازی و تعامل





شکل های هر قسمت را بشمار و بگو.  
نقطه چین ها را کامل کن و عدد صفر را بنویس و بخوان.

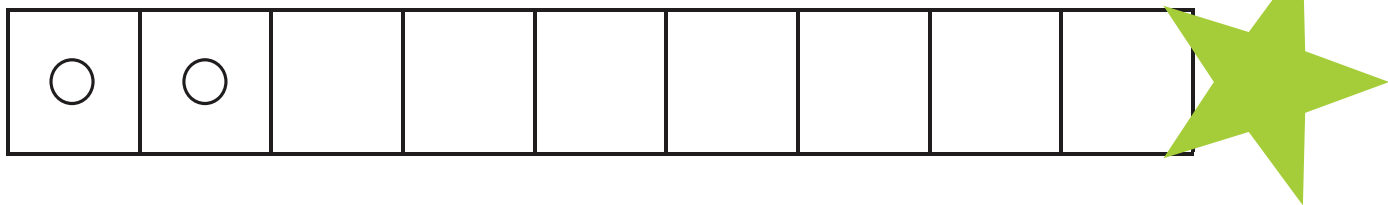
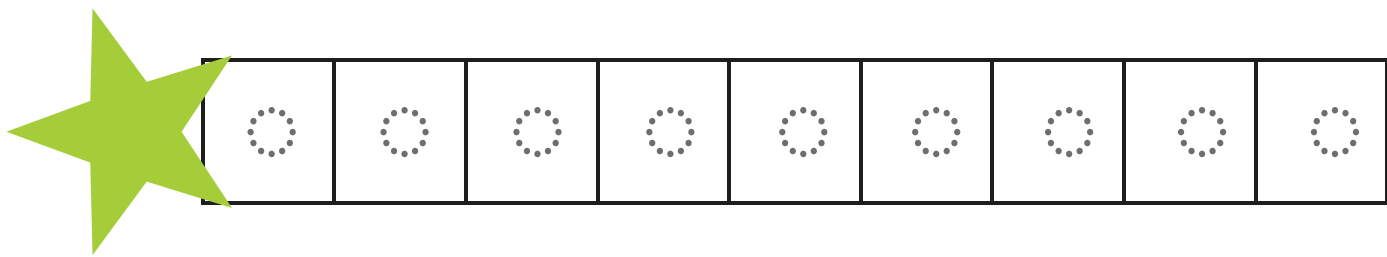
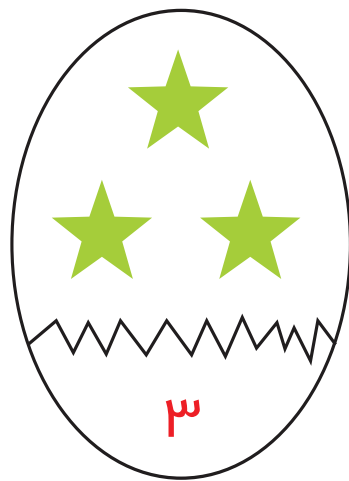
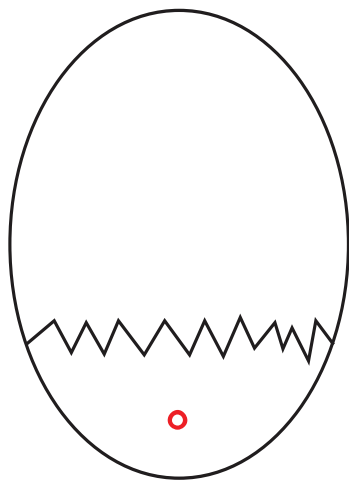
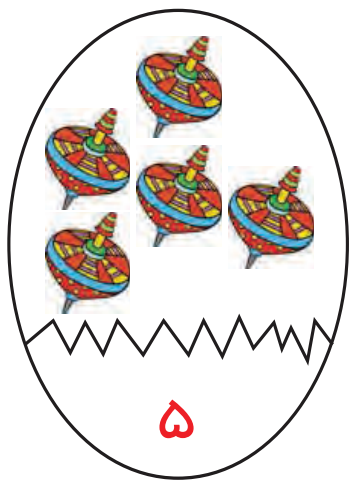
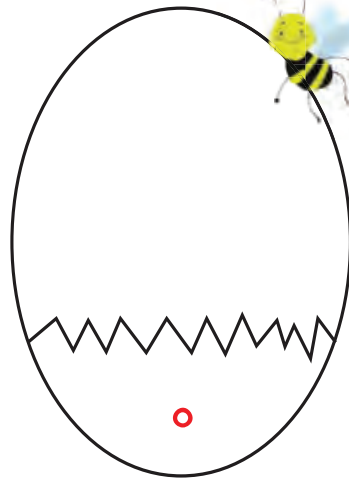
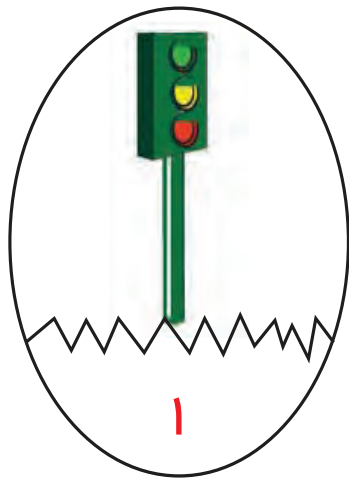
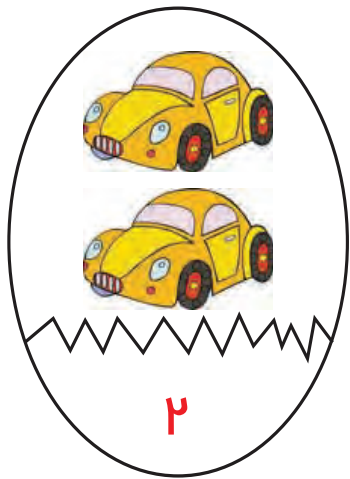

لذت یادگیری در بازی و تعامل



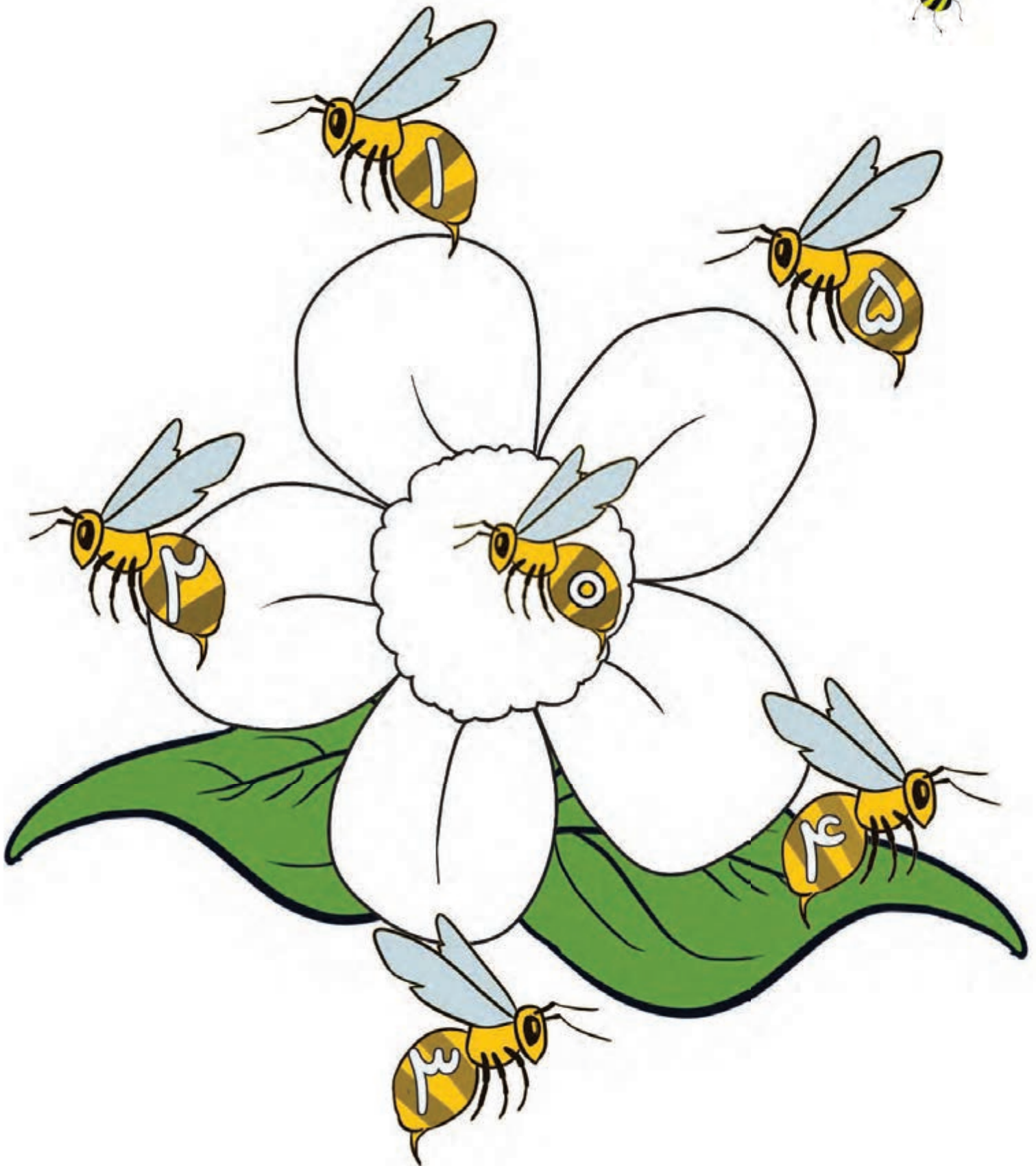



بشمار و عدد هر دسته را بنویس.

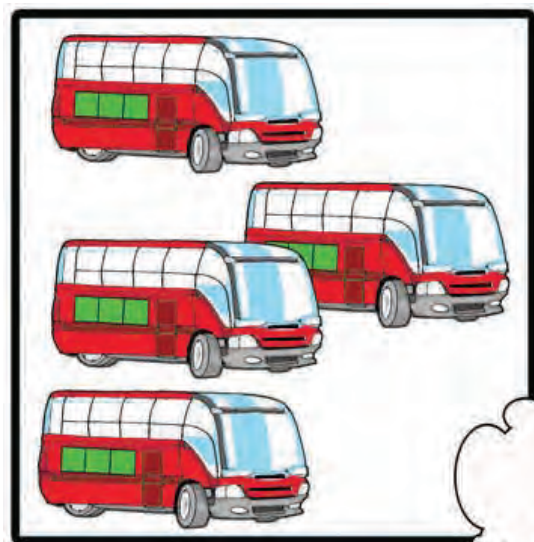
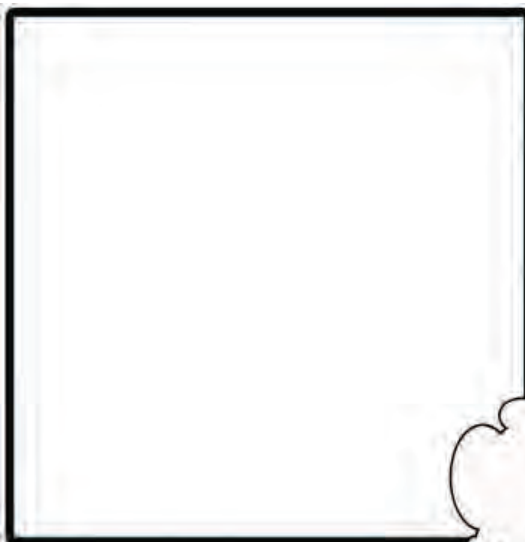
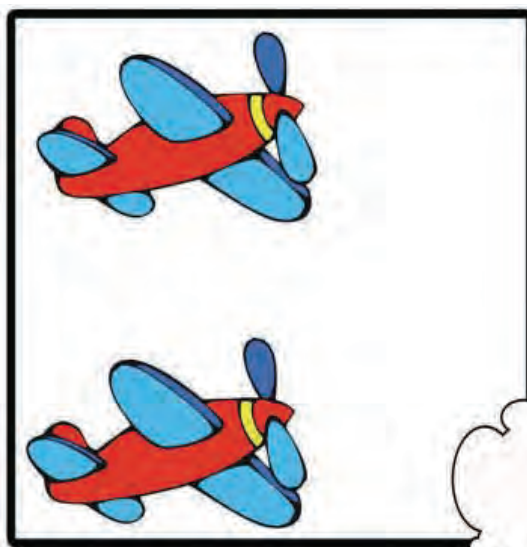
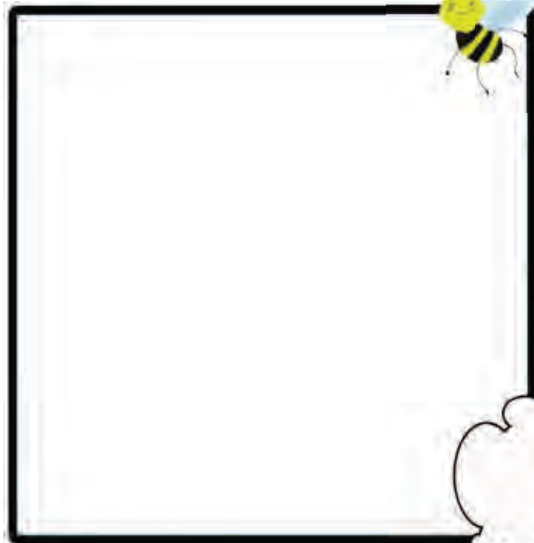

لذت یادگیری در بازی و تعامل



با توجه به عدد روی لباس، هر ورزشکار را به قایقش وصل کن.  
 هر شکل را به عدد مناسب وصل کن.

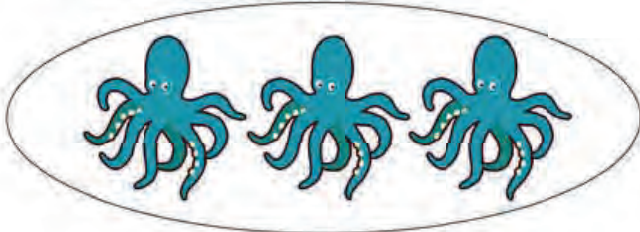
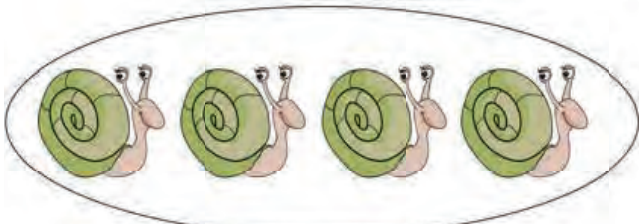
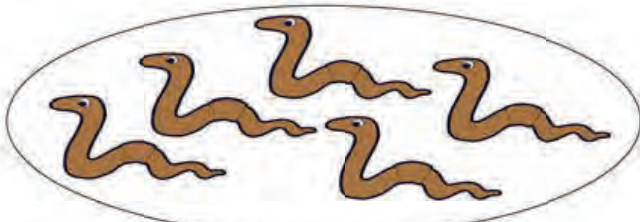
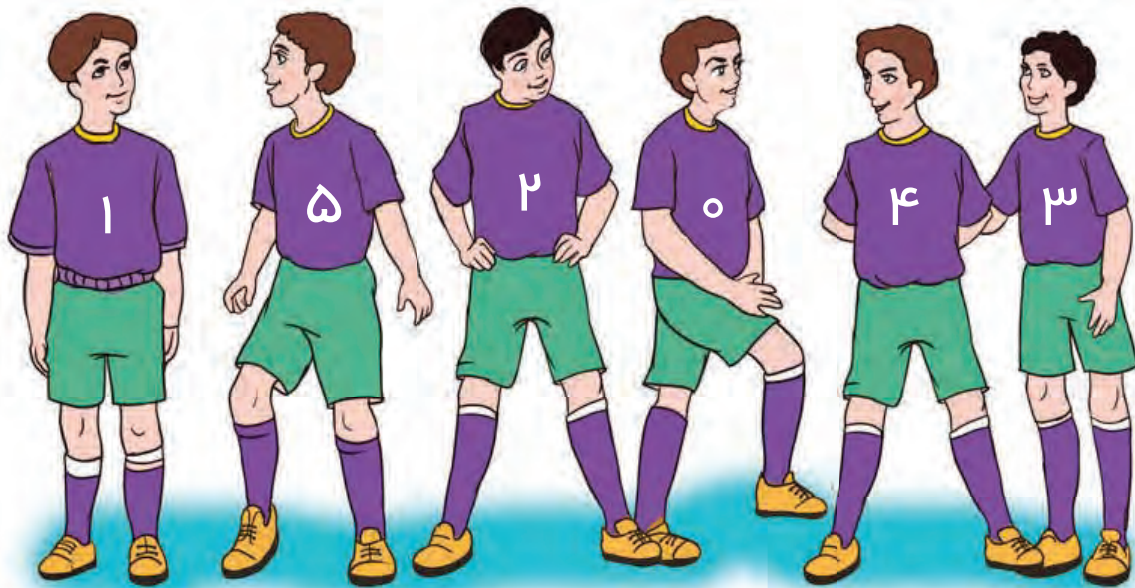
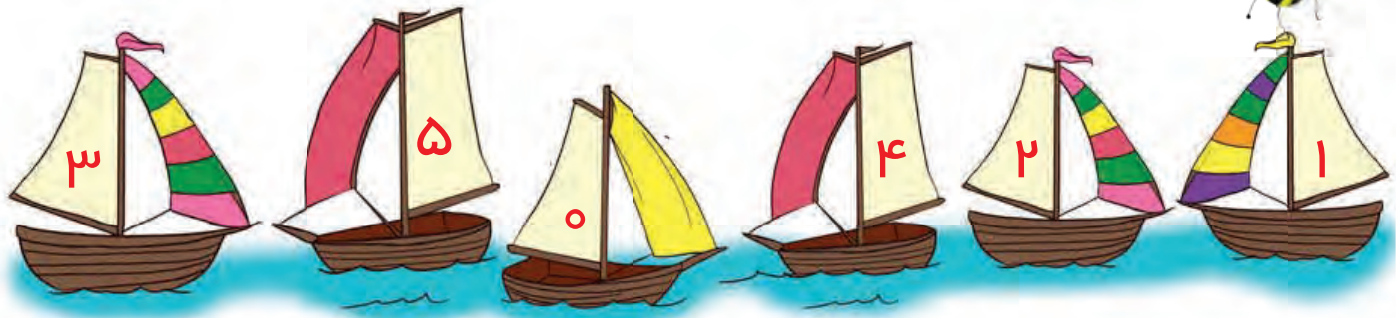

لذت یادگیری در بازی و تعامل

به دانش آموز کمک کنید در حین وصل کردن اعداد و اشکال، تعداد و نماد آن ها را بیان کنید.  
 مهره‌های رنگی را به تعداد ۵-۰ درون شش ظرف گذاشته به فرزند خود بدهید. تا مهره‌های هر ظرف را شمارش کند.



اعداد را به ترتیب بنویس.  
اعداد را به ترتیب به هم وصل کن.

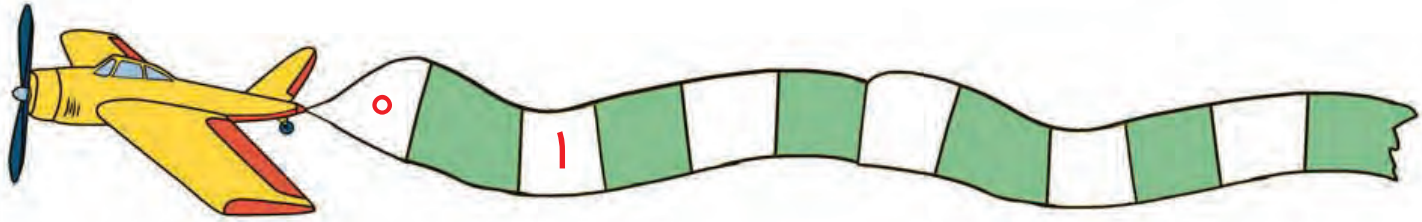
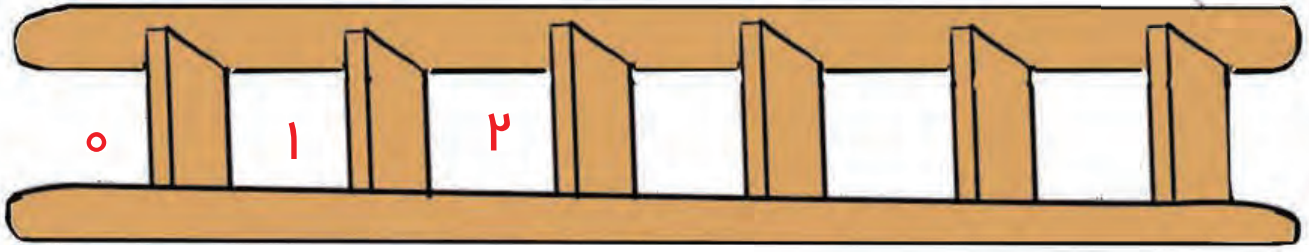

۴.

۳.

۲۰

۵

تمرین ترتیب اعداد را با شیوه‌های گوناگون با دانش آموز مرور کنید.  
از فرزند خود بخواهید که اعداد ۰ تا ۵ را به ترتیب بنویسد.

لذت یادگیری در بازی و تعامل



عدد هر دسته را بنویس و بخوان.  
با توجه به عدد داده شده شکل بکش.



Blank space for drawing, with a wavy blue line above it.

Below the drawing area are six large red ovals, each with a small red circle below it containing a number from 0 to 5.

با در اختیار قراردادن مهره‌ها از دانش آموز بخواهید با دیدن کارت عدد، به تعداد آن از مهره‌ها جدا کند.  
به فرزند خود کمک کنید تا اعداد را بنویسد و بخواند.

لذت یادگیری در بازی و تعامل



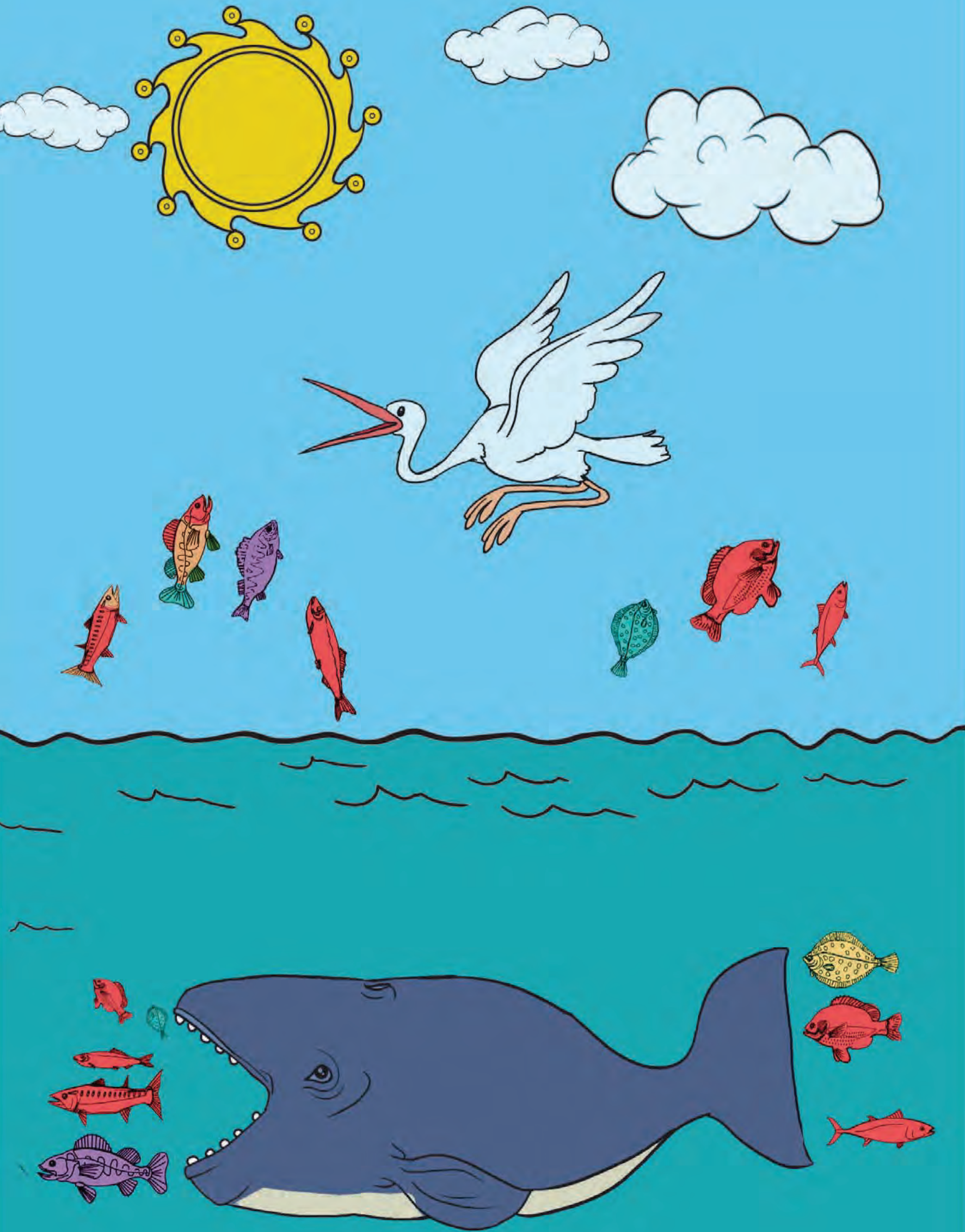

کفش دوزک‌های بیشتر را رنگ کن.



دور شکل‌های بیشتر خط بکش.

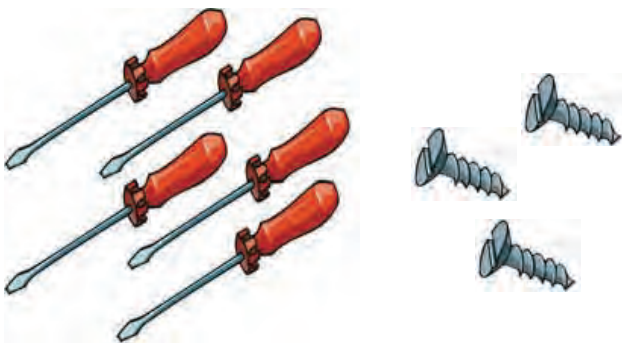

لذت یادگیری در بازی و تعامل

مفهوم و واژه‌ی بیشتر را با استفاده از تصاویر گوناگون با دانش آموز تمرین نمایید.  
با استفاده از حیوانات به فرزند خود کمک کنید تا ۲ مجموعه با عناصر کم‌تر و بیشتر بسازد و واژه بیشتر را با تاکید بر مجموعه بیشتر بیان نماید.



مانند نمونه به هم وصل کن و شکل‌های دسته بیشتر را رنگ کن.

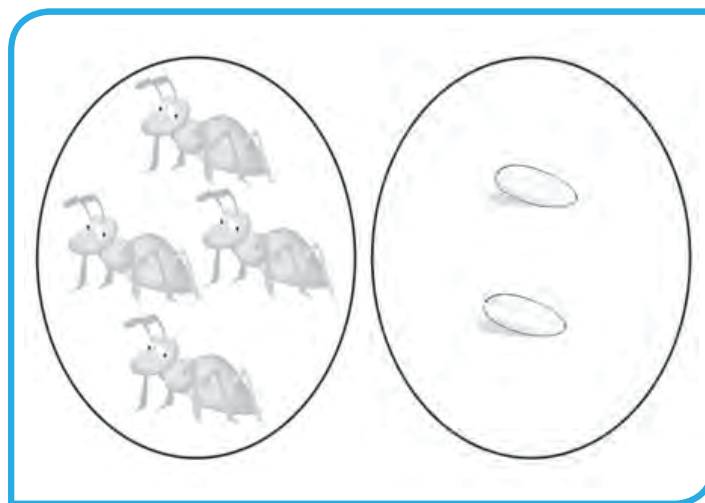
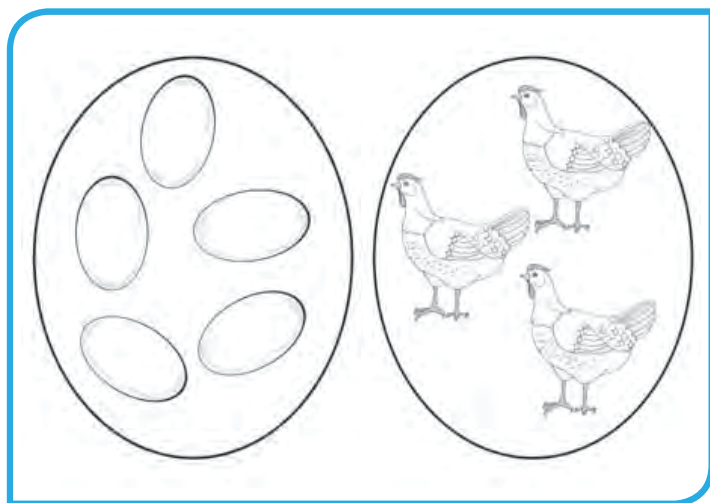
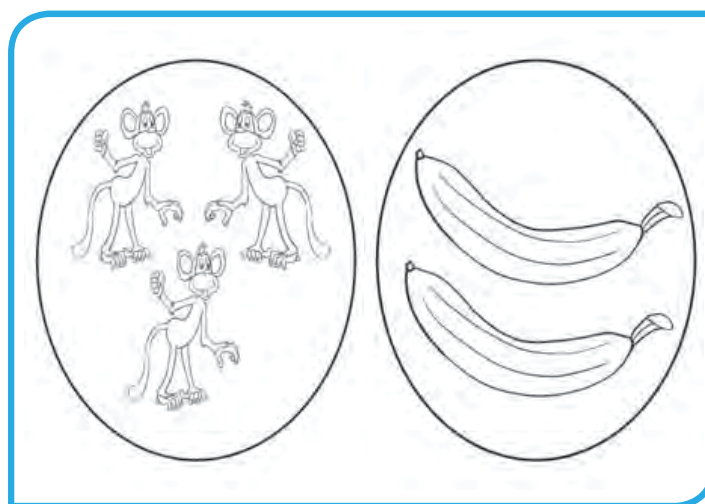
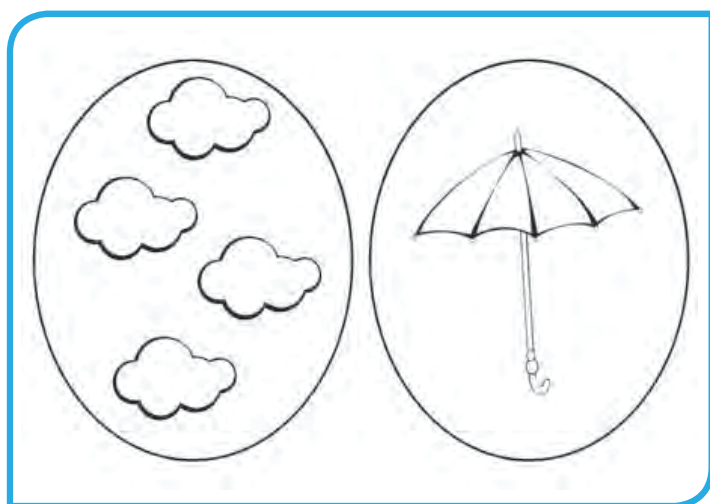
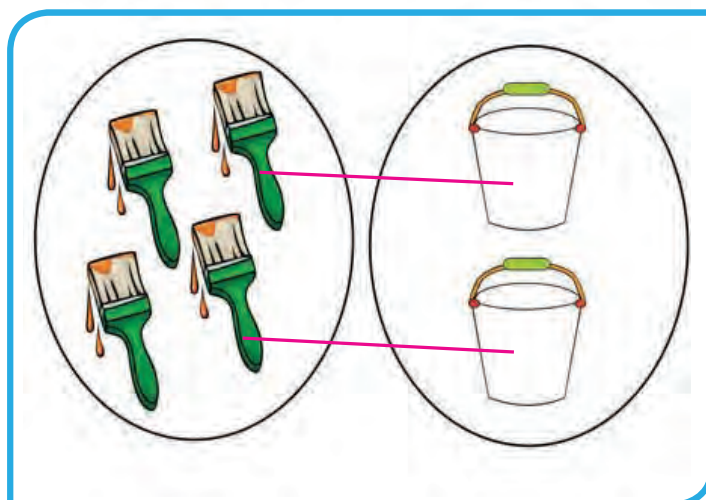

لذت یادگیری در بازی و تعامل



چند سنگ ریز را با مجموعه‌های متفاوت به دو دست دانش‌آموز بدهید و از او بخواهید دستی را که سنگ بیشتری دارد نشان دهد.

نمونه‌ی این تمرین را با فرزند خودتان انجام دهید.



مانند نمونه، عدد هر دسته را بنویس و دسته‌ی بیشتر را علامت بزن.

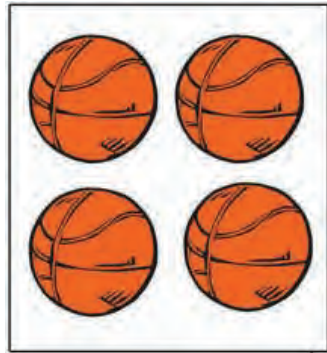

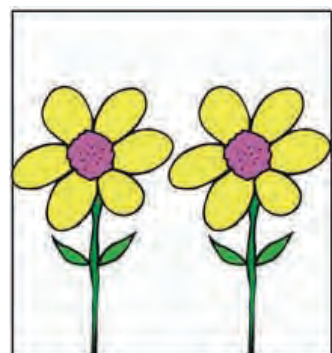
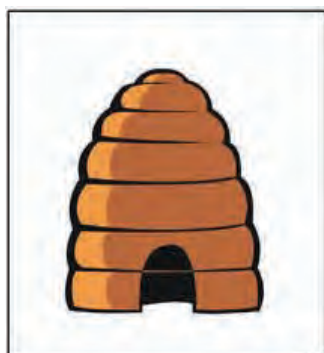
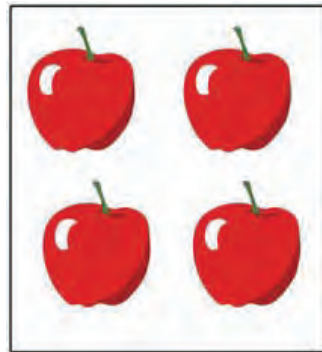
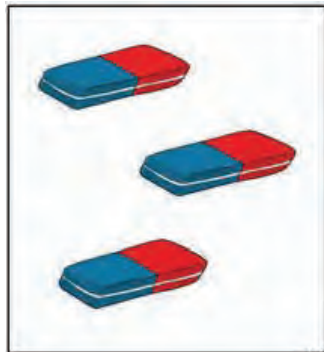

۴ X

۳



لذت یادگیری در بازی و تعامل

بادادن تمرین‌های گوناگون، توجه دانش‌آموز را به مجموعه‌های بیشتر و نماد آن جلب نمایید.   
با استفاده از انگشتان دست، توجه فرزند خود را به اعداد بیشتر جلب نمایید. 





مانند نمونه عدد هر دسته را بنویس و بخوان.  
مانند نمونه بین دو عدد، علامت مناسب بگذار و بخوان.

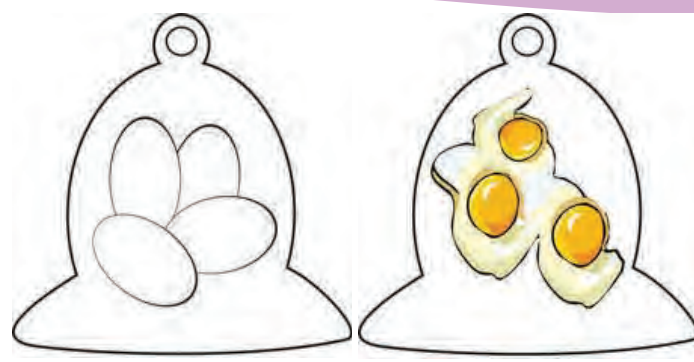

می خوانیم: ۴ بیشتر است از ۳

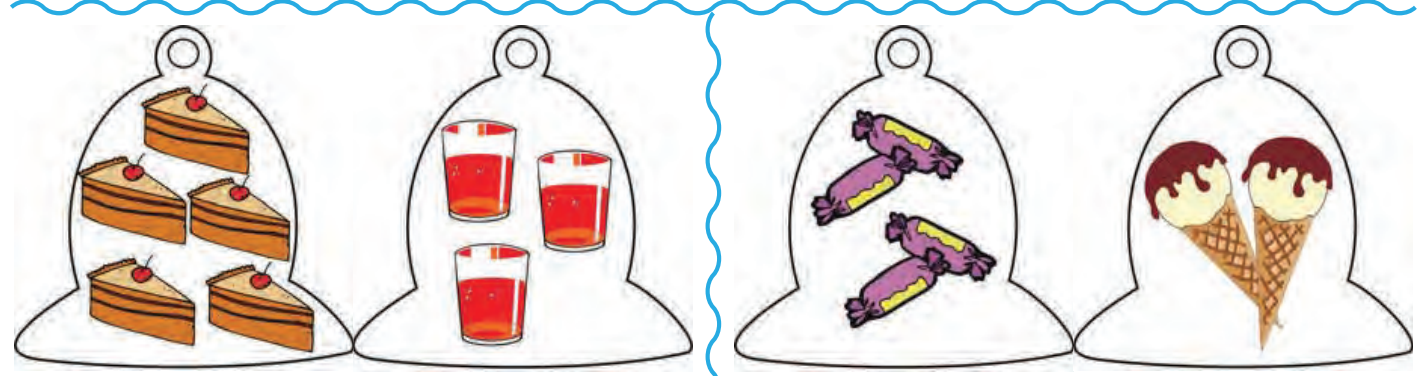

○ > ○      ○ > ○

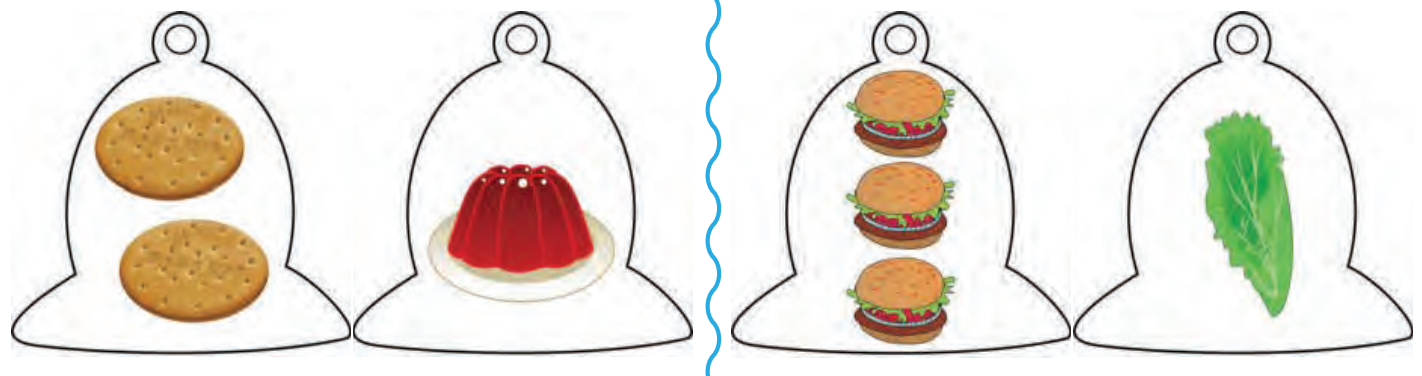

○ > ○      ○ > ○

۴	>	۲	۵	□	۳	۳	□	۱
---	---	---	---	---	---	---	---	---



لذت یادگیری در بازی و تعامل



با کاغذ رنگی شکل های مختلف درست کرده به دانش آموز بدهید تا در دفتر بچسباند و بین آن ها علامت مناسب قرار دهد و عبارت را از سمت چپ بخواند.  
از فرزند خود بخواهید نمادهای کمتر و بیشتر را در دفتر نقاشی کند.



مانند نمونه به هم وصل کن.

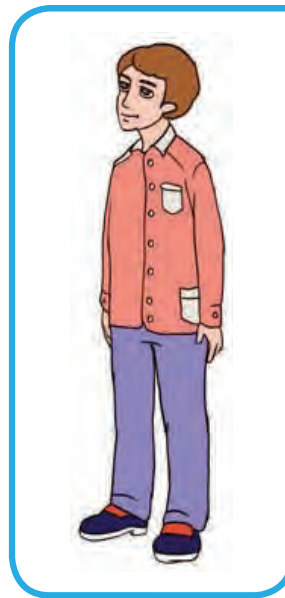
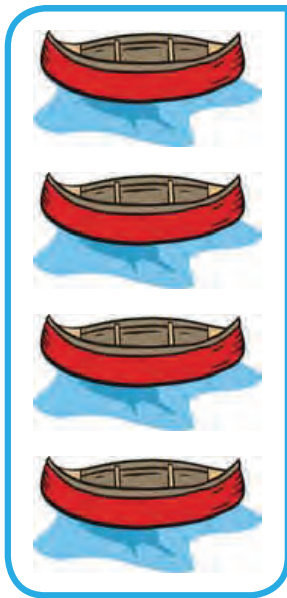
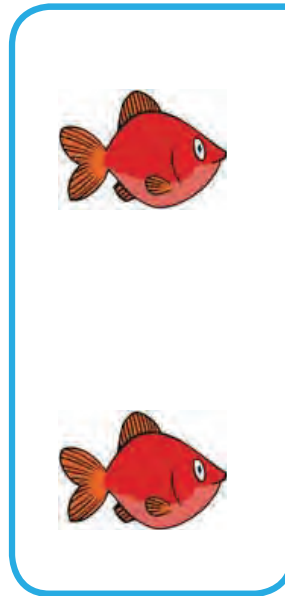
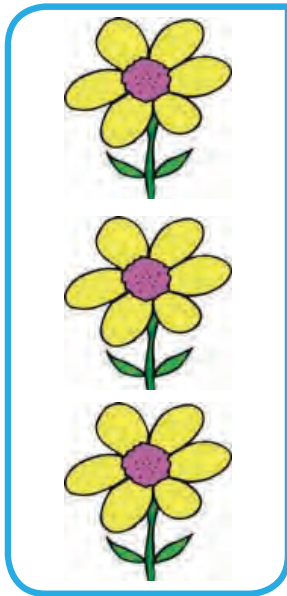
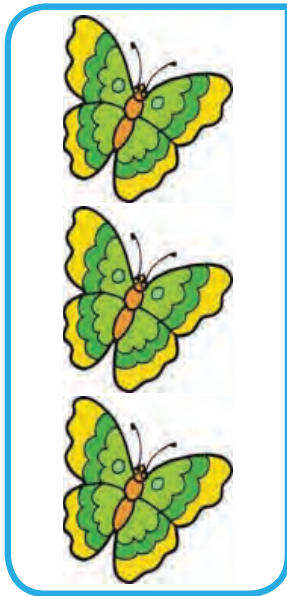
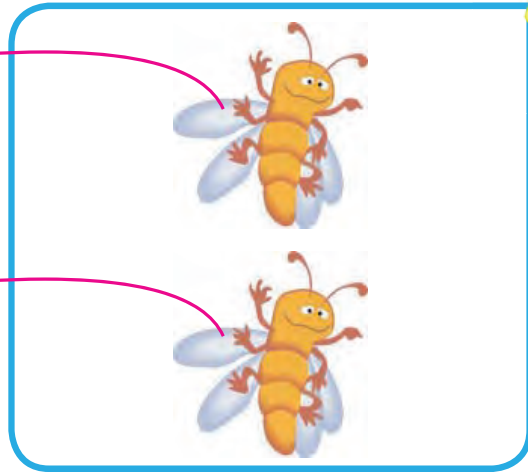
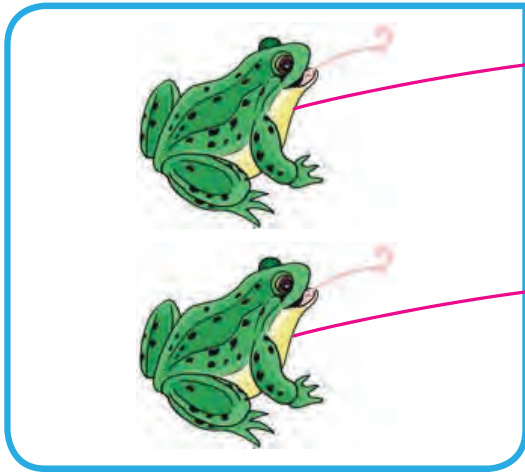

لذت یادگیری در بازی و تعامل



با انجام تمرین‌های گوناگون، توجه دانش‌آموز را به مجموعه‌های مساوی جلب نمایید. با استفاده از اشیاء مختلف منزل، مجموعه‌های مساوی بسازید و از فرزند خود بخواهید به مساوی بودن تعداد آن‌ها توجه کند.

مانند نمونه وصل کن و عدد هر دسته را بنویس.

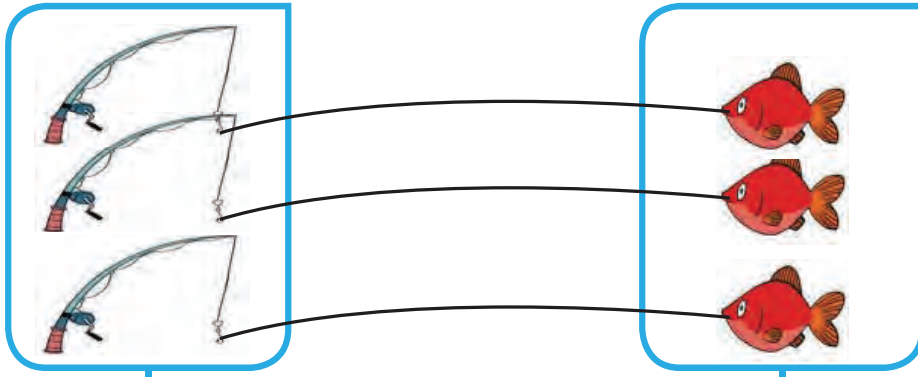

۳

۳

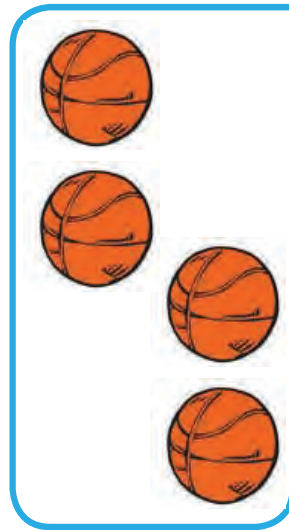
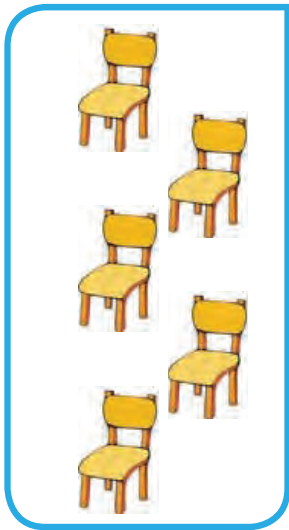
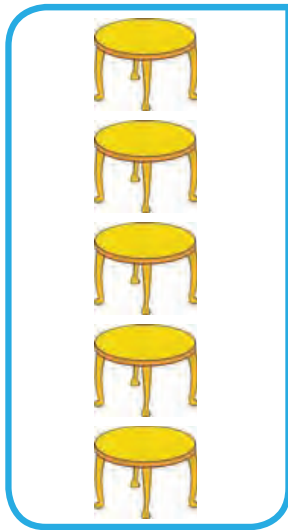
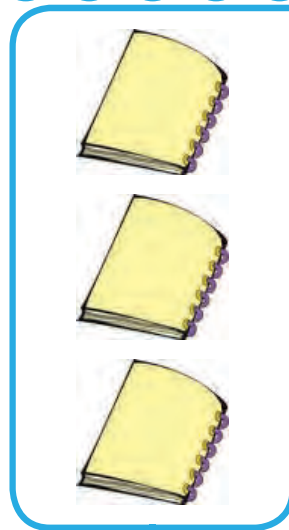
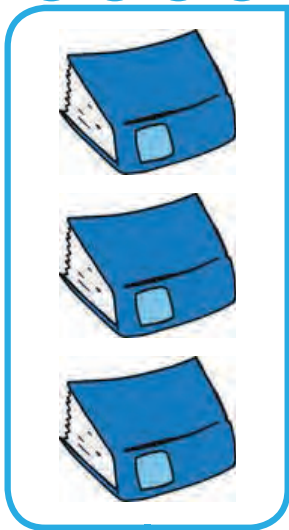
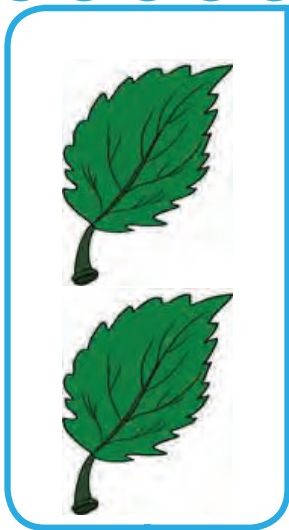
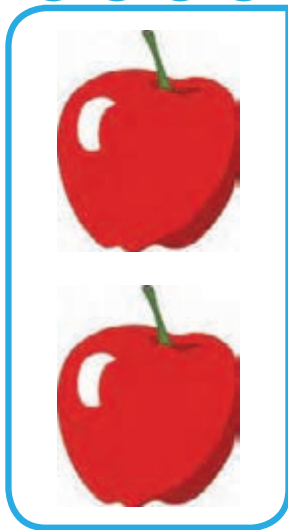

لذت یادگیری در بازی و تعامل

بر بیان واژه های مساوی، برابر و همان قدر تاکید نمایید.  
دو مجموعه مساوی از وسایل گوناگون مقابل فرزند خود گذاشته، از او بخواهید هر کدام را جداگانه بشمارد و به شما بگوید آن ها برابر هستند.



مانند نمونه همان قدر شکل که در سمت چپ است، در سمت راست شکل بکش.  
نیمه ی دیگر شکل را رنگ کن.

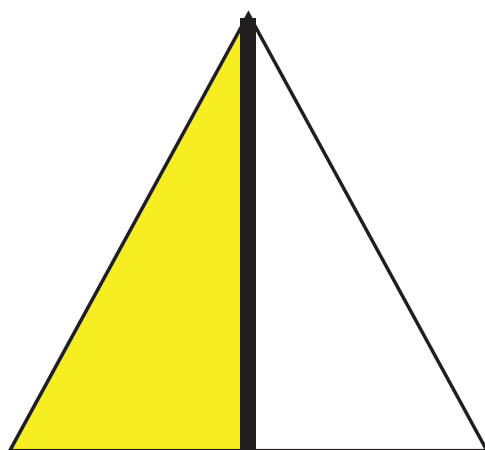
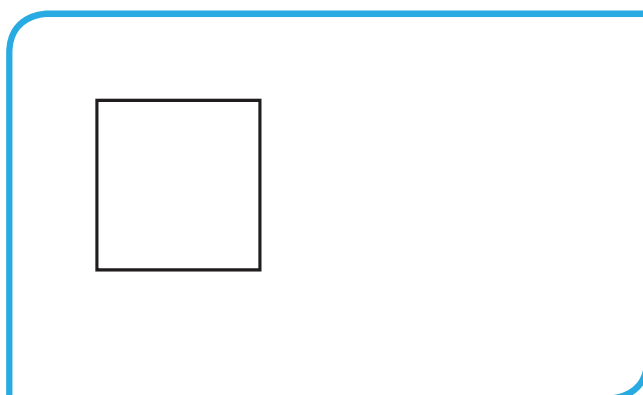
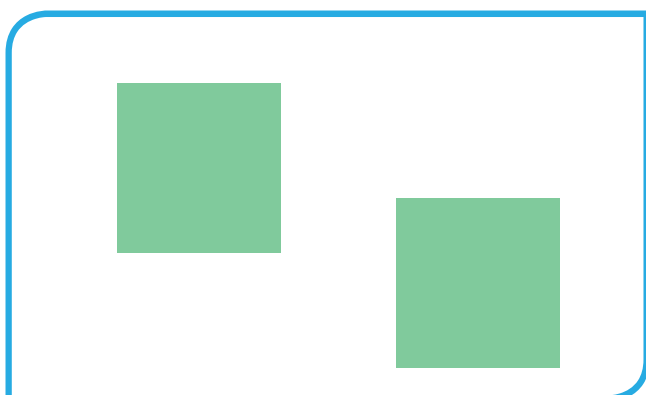
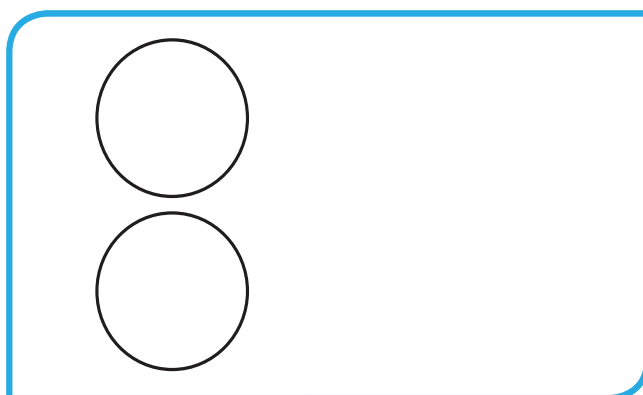
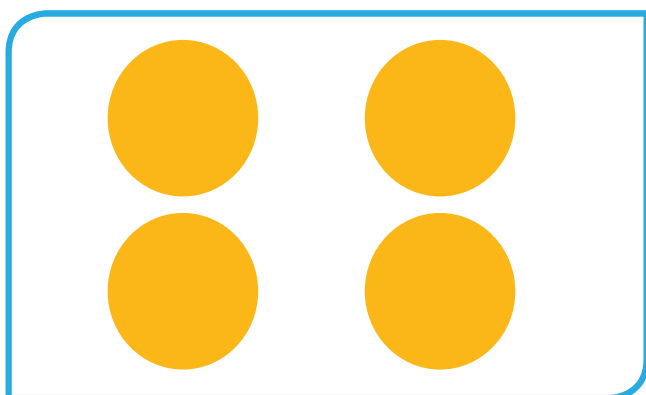
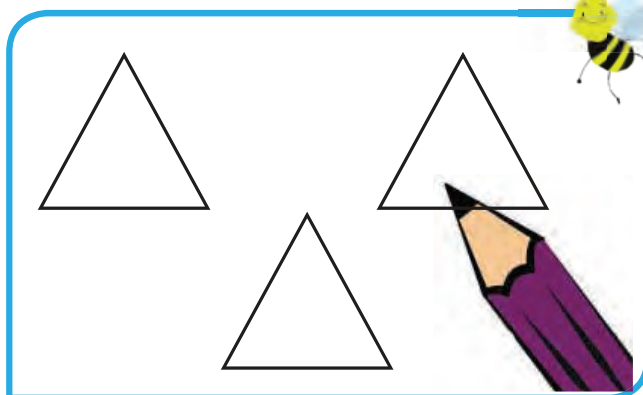
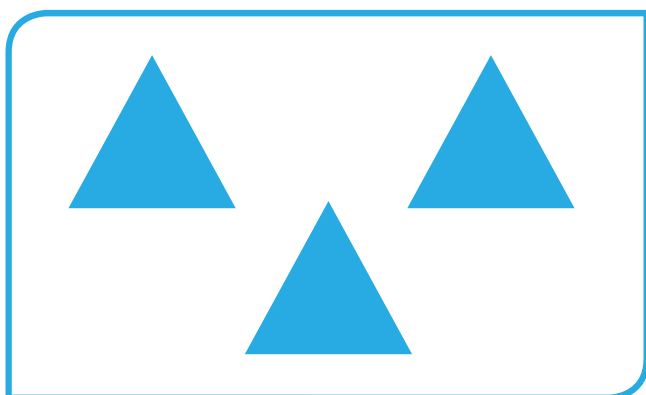

لذت یادگیری در بازی و تعامل





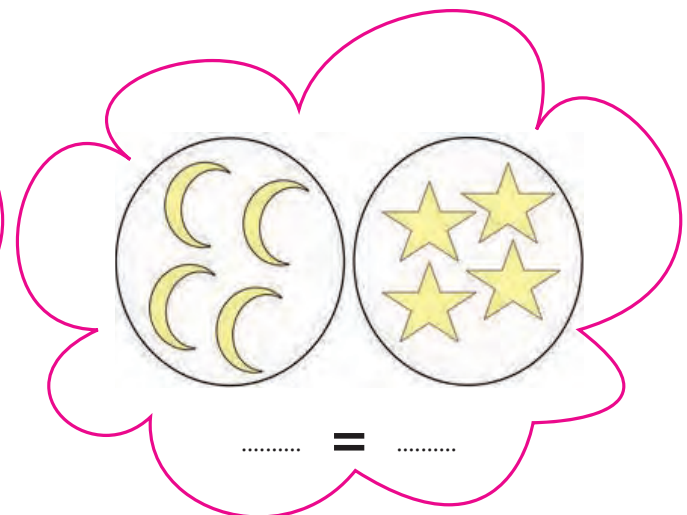
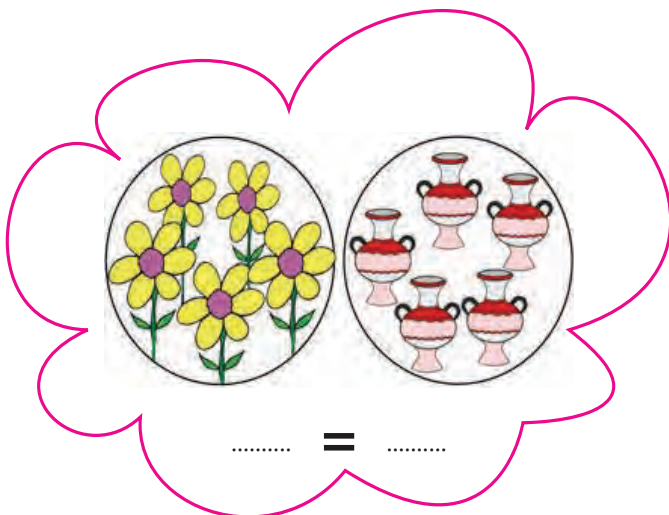
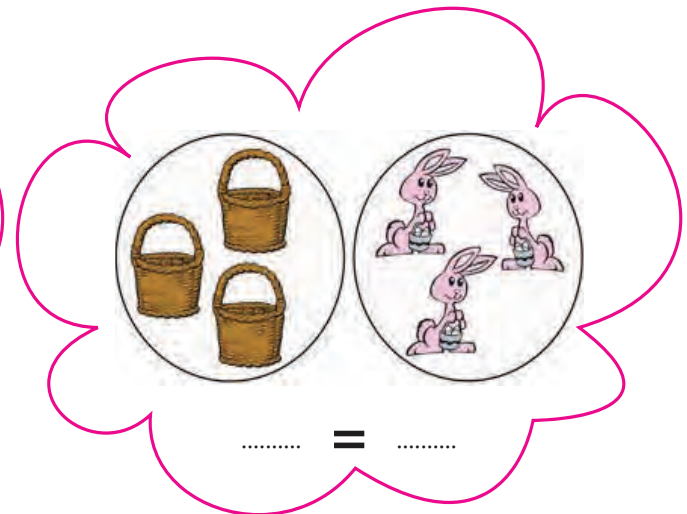
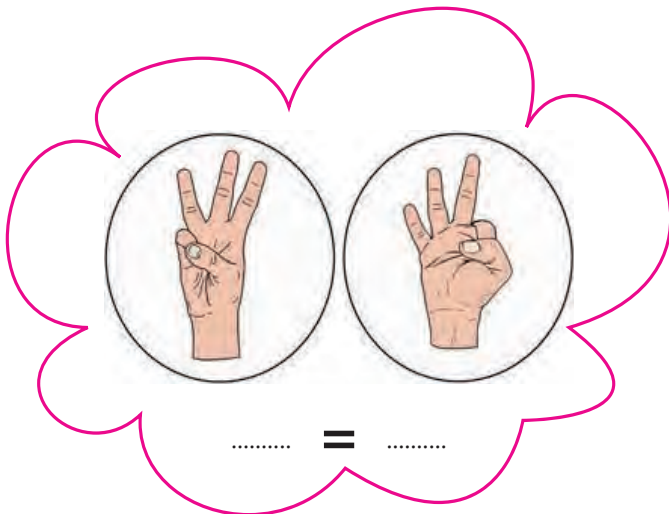
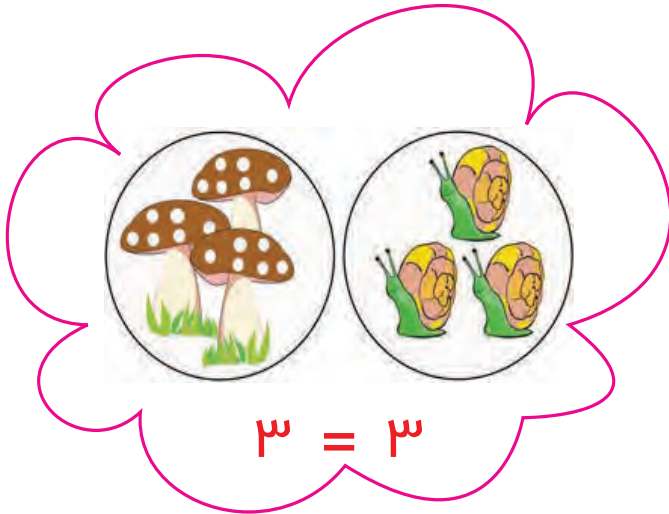

مانند نمونه، جاهای خالی را با عدد و علامت مناسب کامل کن و بخوان.



۲

=

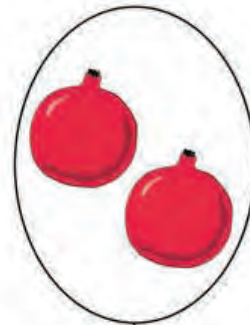

۲



=



=



۲



۲



۵



۵

لذت یادگیری در بازی و تعامل

از دانش آموزان بخواهید برگ‌های یک شکل به کلاس بیاورند و با کمک آن‌ها مجموعه‌های مساوی بسازند. به فرزند خود کمک کنید با خمیربازی، «نماد مساوی» را درست کرده و بین مجموعه‌های مختلف بگذارد.





شکل بکش و عدد مناسب بنویس.  
مانند نمونه بین دو عدد علامت مناسب بگذار و بخوان.

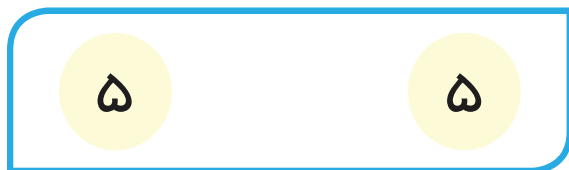
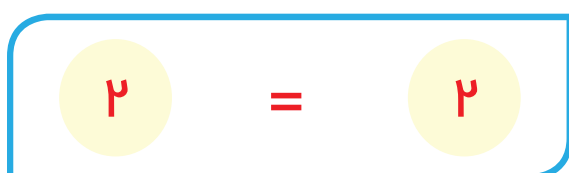
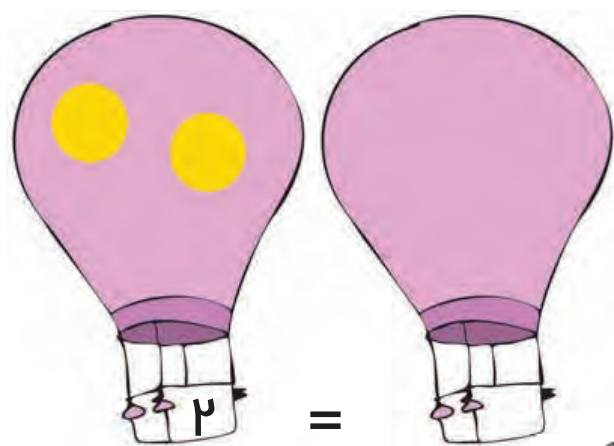
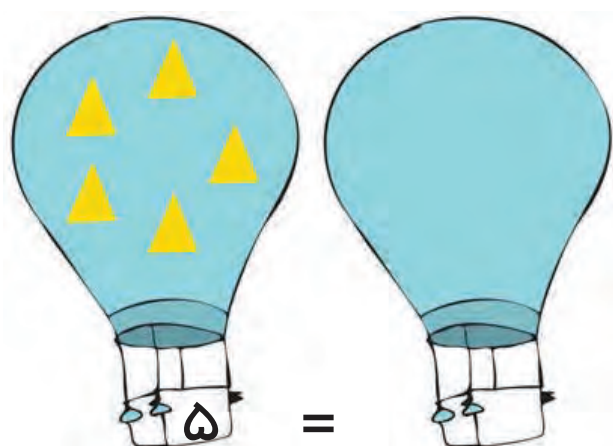
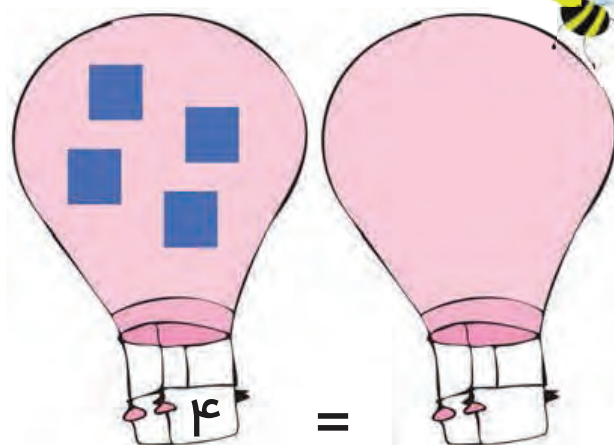
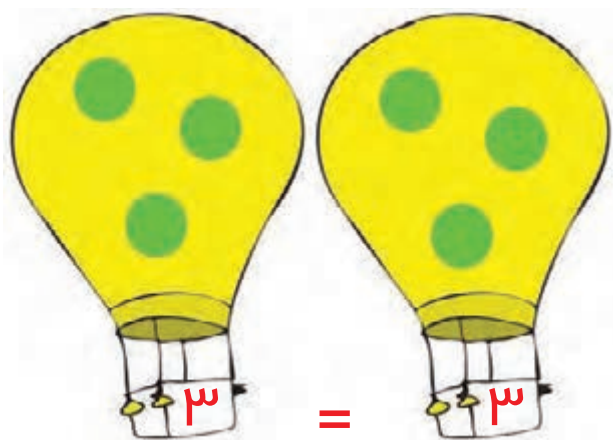

لذت یادگیری در بازی و تعامل

با ارایه تمرین‌های مشابه، فرآیند آموزش « مفهوم و نماد مساوی » را تسهیل نمایید.  
با در اختیار قراردادن مجموعه‌هایی که تعداد اعضای آن مساوی است، مفهوم مساوی را با فرزند خود تمرین نمایید.



دور مدادهای کمتر خط بکش و آن‌ها را رنگ کن.  
دور دسته‌های کمتر خط بکش.

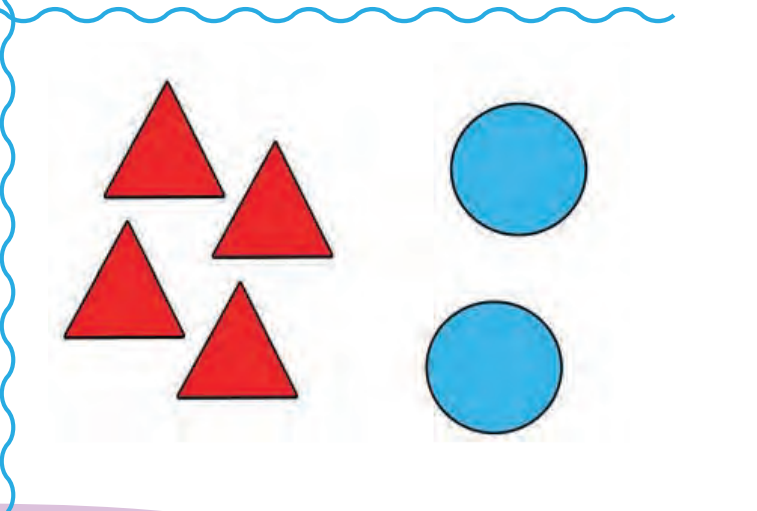
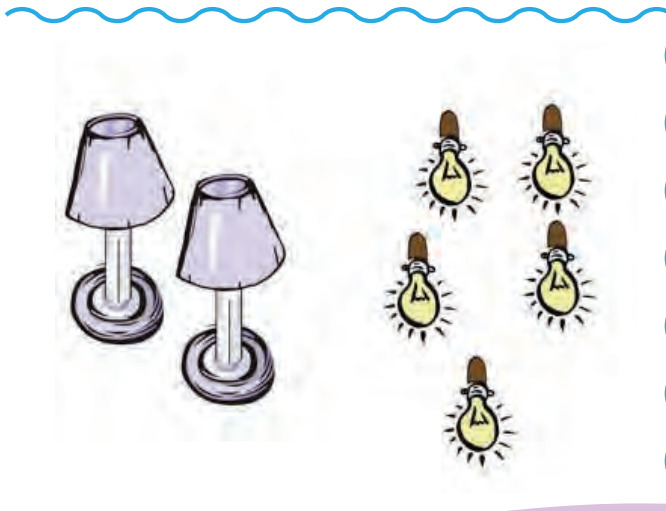
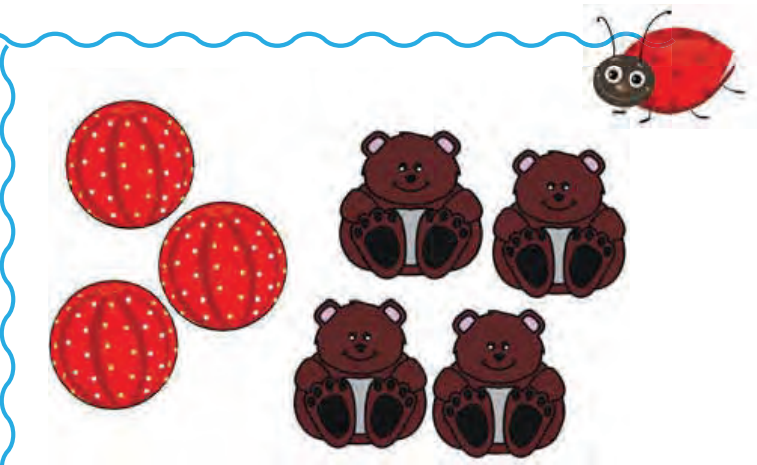
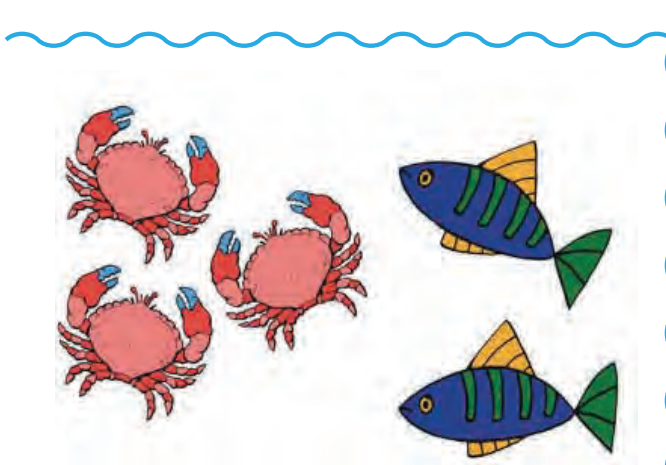
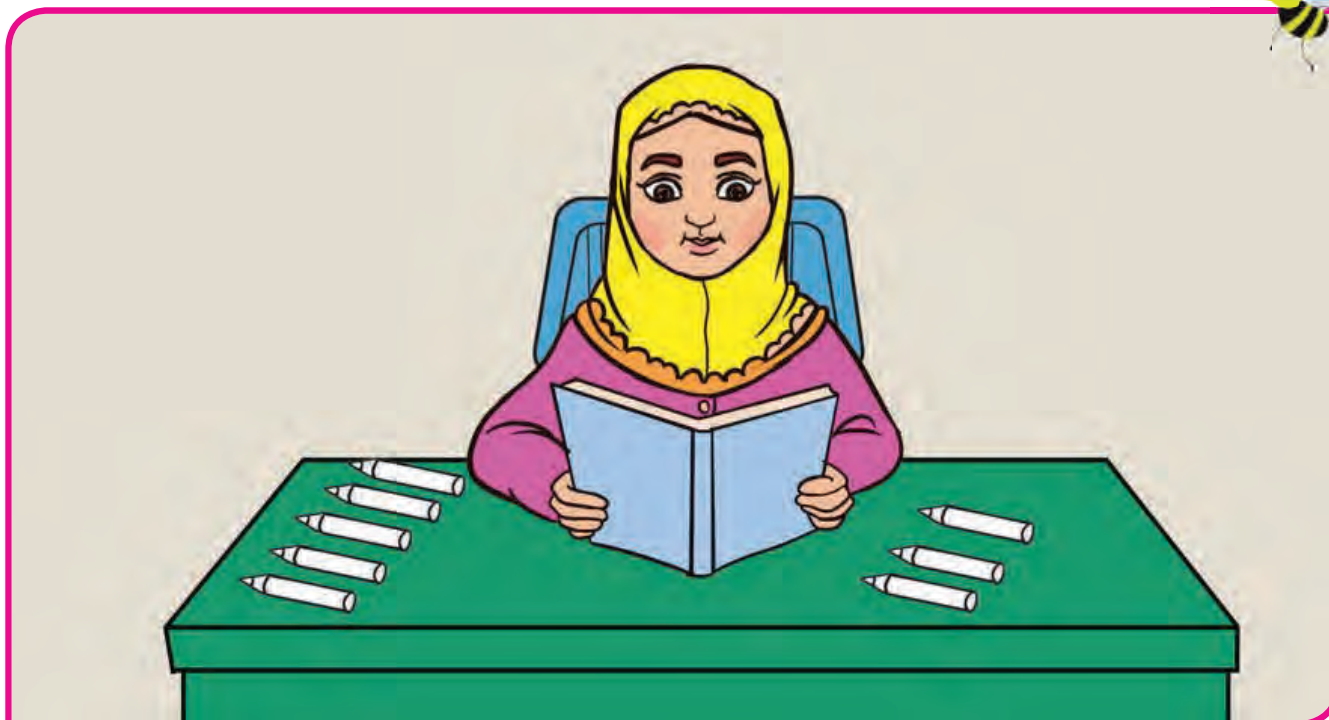

لذت یادگیری در بازی و تعامل

با استفاده از تصاویر گوناگون مفهوم کمتر را با دانش‌آموز مرور کنید تا بتواند مجموعه‌ی کمتر را نشان داده و واژه‌ی آن را به درستی بیان نماید.  
با استفاده از شکل‌های هندسی از فرزند خود بخواهید مجموعه‌های کمتر را به شما نشان دهد و واژه‌ی آن را بیان نماید.



مانند نمونه، به هم وصل کن و دور دسته کمتر خط بکش.

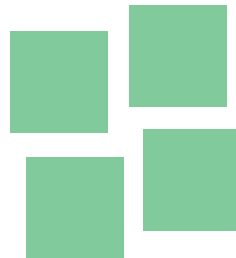
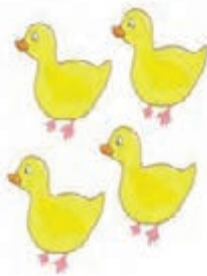
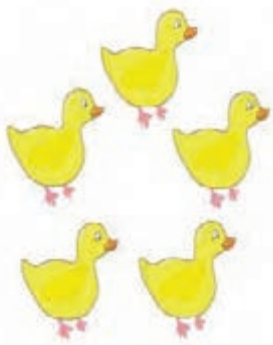
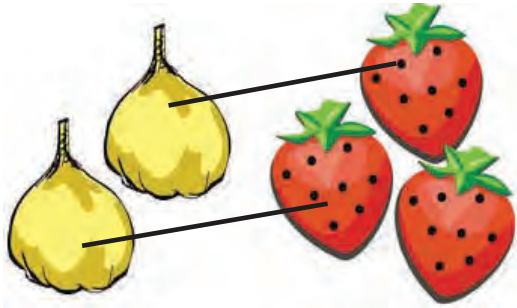

لذت یادگیری در بازی و تعامل



با ارایه تمرین‌های مشابه، مفهوم کمتر را با دانش‌آموز تمرین نمایید.  
با ارایه مجموعه‌های متفاوت (دارای تعداد کمتر و بیشتر)، از فرزند خود بخواهید که مجموعه کمتر را نشان دهد و واژه «کمتر» را به درستی بیان نماید.



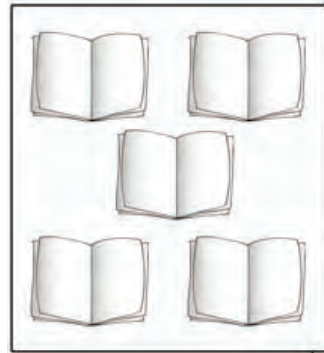

۳ X

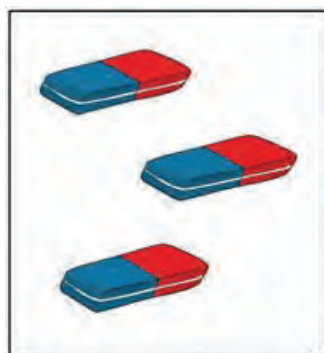
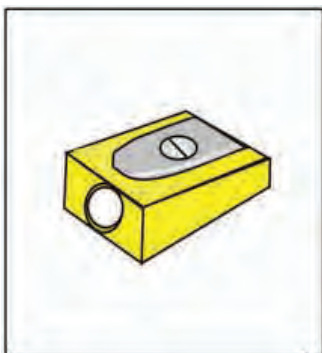

مانند نمونه در جاهای خالی عدد مناسب بنویس و بخوان.  
مانند نمونه بین دو عدد، علامت مناسب بگذار و بخوان.

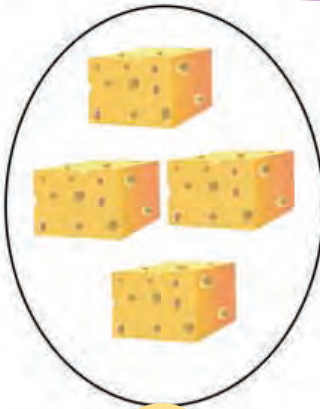
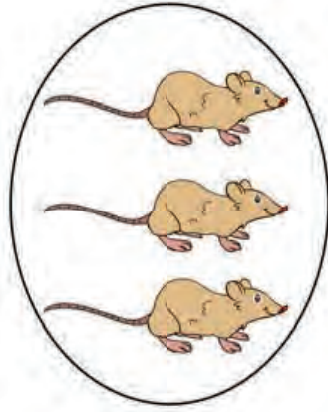

۳

<

۴

می خوانیم: ۳ کمتر است از ۴

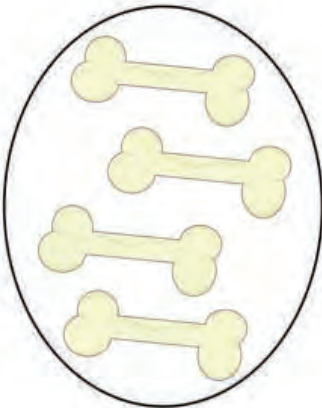
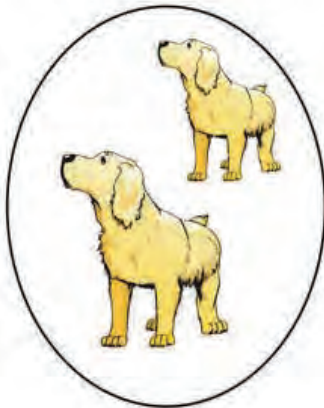

<

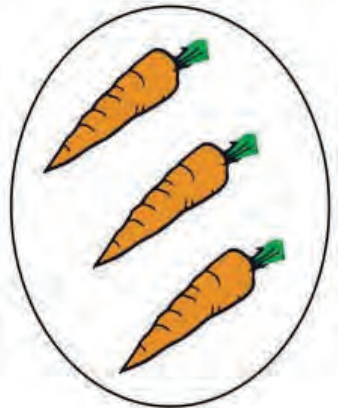

<

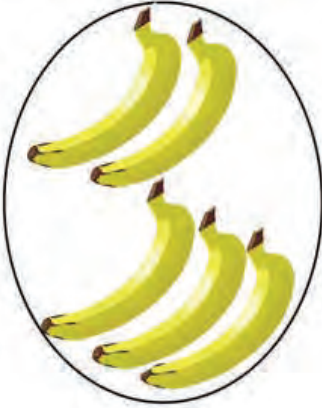
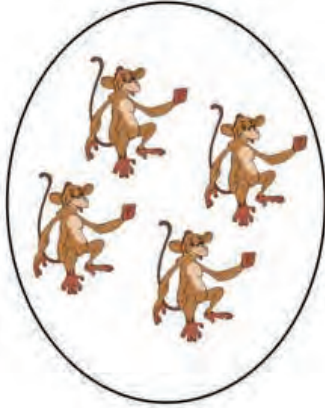

<

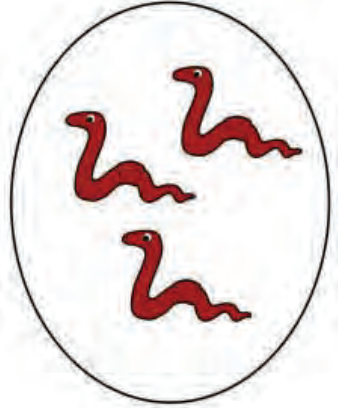
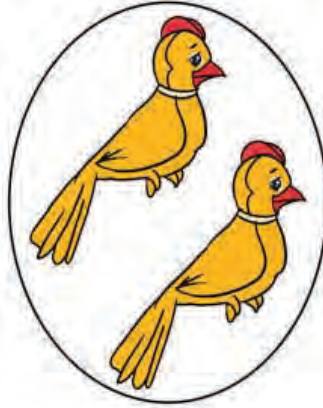

<



۲	<	۵	۱		۳	۴		۵
---	---	---	---	--	---	---	--	---

لذت یادگیری در بازی و تعامل



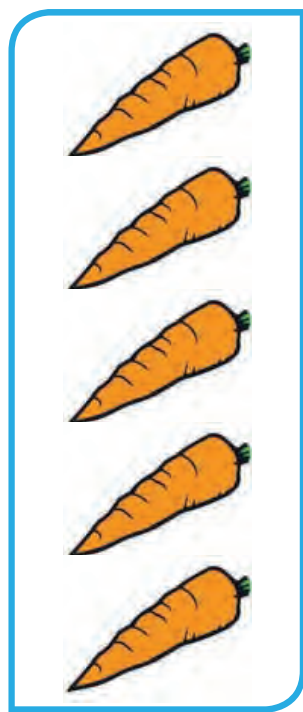
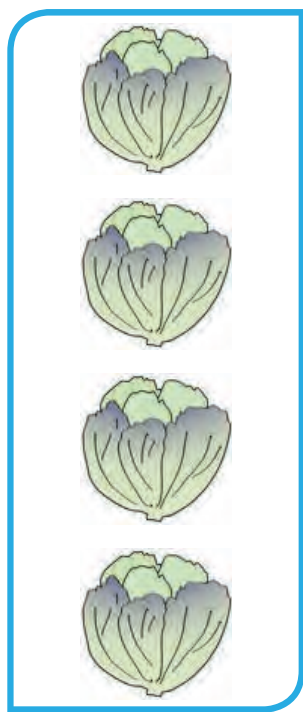

۴ < ۵



۳

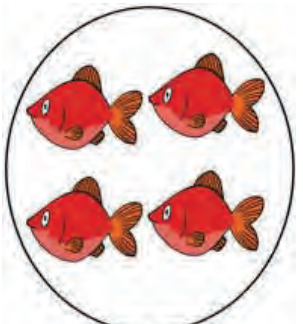

۴



۴



۵

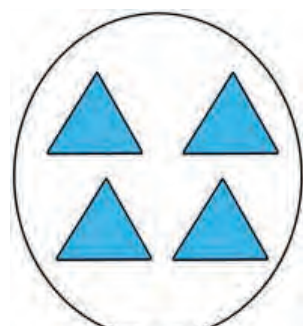

۴

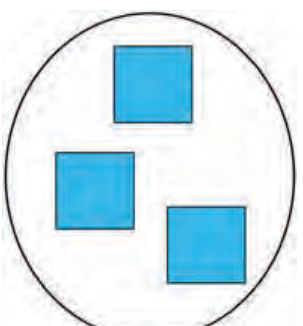

۳

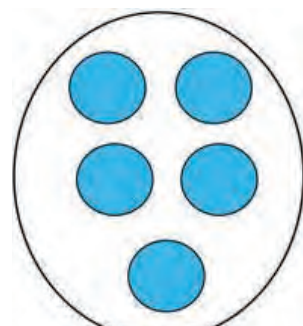

۵



۴

لذت یادگیری در بازی و تعامل

پس از نوشتن نماد از دانش آموز بخواهید عبارت را بخواند. تاکید کنید از سمت چپ بخواند.  
با استفاده از دو مجموعه با تعداد متفاوت از فرزند خود بخواهید تعداد آن‌ها را بشمارد و بگوید کدام کمتر و کدام بیشتر است.



مانند نمونه عدد هر دسته را بنویس و بین دو عدد علامت مناسب بگذار و بخوان.  
مانند نمونه بین دو عدد، علامت مناسب بگذار و بخوان.

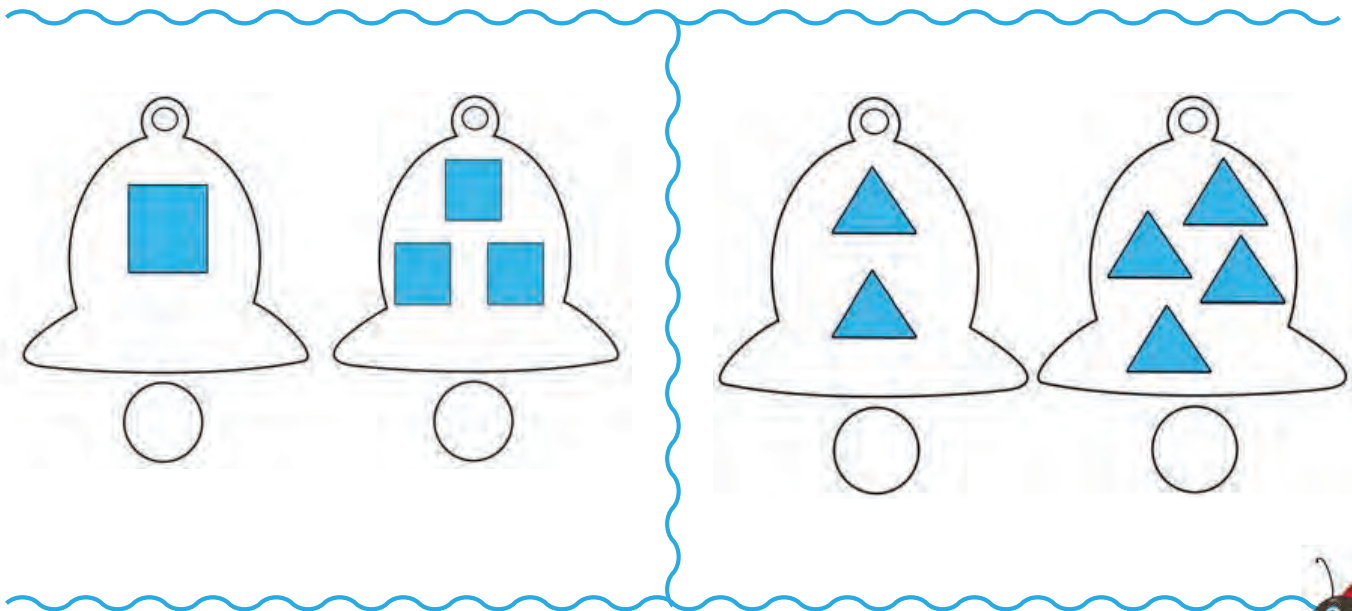
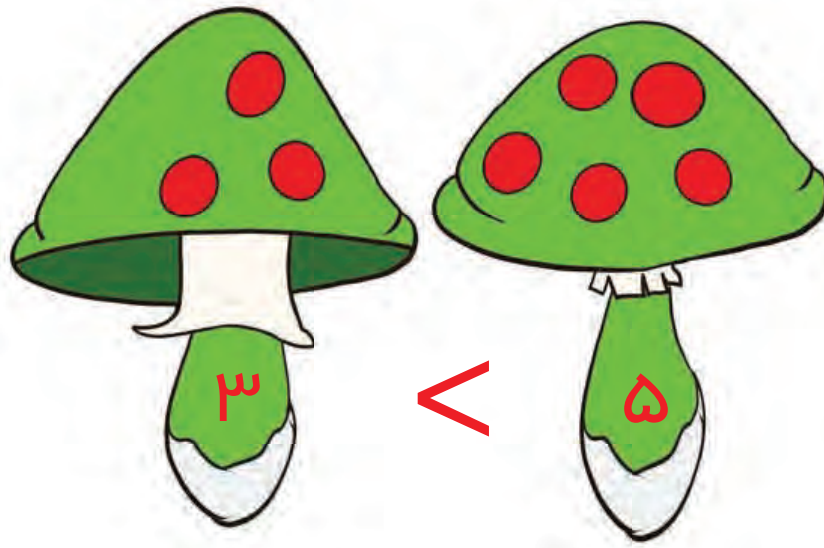

۴ = ۴	۴ □ ۲	۳ □ ۵
۱ □ ۴	۵ □ ۵	۲ □ ۳

لذت یادگیری در بازی و تعامل



نیمه ی دیگر شکل را رنگ کن.

