



مشاوره تحصیلی هیوا

تخصصی ترین سایت مشاوره کشور

مشاوره تخصصی ثبت نام ، انتخاب رشته و برنامه ریزی
کنکور سراسری

برای ورود به صفحه مشاوره کنکور سراسری کلیک کنید

تماس با مشاور تحصیلی کنکور سراسری

۹۰۹۹۰۷۱۷۸۹



تماس از تلفن ثابت



آزمون ۱۱ از ۱۳



شرکت تعاونی خدمات آموزشی کارکنان
سازمان سنجش آموزش کشور

اگر دانشگاه اصلاح شود مملکت اصلاح می‌شود.
امام خمینی (ره)

پاسخ تشریحی آزمون آزمایشی سنجش دوازدهم - جامع دوم (۱۳۹۹/۰۲/۱۹)

هنر (دوازدهم)

کارنامه آزمون، عصر روز برگزاری آن از طریق سایت اینترنتی زیر قابل مشاهده می‌باشد:

www.sanjeshserv.ir

مدیران، مشاوران و دبیران محترم دبیرستان‌ها و مراکز آموزشی

به منظور فراهم نمودن زمینه ارتباط مستقیم مدیران، مشاوران و دبیران محترم دبیرستان‌ها و مراکز آموزشی همکار در امر آزمون‌های آزمایشی سنجش و بهره‌مندی از نظرات ارزشمند شما عزیزان در خصوص این آزمون‌ها، آدرس پست الکترونیکی test@sanjeshserv.com معرفی می‌گردد. از شما عزیزان دعوت می‌شود، دیدگاه‌های ارزشمند خود را از طریق آدرس فوق با مدیر تولیدات علمی و آموزشی این مجموعه در میان بگذارید.



کانال تلگرام آزمون‌های آزمایشی سنجش @sanjesheducationgroup

هیا تخصص تدریس سایت مشاوره کشور

فارسی و نگارش

۱. گزینه ۳ درست است.
گروه‌های غلط عبارتند از: (هژیر: شیر) (خیره: سرگشته، متحیر) (مظاهرت: پشتیبانی، یاری کردن) (دها: زیرکی، هوش) (رشحه: قطره، چکیده، تراوش کرده) (کیوان: سیاره زحل)
۲. گزینه ۳ درست است.
موارد غلط در گزینه‌ها: گزینه یک: (گزه: ویژگی نوعی مار سمی و خطرناک) (مطاع: اطاعت شده، فرمانروا، کسی که دیگری فرمان او را می‌برد)
گزینه دو: (سَموم: باد بسیار گرم و زیان رساننده) (قاش: قاچ، قسمت برآمده جلوی زین، کوهه زین)
گزینه سه: (زخمه: ضربه زدن، ضربه)
گزینه چهار: (طیلسان: نوعی ردا) (آوند: آونگ، آویزان، آویخته)
۳. گزینه ۲ درست است.
۴. گزینه ۴ درست است.
غلط‌های املائی در گزینه‌ها به ترتیب: (عجل ← اجل) (غبق ← غبغب) (حجر ← هجر) (به رقم، خان ← به رغم، خوان)
۵. گزینه ۱ درست است.
غلط‌های املائی در گزینه یک: (تغریظ رهبر ← تقریظ رهبر)
گزینه دو: (توضیح جوایز ← توزیع جوایز) (آلوی برقان ← آلوی برغان)
گزینه سه: (صفای احورایی ← صفای اهورایی) (صد طعب ← صد تعب) (قرص نهال ← غرس نهال)
گزینه چهار: (عرصه ناوردهای حول ← عرصه ناوردهای هول) (صورت سرمای دی ← سورت سرمای دی)
۶. گزینه ۴ درست است.
موارد نادرست: الف) ابوالفضل بیهقی، تاریخ بیهقی را به نثری ساده به تحریر در آورده است.
ج) نثر کتاب کلیله و دمنه مسجع (فنی) و قالب آن داستان است.
د) نصراله منشی کلیله و دمنه را از زبان عربی به فارسی برگردانده است.
۷. گزینه ۴ درست است.
بررسی ابیات گزینه یک: هر دو زمینه قهرمانی دارند. / گزینه دو: زمینه قومی (ملی). / گزینه سه: زمینه خرق عادت. / گزینه چهار: بیت نخست در مورد سهراب است که در درس سیزده فارسی یک به عنوان قهرمان لحاظ نشده است ولی بیت دوم در مورد فریدون است که زمینه قهرمانی دارد. لذا این دو بیت از نظر ویژگی حماسی یکسان نیستند.
۸. گزینه ۳ درست است.
بررسی موارد:
الف) عنصرالمعالی کیکاوس و اثر او: قابوس‌نامه
ب) محمد منور و اثر او: اسرارالتوحید
ج) عبدالرحمن جامی و اثر او: بهارستان
د) مولوی و اثر او: فیه مافیه
ه) سعدی و اثر او: بوستان
۹. گزینه ۱ درست است.
بررسی آرایه‌ها:
گزینه یک: زمان مجازاً مردم - قسمت آخر شعر تضمین از شعر مولاناست (نه تلمیح)

www.Heyvagroup.com

هیوا تخصصی ترین سایت مشاوره کشور

گزینه دو: نسبت دادن بی‌وزنی در معنی نداشتن وزن و سنگینی به شعر حس‌امیزی است. بی‌وزنی ایهام دارد: ۱- نداشتن وزن شعری ۲- بی‌اعتباری ۳- نداشتن وزن و سنگینی که با فضا تناسب دارد.

گزینه سه: تناقض در: نفس‌های آخر لبریز از زندگی است - مرگ به آغوش پناه آورده: تناقض مرگ پناه آورده است پس استعاره دارد.

گزینه چهار: دفتر زمانه تشبیه دارد - نام از قلم افتادن کنایه از فراموش شدن - مردم صاحب قلم کنایه از نویسندگان و ادبا

۱۰. گزینه ۲ درست است.

کنایه‌های عبارات: گزینه یک: بهانه‌تراشی کنایه از بهانه‌جویی - شاخ در می‌آوردم کنایه از تعجب می‌کردم - نمک‌نشناس کنایه از قدرنشناس - مانند موشی که از خمره روغن بیرون کشیده باشند کنایه از ترسیده و مستأصل. (چهار کنایه)

گزینه دو: تا خرخره خورده‌ام کنایه از پر خوری - اگر سرم را از تنم جدا کنید کنایه از اصرار و پافشاری زیاد - خیال نداریم از اینجا یک راست به مریض خانه دولتی برویم کنایه از لطمه زدن به خود، خودکشی - هم قطار کنایه از رفیق و دوست - بی‌بربرگرد کنایه از حتماً و اجباراً. (پنج کنایه)

گزینه سه: کشیده آب نکشیده کنایه از سیلی محکم - پنج انگشت دعاگو کنایه از همه دست - گل انداخته کنایه از سرخ و گلگون / شرم‌منده - بر روی صورت نقش بست: کنایه از جا انداخت / تماس پیدا کرد. (چهار کنایه)

گزینه چهار: خانه خراب کنایه از بدبخت - تا حلقوم بلعیده بودی کنایه از پر خوری - دین و ایمان را باختی کنایه از فراموش کردن همه چیز - صندوقچه سر خود قرار داده بودم کنایه از محرم اسرار قرار داده بودم. (چهار کنایه)

۱۱. گزینه ۲ درست است.

بررسی آرایه‌ها: گزینه یک: حسن تعلیل: علت اینکه آسمان در گردش خود دایره‌ای حرکت می‌کند این است که حلقه ندیمان معشوق را دیده است. جناس بین دور - دور به معنی حلقه و گردش - واج‌آرایی (د - ر) ولی تشبیه در بیت وجود ندارد.

گزینه دو: تشبیه: تنور لاله - حسن تعلیل: علت اینکه بر روی غنچه شبنم قرار گرفته است همانا باز شدن گل لاله (که چون تنور سیاه و داغ است) می‌باشد. جناس بین (غرق - غرق) - واج‌آرایی (ر - و - غ)

گزینه سه: حسن تعلیل: علت اینکه گل شکوفا می‌شود و رنگ‌های گوناگونی دارد این است که از عشق به خداوند، خندان گشته است. واج‌آرایی (آ - ش) در بیت وجود دارد ولی جناس و تشبیه یافت نمی‌شود.

گزینه چهار: حسن تعلیل: علت تبدیل انگور به شراب، آمیخته شدن خون دل قدرتمندان با خاک است. واج‌آرایی (آ - ش) و جناس بین تاک - خاک در بیت وجود دارند ولی تشبیه مشاهده نمی‌شود.

۱۲. گزینه ۳ درست است.

وابسته مضاف‌الیه در گزینه یک: (ت) گزینه دو: (دل افکار) گزینه چهار: (ابد) در گزینه سه: (این - خراب) وابسته هستند.

۱۳. گزینه ۱ درست است.

بررسی اجزای اصلی ابیات: در گزینه یک افعال (رفتند - بیامد) دو جزیی هستند.

گزینه دو: بیت اول: بگزین (سه جزیی با مفعول) است (سه جزیی با مسند) - بیت دوم: رهنمایی کنم (سه جزیی با مفعول) نبود (به معنی وجود ندارد و دو جزیی است).

گزینه سه: بیت اول: خواند (سه جزیی با مفعول) گوید (چهار جزیی با مفعول و متمم) - بیت دوم: پاشیدی (سه جزیی با مفعول) می‌فشانی (سه جزیی با مفعول).

گزینه چهار: بیت اول: می‌خریدند (چهار جزیی با مفعول و متمم) - بیت دوم: کرده است (چهار جزیی با مفعول و مسند). توجه: در بیت دوم وجود شبه جمله (دریغ) این تفاوت بین دو بیت را بیشتر کرده است.

۱۴. گزینه ۴ درست است.

نقش‌های تبعی (معطوف، تکرار، بدل) به استثنای گزینه چهار، در هیچ گزینه‌ای وجود ندارند. در گزینه چهار مصراع دوم بدل برای (همه) است. ضمناً در مصراع دوم معطوف نیز وجود دارد.

۱۵. گزینه ۳ درست است.

حذف افعال و نوع آنها در گزینه الف: باشد = معنایی (در انتهای مصراع دوم) گزینه ب: است = معنایی (در انتهای مصراع اول و دوم) گزینه ج: هستم = لفظی (در انتهای مصراع اول) گزینه د: بود = لفظی (بعد از واژه «سرد»)

هیوا تخصصی ترین سایت مشاوره کشور

۱۶. گزینه ۲ درست است.
نوع صفات گزینهٔ جواب همگی مفعولی ولی دیگر گزینه‌ها فاعلی هستند.
۱۷. گزینه ۳ درست است.
گروه‌های اسمی متن: (آسمان کویر - این نخلستان خاموش و پرمهتابی - مشت خونین قلبم - زیر باران‌های غیبی سکوتش - ناله‌های گریه‌آلود آن روح دردمند و تنها): ۵ گروه اسمی در متن وجود دارد (توجه: «هر گاه» گروه قیدی است).
وابسته‌های مضاف‌الیه: (م در قلبم) (سکوت) (ش در سکوتش: توجه: وابستهٔ مضاف‌الیه مضاف‌الیه است) (آن، دردمند، تنها): ۶ وابستهٔ مضاف‌الیه در متن وجود دارد.
۱۸. گزینه ۲ درست است.
۱۹. گزینه ۴ درست است.
مفهوم سه گزینهٔ اول: ترک همه چیز غیر از معشوق - مفهوم گزینهٔ جواب: رهایی ناپذیری از عشق و جان فشانی عاشق است.
۲۰. گزینه ۱ درست است.
۲۱. گزینه ۲ درست است.
مفهوم گزینهٔ جواب و صورت سؤال، فقر و فنای عاشق است و دیگر گزینه‌ها: یک تقدیرگرایی و غالب بودن تدبیر الهی - سه: هماهنگی رفتار و درون افراد - چهار: همهٔ پدیده‌ها نشانگر معشوق هستند (وحدت وجود)
۲۲. گزینه ۱ درست است.
وادی مربوط به گزینهٔ یک، وادی طلب است. گزینه‌های دیگر همگی درست هستند.
۲۳. گزینه ۴ درست است.
مفهوم گزینهٔ جواب، شور و اشتیاق عاشق است و گزینه‌های دیگر به از خود بیخود شدن عاشق اشاره می‌کنند.
۲۴. گزینه ۱ درست است.
مورد سؤال و گزینهٔ جواب هر دو به این مفهوم اشاره می‌کنند که رفتار هر کس ناشی از درون اوست.
مفهوم گزینهٔ دو: نشانه‌های ایثار و نیکوکاری کثیر هستند. - گزینهٔ سه: مدارا با دشمن - گزینهٔ چهار: حفظ سرشت نیکو
۲۵. گزینه ۴ درست است.
موارد از کتب فارسی یازدهم و دوازدهم جهت آشنایی بیشتر دانش‌آموزان عزیز با مفاد کتاب درسی، انتخاب شده است.

عربی، زبان قرآن

۲۶. گزینه ۳ درست است.
«قال: ربِّ» گفت: پروردگارا / «إِنِّي»: همانا من، بی‌گمان من / «أعوذ بك (فعل مضارع)»: به تو پناه می‌برم (رد گزینه ۱) / «أَنْ أَسْأَلَكَ مَا»: که از تو چیزی را بخواهم که، از اینکه از تو چیزی را درخواست کنم که (در گزینه ۲ «بپرسم» و در گزینه ۴ «اگر» نادرست هستند). / «لَيْسَ لِي بِهِ عِلْمٌ»: به آن دانشی (علمی) ندارم (رد گزینه ۲)
۲۷. گزینه ۲ درست است.
«كنت تعلمين (ماضی استمراری)»: می‌دانستی (رد گزینه‌های ۱ و ۳، دقت کنید که «تعلمين» صیغهٔ «مفرد مؤنث مخاطب للمخاطبة») است، لذا «می‌دانستید» نادرست است. / «أَنَّ الحوت»: که نهنگ / «يُصَاد (مضارع مجهول)»: شکار می‌شود، صید می‌شود (رد گزینه‌های ۳ و ۴) / «لَيْسَتْخَرَجُوا (مضارع معلوم)»: تا اینکه (برای اینکه) استخراج کنند، بیرون بیاورند (رد گزینه‌های ۱ و ۴) / «زَيْناً (نکره)»: روغنی را / «لصناعة موادِّ التَّجْمِيلِ»: برای (جهت) ساختن مواد آرایشی (در گزینه ۳ «لوازم» نادرست است).

هیوا تخصصی ترین سایت مشاوره کشور

۲۸. گزینه ۴ درست است.

«أمر»: دستور داد، فرمان داد / «ملك عادل (ترکیب وصفی نکره)»: پادشاهی عادل (دادگر) / «جیش (مفرد)»: ارتش، سپاه، لشکر (رد گزینه ۳) / «بأن يأتوا بالحديد و النحاس»: تا آهن و مس بیاورند (رد گزینه‌های ۲ و ۳) / «ثم»: سپس (رد گزینه ۳) / «وضعهما»: آنها (آن دو) را قرار داد، گذاشت (رد گزینه‌های ۱ و ۳) / «مضيق (نکره)»: یک تنگه، تنگه‌ای (رد گزینه ۳) / «أشعل (فعل ماضی)»: برافروخت، شعله‌ور کرد (رد گزینه‌های ۱ و ۳) / «ناراً (نکره)»: آتشی (رد گزینه‌های ۱ و ۳)

۲۹. گزینه ۱ درست است.

«لن يعلن... إلّا في نهاية الشهر»: جز در پایان ماه اعلام نخواهد کرد (فقط (تنها) در پایان ماه اعلام خواهد کرد) (رد گزینه ۲) / «نتائج الامتحانات الأخيرة»: نتایج امتحانات اخیر (رد گزینه‌های ۲ و ۳) / «نحن قد سهرنا»: ما بیدار مانده‌ایم، بیداری کشیده‌ایم / «لیالی کثیرة (ترکیب وصفی نکره)»: شب‌هایی بسیار، شب‌های بسیاری (رد گزینه‌های ۲ و ۴) / «فُرید»: می‌خواهیم (در گزینه ۳ ترجمه نشده است و در گزینه ۲ «کنون» اضافی است.) / «أن نشاهد»: تا ببینیم، تا مشاهده کنیم / «ثمره جهدنا»: ثمره (نتیجه) تلاش خود (رد گزینه ۴)

۳۰. گزینه ۱ درست است.

«كان لنا معلم»: معلمی داشتیم که (رد گزینه‌های ۲ و ۳) / «كان... يُؤكّد دائماً»: همواره تأکید می‌کرد (رد گزینه ۳) / «أنّ الكتاب صديق»: که کتاب دوستی است که... / «یبعدنا عن الجهل»: ما را از نادانی (جهل) دور می‌کند، می‌سازد (در گزینه ۴ «گمراهی» ترجمه «الجهل» نیست و نادرست است.) / «القول السديد (ترکیب وصفی معرفه)»: سخن استوار، راست و درست (در گزینه ۴ به «هدایت» ترجمه شده است و نادرست است.)

۳۱. گزینه ۳ درست است.

«بطارية جوالی»: باتری گوشی‌ام / «مع الأسف»: متأسفانه / «تفرغ»: خالی می‌گردد، می‌شود (رد گزینه ۱) / «خلال نصف يوم»: در طی نصفه روزی، یک نصفه روز (رد گزینه ۲) / «فعلی»: پس من باید / «أن أبدله»: آن را تعویض کنم (رد گزینه ۴) / «جوال آخر (ترکیب وصفی نکره)»: گوشی دیگری (رد گزینه ۴)

۳۲. گزینه ۱ درست است.

«یستغفر الله»: از خداوند طلب آمرزش (بخشش) می‌کند / «معتزفاً بذنوبه»: با اعتراف به گناهانش (در اینجا «معتزفاً» حال و به معنی «با اعتراف» است که در گزینه ۲ به صورت «و در حالی که به گناهانش معترف است» ترجمه شده که نادرست است، چرا که در عبارت عربی «و» نیامده است، همچنین در گزینه ۴ به صورت «و به گناهان خود معترف هستند» ترجمه شده که هم «و» اضافی است و هم به صورت حال مفرد ترجمه نشده است. در گزینه ۳ هم «ذنوب» که جمع است به صورت مفرد ترجمه شده است.) / «یسعی»: تلاش می‌کند، سعی می‌کند (رد گزینه ۳) / «لتعويضها»: برای جبران آنها (رد گزینه‌های ۳ و ۴) / «أعماله الحسنة»: کارهای نیکش / «لا شك»: هیچ شکی نیست، تردیدی نیست (رد گزینه ۲) / «أكرم عباد الله»: گرامی‌ترین بندگان خدا (دقت کنید که «عباد» جمع کلمه «عابد» به معنی «عبادت کننده» است و «بندگان» که عربی آن «عباد» می‌شود، در گزینه‌های ۲ و ۴ نادرست است.)

۳۳. گزینه ۴ درست است.

در گزینه ۴ «کنتم تفتخرون» معادل ماضی استمراری است که به اشتباه به صورت مضارع اخباری ترجمه شده است. صحیح آن چنین است: «افتخار می‌کردید»

۳۴. گزینه ۳ درست است.

تشریح گزینه‌های نادرست:

گزینه «۱»: عبارت داده شده «اسلوب استثناء» است که به اشتباه به صورت «اسلوب حصر» ترجمه شده است. ترجمه صحیح: «شب امتحان کتابی را جز کتاب فیزیک سریع مطالعه نکردیم.»

هیوا تخصصی ترین سایت مشاوره کشور

گزینه «۲»: فعل «نقدر» که به معنی «می توانیم» است، ترجمه نشده است. ترجمه صحیح: «...چگونه می توانیم درس هایمان را مطالعه کنیم.»

گزینه «۴»: «الظواهر الطبیعیة (ترکیب وصفی)» به معنی «پدیده های طبیعی» است. («ظواهر الطبیعیة» به معنی «پدیده های طبیعت» است.)

۳۵. گزینه ۲ درست است.

«می رسد»: یصل (رد گزینه ۴) / «نور»: الضوء، النور (رد گزینه ۱) / «چشم های گربه»: عینی القطء، عیون القطء (رد گزینه ۳، «قطء» نکره و به معنی «گربه ای، یک گربه» است.) / «او می تواند»: هی تقدیر، هی تستطیع / «بهرتر از انسان»: أفضل (أحسن) من الإنسان / «همه چیز»: کلّ الأشياء (رد گزینه های ۱ و ۴) / «ببیند»: أن تری، أن تشاهد (رد گزینه «۱» «رؤية» اسم است و نادرست است.)

ترجمه درک مطلب:

«اولین حقیقتی که بر (مردم) زمین هنگام نزول جبرئیل برای اولین بار بر پیامبر(ص) ظاهر شد این بود که این دین جدید - اسلام - دینی است که بر علم و دانش استوار است و گمراهی ها و وهم ها و خیالات را رد می نماید. اولین چیزی که خداوند (از قرآن) نازل نمود پنج آیه بود که درباره موضوع علم صحبت می کرد، و این اولین نزول با این کیفیت از چندین دیدگاه شگفت بود. آن شگفت بود زیرا خداوند موضوع مشخصی را علی رغم امی بودن (بی سواد) پیامبر(ص) از میان هزاران موضوع های مختلف که وجود داشت، انتخاب کرده است. شگفتی دیگر آن این بود که درباره موضوعی صحبت می کرد که قوم عرب بسیار به آن اهتمام می ورزیدند و آن (موضوع) خرافه هایی بود که بر تمام زندگی آنها حکمرانی می کرد (و آن را در برگرفته بود). از دیگر شگفتی های آن این بود که او (خدا) سخت ترین وسیله را از میان تمام وسایل برای یادگیری انتخاب کرده است و آن خواندن است.»

۳۶. گزینه ۴ درست است.

«توجه اسلام به علم واقعاً عجیب است، زیرا...» در گزینه «۴» آمده است که «قرآن کریم برخی از گمراهی های جاهلی را رد می کرد.» که چنین چیزی نادرست است، چرا که همه را رد کرده است. تشریح سایر گزینه ها:

گزینه «۱»: «پیامبر فرستاده شده در آن دوران، از خواندن و نوشتن ناتوان بود.»

گزینه «۲»: «مظاهر زندگی در دوران جاهلی با تعلیم و تعلم تناقض داشت.»

گزینه «۳»: «موضوعات مختلف دیگر نیز شایستگی توجه داشتند.»

۳۷. گزینه ۴ درست است.

عبارت داده شده در گزینه ۴ «بی گمان یادگیری و آموزش از مهم ترین موضوعات طبق نظر اسلام است.» صحیح است. تشریح سایر گزینه ها:

گزینه «۱»: «آیات نخستین قرآن که بر پیامبر(ص) نازل شدند تنها درباره علم سخن می گفتند.» نادرست است.

گزینه «۲»: «نوشتن سخت تر و دشوارتر از خواندن است و هیچ شکی در آن نیست.» در متن به آن اشاره ای نشده است.

گزینه «۳»: «عرب ها سخنان پیامبر خدا(ص) را به آسانی پیروی می کردند.» نادرست است.

۳۸. گزینه ۲ درست است.

عبارت داده شده در گزینه ۲ «اسلام آمد تا آموختن را آغاز کند و دنیا را با نور هدایت ربانی روشن نماید.» از نتیجه گیری های متن است.

تشریح سایر گزینه ها:

گزینه «۱»: «اکثر آیات قرآن کریم بر اهمیت آموختن در جامعه بشری تأکید می ورزند.»

گزینه «۳»: «قطعاً خواندن سخت ترین ابزار از ابزارهای یادگیری برای فراگیرندگان است.»

گزینه «۴»: «جهل صفتی است که به قبل از نزول وحی از نزد خداوند منحصر می شود.»

www.Heyvagroup.com

هیوا تخصصی ترین سایت مشاوره کشور

۳۹. گزینه ۲ درست است.

در میان آیات داده شده گزینه‌های ۱، ۳ و ۴ با مفهوم متن در ارتباط هستند، اما آیه داده شده در گزینه ۲ «از آنچه که به آن علمی نداری، پیروی نکن.» با مفهوم متن ارتباطی ندارد.

تشریح سایر گزینه‌ها:

گزینه «۱»: «بخوان که پروردگارت (از همه) بزرگوارتر است.»

گزینه «۳»: «گفتند تو پاک و منزّهی، ما هیچ علمی نداریم جز آنچه تو به ما آموختی.»

گزینه «۴»: «بگو آیا کسانی که می‌دانند با کسانی که نمی‌دانند، برابرند؟!»

۴۰. گزینه ۱ درست است.

تشریح سایر گزینه‌ها:

گزینه «۲»: «مزید ثلاثی» و «خبر» نادرست هستند.

گزینه «۳»: «مجهول» و «فاعله محذوف» نادرست هستند.

گزینه «۴»: «للمخاطب» «مصدره: ظاهر» نادرست است. (دقت کنید که «ظاهر» بر وزن «فاعل» اسم فاعل است و نمی‌تواند «مصدر» باشد.)

گزینه «۱»: «ماضیه: حدّث؛ مصدره: تحدّث» و «فاعله «آیات»» نادرست هستند.

گزینه «۲»: «مصدره: حدّث» نادرست است.

گزینه «۳»: «للمخاطب» نادرست است.

۴۱. گزینه ۴ درست است.

تشریح سایر گزینه‌ها:

گزینه «۱»: «اسم تفضیل (مصدره: تأخیر)» نادرست است.

گزینه «۲»: «آخرها: جازّ و مجرور» نادرست است. («إلی آخر» جازّ و مجرور است، ولی «آخرها» ترکیب اضافی است.)

گزینه «۳»: «اسم تفضیل» نادرست است.

۴۲. گزینه ۳ درست است.

تشریح سایر گزینه‌ها:

گزینه «۱»: «اسم تفضیل (مصدره: تأخیر)» نادرست است.

گزینه «۲»: «آخرها: جازّ و مجرور» نادرست است. («إلی آخر» جازّ و مجرور است، ولی «آخرها» ترکیب اضافی است.)

گزینه «۳»: «اسم تفضیل» نادرست است.

۴۳. گزینه ۲ درست است.

در گزینه ۲ ساختار و شکل نوشتن دو کلمه «الصّدّاقَة» و «التّفاهم» نادرست است و باید «الصّدّاقَة» و «التّفاهم» می‌بود.

۴۴. گزینه ۳ درست است.

در گزینه «۳» آمده است که «گاری: وسیله‌ای برای انتقال انسان یا کالاها است که چهارپایان آن را می‌کشند.» که صحیح است.

تشریح گزینه‌های نادرست:

گزینه «۱»: «ملمعات: شعرهای عربی آمیخته شده با کلمات فارسی.» چنین چیزی نادرست است چرا که «ملمَع» شعری فارسی است که با کلمات عربی آمیخته شده باشد نه بالعکس.

گزینه «۲»: «خطّ: هر آنچه که روی برگه‌ها نوشته می‌شود و جمع آن «خُطَط» است.» توضیح داده شده درست است، ولی «الخطّ» جمع آن «خُطُوط» است. «خُطَط» جمع «خُطَّة» (نقشه، برنامه) است.

گزینه «۴»: «بُنّیّتی (دخترکم): لفظی است که بر کودکی خردسال به خاطر دوست داشتن او اطلاق می‌شود.» دقت کنید که «بُنّیّتی» یعنی «دخترکم» و با «طفّل صغیر» که مذکر است تناسب ندارد و می‌بایست «بُنّیّ: پسرکم» می‌بود.

هیوا تخصصی ترین سایت مشاوره کشور

۴۵. گزینه ۲ درست است.

سؤال گزینه‌ای را می‌خواهد که در آن «اسم مثنوی» آمده باشد. در گزینه «۲» کلمه «مُحَافَظَتِي (دو استان)» مثنوی است که در اصل «مُحَافَظَتَيْنِ» بوده است که به دلیل مضاف شدن حرف «ن» از آخر آن حذف شده است. ترجمه: «آبشارهای زیبایی در دو استان لرستان و ایلام وجود دارد.»
تشریح سایر گزینه‌ها:

گزینه «۱»: «یُلَازِمَانِ» فعل مضارع برای مثنوی است و اسم نیست.

گزینه «۳»: «طَغِيَانِ» و «عَصِيَانِ» هر دو مفرد هستند.

گزینه «۴»: «الطَّالِبِينَ» با توجه به فعل امر «اُكْتُبُوا» که جمع است، مشخص می‌شود که جمع مذکر سالم است. «الطَّمَارِينَ» هم جمع مکسر «تَمَرِينَ» است.

۴۶. گزینه ۲ درست است.

در گزینه «۲» «فَضَلِي» نادرست است و باید «أَفْضَلُ» باشد. (اسم تفضیل هرگاه برای مقایسه بین دو اسم به کار برود، فقط بر وزن «أَفْعَلٌ» می‌آید، حتی اگر آن دو اسم مؤنث باشند). اسم‌های تفضیل در سایر گزینه‌ها صحیح هستند.

۴۷. گزینه ۴ درست است.

سؤال گزینه‌ای را می‌خواهد که حرف «لِ» از جهت کاربرد متفاوت باشد. در گزینه «۴» حرف «لِ» در «لِإِرشَادِ» حرف جرّ و به معنی «برای» است، چون «إِرشَادِ» مصدر باب «إِفْعَالِ» و اسم است. اما در سایر گزینه‌ها حرف «لِ» بر سر یک فعل مضارع آمده است و یک کاربرد دارد و به معنی «تا، تا اینکه، برای اینکه» است.
ترجمه گزینه‌ها:

گزینه «۱»: «بسیار تلاش می‌کنم برای اینکه در امتحانات موفق شوم و برای اینکه آنچه را که می‌خواهم به دست بیاورم.»

گزینه «۲»: «دوستم مرا به سالنی راهنمایی کرد تا در جشن روز تولدش شرکت کنم.»

گزینه «۳»: «برای اینکه درباره مشکلات درسی دانش‌آموزان صحبت کنیم اینجا جمع گشته‌ایم.»

گزینه «۴»: «مسلمانان باید برای راهنمایی کردن دیگران به سوی حق به قرآن عمل کنند.»

۴۸. گزینه ۱ درست است.

صورت سؤال: «به کسی که درباره حالت (چگونگی) معلّم ما هنگام تدریسش می‌پرسد، می‌گوئیم: او همیشه روبه‌روی ما درس را تدریس می‌کند.....!»

چون سؤال از «حالت و چگونگی» معلّم حین تدریسش است، لذا باید برای جای خالی «حال» انتخاب کنیم که در میان گزینه‌ها تنها گزینه «۱» (مضطرب، با نگرانی) صحیح است.

تشریح سایر گزینه‌ها:

گزینه «۲»: «تدریساً» مصدر «يُدْرِسُ» است و چون دارای صفت است، مفعول مطلق نوعی (بیانی) است و بیانگر حالت معلّم نیست، بلکه بیانگر نوع و چگونگی تدریس است.

در گزینه‌های «۳» و «۴» به ترتیب «اول وقت» و «روی تخته سیاه» بیانگر حالت معلّم هنگام تدریس نیستند.

۴۹. گزینه ۳ درست است.

در گزینه ۳ «تَشْجِيعاً» مفعول مطلق تأکیدی است و روی فعل جمله تأکید می‌کند، در حالی که «إِنَّ» بر کلّ جمله بعد از خود تأکید می‌کند. لذا دو عبارت داده شده از نظر معنا شبیه هم نیستند.
تشریح سایر گزینه‌ها:

گزینه «۱»: «و هم فرحون» حال از نوع جمله است و «فرحین» نیز حال است و هر دو بیانگر حالت تماشاگران در هنگام وقوع فعل هستند. (تماشاچیان تیمشان را تشویق می‌کنند در حالی که خوشحال هستند = تماشاچیان با خوشحالی تیمشان را تشویق می‌کنند.)

هیوا تخصصی ترین سایت مشاوره کشور

گزینه «۲»: «تشجیعاً» مفعول مطلق نوعی (بیانی) است و در ترجمه آن کافی است که تنها صفت آن را به گونه‌ای که بیانگر نوع و چگونگی انجام فعل باشد، ترجمه کنیم. هر دو عبارت از نظر معنی شبیه به هم هستند.

گزینه «۴»: این جمله «اسلوب حصر» است، لذا می‌توان آن را چنین ترجمه کرد: «تنها تماشاچیان تیم برنده را تشویق می‌کنند.» در جمله دوم نیز «إنما» همین معنی را ساخته است: «تنها تماشاچیان تیم برنده را تشویق می‌کنند.»

۵۰. گزینه ۴ درست است.

سؤال گزینه‌ای را می‌خواهد که در آن مفعول مطلق موصوف باشد، یعنی «صفت (مفرد یا جمله)» گرفته باشد. در گزینه ۴ «تأثیراً» مفعول مطلق است که «لا یوصف» آن را توصیف کرده است (جمله وصفیه است)، لذا «تأثیراً» موصوف و «لا یوصف» صفت آن است.

تشریح سایر گزینه‌ها:

گزینه «۱»: «مُحاوَلَة» مفعول مطلق است، ولی صفت نگرفته است. (دقت کنید که «ینجح» جواب شرط است و صفت جمله (جمله وصفیه) نیست.)

گزینه «۲»: «صدراً» مفعول مطلق است، ولی صفت نگرفته است تا موصوف باشد. (دقت کنید که «پشاهد» خبر برای «الذی (مبتدا)» است و صفت جمله (جمله وصفیه) نیست.)

گزینه «۳»: در این عبارت مفعول مطلق وجود ندارد. («خبراً» مفعول است. فعل «أخبر» که از باب «إفعال» است، مصدر آن «إخبار» است.)

دین و زندگی

۵۱. گزینه ۱ درست است.

امام کاظم (ع) (موسی بن جعفر) به شاگرد برجسته خویش هشام بن حکم می‌فرماید: «... کسانی پیام را بهتر می‌پذیرند که از معرفت برتر (افضل) برخوردار باشند و آنان که در تعقل و تفکر برترند (افضل‌اند)، نسبت به فرمان‌های الهی داناترند (اعلم‌اند)». (ص ۱۶ درس ۱ سال یازدهم)

۵۲. گزینه ۲ درست است.

دستور خداوند اطاعت از خداوند و پیامبر او و امامان معصوم (ع) است که در آیه «اطیعوا الله و اطیعوا الرسول...» مذکور است ولی خلفای بنی‌امیه و بنی‌عباس از دایره ولایت الهی خارج شدند و آنان نه براساس دستورات الهی بلکه براساس امیال خود حکومت کردند.

رستم فرخزاد در پاسخ زهره بن عبدالله فرمانده سپاه مسلمانان درباره برابری و مساوات گفت: راست می‌گویی، اما در میان مردم ایران، سنتی از زمان اردشیر رایج شده که با دین شما سازگار نیست. کشاورز و پیشه‌ور حق ندارند به طبقه بالاتر روند و از امتیازات آن برخوردار شوند. اگر این طبقات در ردیف اشراف قرار گیرند، پا از گلیم خود درازتر خواهند کرد و با اعیان و اشراف به ستیز خواهند خواست و این موضوع با آیه «لقد ارسلنا رسلنا بالبینات... بالقسط» که درباره برابری و مساوات است در تقابل است. (ص ۱۱۲ و ۱۱۳ و ۱۱۴ درس ۹ دوازدهم)

۵۳. گزینه ۱ درست است.

با توجه به عبارت قرآنی «و ان اصابته فتنة انقلب علی وجهه خسرالدنیا و الاخرة ذلک هو الخسران المبین» رویگردانی از خداوند متعال در هنگام برخورد با سختی‌ها، علت و دلیل زیانکاری در دنیا و آخرت است. (ص ۳۴ درس ۳ دوازدهم)

۵۴. گزینه ۴ درست است.

آیه شریفه «و ان علیکم لحافظین کراماً کاتبین یعلمون ما تفعلون» «بی‌گمان برای شما نگهبانانی هستند، نویسندگانی گرانقدر، می‌دانند آنچه را که انجام می‌دهید» درباره فرشتگان الهی از گواهان قیامت است، این فرشتگان در طول زندگی انسان‌ها، همواره مراقب آنها بوده‌اند و تمامی اعمال آنها را ثبت و ضبط کرده‌اند. (ص ۷۲ درس ۶ دهم)

هیوا تخصصی ترین سایت مشاوره کشور

۵۵. گزینه ۴ درست است.
با توجه به آیه شریفه: ﴿يَسْأَلُهُ مَنْ فِي السَّمَاوَاتِ وَالْأَرْضِ كُلَّ يَوْمٍ هُوَ فِي شَأْنٍ﴾: «هر آنچه در آسمان‌ها و زمین است، پیوسته از او درخواست می‌کند، او همواره دست‌اندرکار امری است.» فیض‌رسانی مستمر و دائمی خداوند در برابر حوائج موجودات دریافت می‌گردد که مرتبه‌ای از توحید در ربوبیت است. (ص ۱۰ و ۲۰ درس ۱ و ۲ دوازدهم)
۵۶. گزینه ۳ درست است.
آیه شریفه ﴿لنحیی به بلدة ميتاً﴾: «برای اینکه به وسیله آن سرزمین مرده را زنده بگردانیم» درباره امکان معاد و اشاره به نظام مرگ و زندگی در طبیعت دارد و آیه شریفه ﴿أفحسبتم انما خلقناکم عبثاً و انکم الینا لا ترجعون﴾: «آیا گمان کردید که شما را بیهوده و عبث آفریدیم و شما به سوی ما بازگردانده نمی‌شوید؟» درباره ضرورت معاد در پرتو حکمت الهی است. به کلید واژه‌های «عبثاً - الینا» که اشاره به هدفداری و حکمت دارد، توجه کنید. (ص ۹ درس ۱ یازدهم و ص ۵۲ درس ۴ دهم)
۵۷. گزینه ۱ درست است.
قرآن کریم در آیه ۷۰ سوره فرقان می‌فرماید: «کسی که باز گردد (توبه کند) و ایمان آورد و عمل صالح انجام دهد، خداوند گناهان او را به حسنات تبدیل می‌کند زیرا خداوند آمرزنده و مهربان (غفور و رحیم) است.» (ص ۱۰۱ درس ۷ دوازدهم)
۵۸. گزینه ۱ درست است.
خداوند آنچه در آسمان‌ها و زمین است برای انسان آفریده و توانایی بهره‌مندی از آنها را در وجود او قرار داده است، اینها نشان می‌دهد خداوند متعال انسان را گرمی داشته و برای انسان در نظام هستی جایگاه ویژه‌ای قائل شده است. او سرشت ما را با خود آشنا کرد و گرایش به خود را در وجود ما قرار داد. از این رو هر کس در خود می‌نگرد (سیرانفسی) و یا به تماشای جهان می‌نشیند (سیر آفاقی)، خدا را می‌یابد و محبتش را در دل احساس می‌کند. (ص ۲۹ و ۳۰ درس ۲ دهم)
۵۹. گزینه ۲ درست است.
امیرالمؤمنین علی (ع) در «عهدنامه مالک اشتر» مسئولیت کارگزاران را بیان کرده است و می‌فرماید: «... در به دست آوردن رضایت عموم مردم سعی و تلاش کن نه در جلب رضایت خواص که با وجود رضایت عمومی، خشم خواص به تو آسیبی نمی‌رساند و با خشم عموم مردم رضایت خواص سودی نمی‌بخشد» و «... عده‌ای افراد مورد اطمینان را انتخاب کن تا درباره وضع محرومان تحقیق کنند و به تو گزارش دهند سپس برای رفع مشکلات آنان عمل کن... زیرا این گروه [افراد محروم] بیش از دیگران به عدالت نیازمندند.» (ص ۱۳۲ درس ۱۰ یازدهم)
۶۰. گزینه ۴ درست است.
چون در این آیه میان دنیا و آخرت، مقایسه‌ای صورت گرفته است، از این جهت با آیه ﴿و ما هذه الحیاه الدنیا الا لهو و لعب و ان الدار الاخرة لهی الحیوان لو کانوا یعلمون﴾: «این زندگی دنیا، جز سرگرمی و بازی نیست و سرای آخرت، زندگی حقیقی است، اگر می‌دانستند.» مرتبط است. (ص ۱۷ و ۴۰ درس ۱ و ۳ دهم)
۶۱. گزینه ۳ درست است.
براساس تدبر ذیل این آیه شریفه، اگر مردم نعمتی را که خدا به آنها داده است، درست استفاده نکنند خداوند آن نعمت را از آنها می‌گیرد. ﴿مغیراً نعمة﴾
- دلایل رد گزینه‌های دیگر: گزینه ۱: این موضوع از آیه ﴿وعدالله الذین آمنوا ...﴾ دریافت می‌گردد. در گزینه ۲: نعمت‌دهی خداوند و رحمت الهی او مقدم بر رفتار انسان است نه مؤخر. در گزینه ۴: گناهان انسان علت است نه معلول و تابع و تغییر نعمت‌ها تابع هستند نه متبوع (علت) رفتارهای اجتماعی انسان. (ص ۱۱۲ درس ۹ دوازدهم)
۶۲. گزینه ۲ درست است.
زیاده‌روی در آراستگی (تبرج) و توجه بیش از حد به آن باعث غفلت انسان از هدف اصلی زندگی و مشغول شدن به کارهایی می‌شود که عاقبتی جز دور شدن از امر خدا ندارند. احساسات لطیف زن، بیانگر زیبایی‌های درونی وی است و با زیبایی ظاهر او عجین شده است. (ص ۱۳۵ و ۱۳۶ درس ۱۱ دهم)

هیوا تخصصی ترین سایت مشاوره کشور

۶۳. گزینه ۲ درست است.

بنابر آیه مذکور، محبت به خداوند به صورت دائمی و مستمر ﴿کنتم تحبون﴾ و تبعیت از پیامبر (ص) به عنوان ولی دوستداری خداوند و آموزش الهی را در پی دارد. دلایل رد گزینه‌های دیگر:

گزینه ۱: آموزش خدای بخشنده معلول تبعیت و پیروی از خداوند و اولیای اوست.

گزینه ۳: این آیه درباره دوستی با دوستان خدا نیست و درباره پیروی از خداوند است.

گزینه ۴: این موضوع از آیه ﴿و من الناس من يتخذ من دون الله...﴾ دریافت می‌گردد نه این آیه (ص ۱۱۰ درس ۹ دهم)

۶۴. گزینه ۳ درست است.

با توجه به عبارت ﴿لعلی اعمل صالحاً فیما ترکْتُ﴾: «باشد که عمل صالح انجام دهم» آرزوی انجام عمل صالح توسط کافران و مشرکان مورد نظر است که در دنیا عمل صالح را ترک کرده و انجام نداده‌اند و با توجه به عبارت ﴿انها کلمة هو قائلها﴾: «این سخنی است که او می‌گوید» واقعی نبودن درخواست آنان مفهوم می‌گردد. (ص ۶۱ درس ۵ دهم)

۶۵. گزینه ۴ درست است.

امام علی (ع) در سخنرانی‌های متعدد، بارها مسلمانان را نسبت به ضعف و سستی‌شان در مبارزه با حکومت بنی‌امیه بیم می‌داد و می‌فرمود: «... این مطلب، قلب انسان را به درد می‌آورد که آنها در مسیر باطل خود این چنین متحدند و شما در راه حق این گونه متفرق و پراکنده‌اید.» (رد گزینه ۲ و ۳)

و امام (ع) در جای دیگر می‌فرماید: «... تا آنکه در حکومتشان دو دسته بگیرند. دسته‌ای بر دین خود که آن را از دست داده‌اند و دسته‌ای برای دنیای خود که به آن نرسیده‌اند.» (ص ۹۰ درس ۷ یازدهم)

۶۶. گزینه ۲ درست است.

براساس آیه شریفه ﴿والذین کسبوا السیئات جزاء سیئة بمثلها و ترهقهم ذلّة﴾: «آنان که بدی پیشه کردند، جزای بد به اندازه عمل خود می‌بینند و بر چهره آنان غبار ذلت می‌نشیند» با این جملات که فردی که به شیوه ناصحیح به نیاز جنسی خود پاسخ دهد ﴿کسبوا السیئات﴾ روح و روان فرد را پژمرده می‌کند ﴿ترهقهم ذلّة﴾ ارتباط معنایی دارد. (ص ۱۳۹ و ۱۴۹ و ۱۵۶ درس ۱۱ و ۱۲ یازدهم)

۶۷. گزینه ۳ درست است.

با توجه به آیه شریفه ﴿و من یتبع غیر الاسلام دینا فلن یقبل منه و هو فی الآخرة من الخاسرین﴾: «هرکس که دینی جز اسلام اختیار کند هرگز از او پذیرفته نخواهد شد و در آخرت از زیانکاران خواهد بود» دقت کنید اختیار دینی غیر اسلام متبوع (علت) عاقبت توأم با زیان کاری اخروی است. (ص ۳۱ درس ۲ یازدهم)

۶۸. گزینه ۱ درست است.

حدیث قدسی: «ای فرزند آدم، این مخلوقات را برای تو آفریدم و تو را برای خودم» مؤید «شناخت ارزش خود و نفروختن خویش به بهای اندک» از راه‌های تقویت عزت نفس است و امام علی (ع) می‌فرماید: «آنه لیس لا نفسکم ثمن الآ الجنة فلا تبعوها الا بها؛ همانا بهایی برای جان شما جز بهشت نیست پس [خود را] به کمتر از آن نفروشید.» (ص ۱۴۰ درس ۱۱ یازدهم)

۶۹. گزینه ۱ درست است.

توحید در ربوبیت، بدان معنا نیست که موجودات (به خصوص انسان) قدرت تدبیر ندارد؛ باغبانی که زحمت می‌کشد و به پرورش درختان اقدام می‌کند، رشد این درختان نتیجه تدبیر اوست. بلکه، توحید در ربوبیت بدین معناست که این باغبان و تدبیرش، همه از آن خدا و تحت تدبیر اویند. (در طول تدبیر الهی است.) باغبان وقتی خود را با دیگران، یعنی کسانی که در کشت دخالت نداشته‌اند، مقایسه می‌کند، می‌بیند که این زراعت کار خودش است. اما وقتی رابطه خود را با خدا بررسی می‌کند، می‌بیند که هم خودش و هم نیرو و توانش از آن خداست و هم درخت و گیاه براساس استعداد خدادادی رشد کرده و محصول

هیوا تخصصی ترین سایت مشاوره کشور
 داده است. مفهوم ربوبیت الهی نیز در آیه ﴿إِنَّ اللَّهَ رَبِّي وَرَبَّكُمْ...﴾ نهفته است. (ص ۲ و ۳ و ۶۰ درس های ۲ و ۳ و ۵ دوازدهم)

۷۰. گزینه ۱ درست است.

پیامبر اسلام(ص) می فرماید: «هر کس چهل روز کارهای خود را خالصانه برای خدا انجام دهد، چشمه های حکمت و معرفت از دل به زبانش جاری خواهد شد» و این موضوع از آیه ۶۹ سوره عنکبوت مشهود است که می فرماید ﴿وَالَّذِينَ جَاهَدُوا فِينَا لَنَهْدِيَنَّهُمْ سُبُلَنَا...﴾: «و کسانی که در راه ما کوشش کردند قطعاً راه هایمان را به آنان نشان می دهیم»، واژه «فینا» اشاره به اخلاص دارد و قطعیت هدایت با حکمت قرابت دارد. (ص ۴۷ و ۶۷ درس ۴ و ۶ دوازدهم)

۷۱. گزینه ۴ درست است.

آیه ۱۹ سوره اسراء که می فرماید: «آن کس که سرای آخرت را بطلبد و برای آن سعی و کوشش کند و مؤمن باشد پاداش داده خواهد شد» مؤید سنت توفیق الهی است و با آیه شریفه ﴿لَوْ أَنَّ أَهْلَ الْقُرَى آمَنُوا وَ اتَّقَوْا لَفَتَحْنَا عَلَيْهِم بَرَكَاتٍ مِنَ السَّمَاءِ وَ الْاَرْضِ...﴾: «و اگر مردم شهرها ایمان آورده و تقوا پیشه می کردند قطعاً برایشان می گشودیم برکاتی از آسمان و زمین...» که در مورد «سنت توفیق الهی» است هم مفهوم است. (ص ۱۷ دهم و ص ۶۸ درس ۶ دوازدهم)

۷۲. گزینه ۳ درست است.

خداوند پس از قسم به نفس و سامان بخشیدن آن و الهام بدکاری و تقوا به آن در آیات ۷ و ۸ سوره شمس: ﴿و نفس و ماسواها فالهما فجورها و تقواها﴾، در آیه ۹ این سوره، رمز و راز سعادت و خوشبختی و فلاح را تزکیه نفس بیان می کند و می فرماید: ﴿قد افلح من زكاهها﴾: «به یقین هر کس خود را تزکیه کرد، رستگار شد.» (ص ۳۱ درس ۲ دهم و ص ۹۶ درس ۸ دوازدهم)

۷۳. گزینه ۴ درست است.

با توجه به آیه شریفه ﴿فلا يتدبرون القرآن و لو كان من عند غير الله لوجدوا فيه اختلافاً كثيراً﴾: «آیا در قرآن تدبر نمی کنند و اگر از نزد غیر خدا بود در آن اختلافی بسیار می یافتند» مؤید انسجام درونی در عین نزول تدریجی است، یعنی اگر قرآن منشاء و منبعی غیر الهی داشت، قطعاً در آن تعارض و ناسازگاری بود. (ص ۴۰ و ۴۱ درس ۳ یازدهم)

۷۴. گزینه ۲ درست است.

پیامبر اسلام(ص) پیش از جمله «من كنت مولاه...» یعنی حدیث غدیر، فرمودند: «إيها الناس من اولي الناس بالمؤمنين من انفسهم» همان طور که در جمله پیش صحبت از اولویت و ولایت است در جمله بعد هم باید صحبت از ولایت و سرپرستی باشد تا ارتباط معنوی این دو کلام محفوظ بماند.

۷۵. گزینه ۳ درست است.

باید دقت کنیم مسافری که بعد از ظهر به مسافرت برود باید روزه آن روز را ادامه دهد (رد گزینه ۴) و فقط نماز و مغرب و عشا را به صورت قصر (شکسته) می خواند و اگر کسی به مسافرت برود برای نگرفتن روزه کفاره نیاز نیست، ولی قضا لازم است. (رد گزینه ۱ و ۲) (ص ۱۲۷ و ۱۲۸ درس ۱۰ دهم)

معارف و اقلیت های دینی

۵۱. گزینه ۱ درست است.

برای حفظ بقای زندگی طبیعی کاربرد دارد.

۵۲. گزینه ۲ درست است.

نتیجه منطقی اختیار است.

۵۳. گزینه ۱ درست است.

انسان به خاطر دارا بودن موهبت اختیار، در برابر انسان دیگر برتری ندارد.

www.Heyvagroup.com

هیوا تخصصی ترین سایت مشاوره کشور

۵۴. گزینه ۴ درست است.
انسان شناسی جزء «جهان بینی» است.
۵۵. گزینه ۴ درست است.
شرط نجات و تکامل انسان، خودآشنایی است.
۵۶. گزینه ۳ درست است.
فقط ساختن خانه‌ها با زیربنای خوب، بینش مارکسیسم را به طور صحیح‌تر بیان می‌کند.
۵۷. گزینه ۱ درست است.
عبارت واقعی که موجب آرامش و تسلی خاطر می‌گردد، یاد خدا است.
۵۸. گزینه ۱ درست است.
پیکار درون مفهوم می‌گردد.
۵۹. گزینه ۲ درست است.
در بینش الهی، ارزش و اعتبار عمل وابسته به ایمان است.
۶۰. گزینه ۴ درست است.
سرچشمه‌عالی‌ترین تجلیات انسانی، ایمان مذهبی است.
۶۱. گزینه ۳ درست است.
هدفدار بودن جهان آفرینش، لازمه جهان بینی است و مؤید حکمت خداوند می‌باشد.
۶۲. گزینه ۲ درست است.
پیامبران الهی، بعد از دعوت به خداپرستی، معاد را آموزش داده‌اند.
۶۳. گزینه ۲ درست است.
در وجود انسان، ترس از مرگ، زاییده میل به جاودانگی می‌باشد.
۶۴. گزینه ۳ درست است.
زیرا قدرت خداوندی، با مرگ بیش از هر زمان دیگری، برای انسان آشکار می‌گردد و نوعی بیداری تلقی گردیده است.
۶۵. گزینه ۴ درست است.
اولین موردی که به هنگام مرگ برای انسان آشکار می‌شود، باطل بودن دلبستگی‌های مادی است.
۶۶. گزینه ۲ درست است.
نگرانی و اضطراب سازنده خواهد داشت.
۶۷. گزینه ۳ درست است.
اساس و بنیان حرکت در عالم دین، عقل و آگاهی است.
۶۸. گزینه ۱ درست است.
مفهوم بهار، رستاخیز طبیعت است بدست می‌آید.
۶۹. گزینه ۱ درست است.
براساس عدل الهی، بنیان نهاده شده است.
۷۰. گزینه ۱ درست است.
اعتقاد به معاد مستلزم، غیر مادی بودن روح است.
۷۱. گزینه ۴ درست است.
زیرا درک و دریافت هر کس از خود، در درون او وجود دارد.
۷۲. گزینه ۳ درست است.
پیوند جسم و روح، بیانگر شرط لازم و کافی هستند و بعد از مرگ، روح به حیات خود ادامه می‌دهد.

www.Heyvagroup.com

هیوا تخصصی ترین سایت مشاوره کشور

۷۳. گزینه ۴ درست است.

وقتی مجازات، جنبه قراردادی داشته باشد، تناسب جرم با کیفر قابل طرح است.

۷۴. گزینه ۲ درست است.

توبه سبب بخشوده شدن گناهان در زندگی انسان می شود.

۷۵. گزینه ۳ درست است.

عده‌ای به علت جهل به خلقت انسان اعتراض دارند.

انگلیسی

Part A: Grammar and Vocabulary

۷۶. گزینه ۴ درست است.

معنی جمله: «بابک: فکر می کنی درست را ادامه بدهی؟»

احسان: نمی دانم. الان کمی سردرگم هستم. نمی دانم چه کار کنم. درس خواندن خیلی وقت گیر است، و از آن بدتر، من بی کارم.

بابک: خب، بهتر است درست را ادامه بدهی. یعنی واقعاً بهتر است این کار را انجام دهی. من را ببین. اوضاعم خوب است، اما نه آن قدری که دلم می خواهد، چون مدرک دانشگاهی ندارم. بعد از گرفتن مدرک، می توانی پول در بیاوری و کار خودش تو را پیدا خواهد کرد. صادقانه بگویم، (اگر من جای تو بودم) این کار را می کردم.»

توضیح: توجه کنید در این تست، جمله "If I were you" به قرینه حذف شده است. می دانید که شرطی نوع دو درباره مفاهیم خیالی و ناممکن است. با توجه به آخرین پاسخ بابک، عملاً امکان اینکه مسیر تحصیلی احسان را داشته باشد ممکن نیست.

۷۷. گزینه ۴ درست است.

معنی جمله: «الف: یک بطری باز کن برقی خریدم. ب: امیدوارم از آن قبلی بدرد بخورتر باشد.»

توضیح: با توجه به بخش "more useful" و وجود بخش دوم مقایسه، نیاز به "than" (از) داریم. در گزینه ۲ قبل از "last" نیاز به "the" داریم.

۷۸. گزینه ۴ درست است.

معنی جمله: «دلم می خواهد بهترین معلم انگلیسی و کارشناس دستور زبان دنیا باشم. منظورم از کارشناس دستور زبان، کسی است که به مطالعه و تألیف مطالب مربوط به دستور زبان می پردازد.»

توضیح: با این کاربرد فعل "mean" و "by" در صفحه ۹۲ کتاب درسی یازدهم آشنا شدید:

By handicrafts, we mean making decorative items in a skillful way using our hands.

۷۹. گزینه ۲ درست است.

معنی جمله: «حافظ در مقام یکی از سرشناس ترین شاعران فارسی تمامی ادوار شناخته می شود. ابیات بسیاری از اشعار وی به عنوان ضرب‌المثل یا پند و اندرز به کار می روند.»

توضیح: این جمله صفحه ۲۹ کتاب درسی دوازدهم است که البته ایراد دستوری نیز دارد. به حالت‌های درست توجه کنید:

Hafez is known to be one of the most famous Persian poets of all time.

Hafez is known as one of the most famous Persian poets of all time.

توجه کنید که زمان حال کامل با توجه به "of all time" نمی تواند درست باشد (دلیل رد گزینه ۱).

۸۰. گزینه ۱ درست است.

معنی جمله: «با خرید مقداری شکلات برای دختر کوچولوی با نمکم، باعث شدم لبخندی زیبا در او پدیدار شود که روز

فوق العاده‌ای برای من رقم زد.»

www.Heyvagroup.com

هیوا تخصصی ترین سایت مشاوره کشور

معنی گزینه‌ها در حالت مصدری:

- ۱) برانگیختن
 ۲) علامت دادن
 ۳) به دست آوردن
 ۴) تراویدن، (اشعه) تابیدن
۸۱. گزینه ۴ درست است.
 معنی جمله: «تو واقعاً هیچ تصویری نداری که افراد در زندگی خصوصی‌شان با چه چیزهایی سر و کار دارند. پس کافی است مهربان باشی؛ به همین سادگی.»
 معنی گزینه‌ها در حالت مصدری:
 ۱) ارتباط داشتن با
 ۲) فوت کردن
 ۳) چسبیدن به
 ۴) سروکار داشتن با
۸۲. گزینه ۲ درست است.
 معنی جمله: «یک دانه بی صدا رشد می‌کند اما درخت با صدایی مهیب بر زمین می‌افتد. نابودی پر سر و صدا، اما آفریدن ساکت است. این قدرت سکوت است. بی صدا رشد کن.»
 ۱) فعلی، کنونی
 ۲) عظیم، مهیب
 ۳) تک
 ۴) جزئی
۸۳. گزینه ۱ درست است.
 معنی جمله: «جشن موفقیت خالی از لطف نیست، ولی مهم‌تر از آن توجه به درس‌های شکست است.»
 ۱) شکست
 ۲) دستورالعمل
 ۳) نعمت، موهبت
 ۴) کمیت، مقدار
۸۴. گزینه ۱ درست است.
 معنی جمله: «از نگاه اکثر مردان و زنان صاحب کسب و کار، مهم‌ترین ارکان موفقیت، رفتار، نگرش و تکنیک هستند.»
 معنی گزینه‌ها در حالت مفرد:
 ۱) رکن، عنصر
 ۲) اندام
 ۳) نظام
 ۴) تقاضا
۸۵. گزینه ۲ درست است.
 معنی جمله: «اطلاعات مربوط به حشرات آفت در این وبسایت، عمدتاً به از بین بردن آنها در خانه و محل کسب و کار مرتبط بود، اما کاربرد چندانی در باغبانی نداشت.»
 ۱) به شدت
 ۲) عمدتاً
 ۳) به شکلی ممتد
 ۴) قویاً
- معنی جمله: «الف: بهتر است پیش از ارسال گزارش، از یک نفر بخواهی آن را برایت چک کند.
 ب: چرا باید بگذارم فرد دیگری روی گزارش من کار کند؟ من وقایع پرونده را می‌دانم و همه می‌دانند در این دفتر من بهترین نویسنده هستم.
 الف: نکته همین جاست. اگر خودت گزارش خودت را ویرایش کنی، احتمال دارد متوجه اشتباهات نشوی چون آنقدر با آن چیزی که می‌خواستی بیان کنی آشنا هستی که متوجه نخواهی شد چیزی را اشتباه نوشته‌ای.
 ب: من مطمئنم هیچ ایرادی ندارد. خودت بخوانش. خواهی دید که بی‌نقص است.
 (الف) گزارش را می‌خواند و با لبخند گزارش را به «ب» برمی‌گرداند.
 الف: واژه «not» را در این جمله جا انداخته‌ای و بنابراین درست خلاف منظورت را گفته‌ای.
 ب: اوه خدای من! حق با توست!
- الف: می‌بینی: هر سری فکری دارد (عقل قوت گیرد از عقل دگر).»
۸۶. گزینه ۳ درست است.
 ۱) من مشکلی ندارم
 ۲) عذر می‌خواهم
 ۳) نکته همین است.
 ۴) کار نمی‌کند (جواب نمی‌دهد یا این راهش نیست)
۸۷. گزینه ۴ درست است.
 ۱) کبوتر با کبوتر، باز با باز
 ۲) از تو حرکت از خدا برکت
 ۳) پول علف خرس نیست.
 ۴) پول علف خرس نیست.

Part B: Cloze Test

هیوا تخصصی ترین سایت مشاوره کشور

۸۸. گزینه ۱ درست است.

معنی گزینه‌ها در حالت مصدری:

(۱) شناسایی کردن (۲) تأمین کردن

(۳) تأسیس کردن (۴) نشان دادن، منعکس کردن

۸۹. گزینه ۲ درست است.

توضیح: در اینجا با یک جملهٔ وصفی روبه‌رو هستیم. ضمیر موصولی "that" در نقش فاعل بوده و به "animals" اشاره دارد.

۹۰. گزینه ۳ درست است.

معنی گزینه‌ها در حالت مصدری:

(۱) دنبال کردن (۲) ارتباط داشتن (۳) شامل شدن (۴) ترکیب کردن

۹۱. گزینه ۳ درست است.

معنی گزینه‌ها در حالت مفرد:

(۱) کاربرد، نرم افزار (۲) رابطه (۳) توصیه (۴) نسل

۹۲. گزینه ۴ درست است.

توضیح: جمله امری است. ضمناً باید به ترکیب "close contact" (به معنی «ارتباط نزدیک») نیز توجه کنید.

Part C: Reading Comprehension

متن شماره ۱:

۹۳. گزینه ۲ درست است.

بهترین عنوان برای این متن چیست؟

(۲) کسب و کار بزرگ لباس و لوازم (تجهیزات) تنیس

۹۴. گزینه ۳ درست است.

قصد نویسنده این است که

(۳) ابزار تبلیغاتی لباس‌های گران قیمت تنیس را توصیف کند

۹۵. گزینه ۲ درست است.

در متن بیان شده که جان مک‌انرو

(۲) شاید بابت استفاده از محصولات مرتبط با ورزش تنیس درآمدی بالای یک میلیون دلار داشته باشد

۹۶. گزینه ۳ درست است.

کدام‌یک از موارد زیر در متن تعریف شده است؟

(۳) اِس

متن شماره ۲:

۹۷. گزینه ۱ درست است.

نویسنده چرا به کتاب "Plain Words" اشاره می‌کند؟

(۱) هدف بیان این مطلب است که کارمندان امروز دولت باید این کتاب را بخوانند.

۹۸. گزینه ۳ درست است.

ضمیر "them" در بند ۶ به اشاره دارد.

www.Heyvagroup.com

(۳) اعلان هشدار

هیوا تخصصی ترین سایت مشاوره کشور

۹۹. گزینه ۴ درست است.

هدف جنبش Plain English است.

۴) ترغیب به استفاده از متون ساده انگلیسی در زندگی عموم مردم

۱۰۰. گزینه ۳ درست است.

مطابق متن، یکی از نتایج برآمده از جنبش Plain English آن بوده است که

۳) هزینه تولید کتابچه راهنما کاهش یابد

درک عمومی هنر

۱۰۱. گزینه ۳ درست است.

در قرن نوزدهم میلادی، تامسن دانشمند دانمارکی، بر حسب ماده اساسی به کار رفته در ساخت ابزار و طبقه‌بندی مکشوفات باستان‌شناسی، نظریه اعصار سه‌گانه را به صورت عصر حجر (دوران سنگ)، عصر مفرغ و عصر آهن، مطرح ساخت. سپس جان لوباک انگلیسی دوره سنگ را به دو مرحله پارینه‌سنگی و نوسنگی تفکیک کرد.

۱۰۲. گزینه ۲ درست است.

لوح پیروزی نارامسین که از آثار دوره اکدی بین‌النهرین است در شهر شوش و به دست ژان دمرگان فرانسوی کشف شد. در قسمتی از این لوح تصویر کوه‌های زاگرس به نظر می‌رسد و روی یک تپه شرح پیروزی نارامسین بر قوم لولوبی با خط میخی زیبایی نقش شده است. این اثر تاریخی توسط شاه ایلام به عنوان غنایم جنگی به شوش پایتخت ایلامی آورده شده است.

۱۰۳. گزینه ۴ درست است.

درن نقاش فوویست فرانسوی است. او در برخی آثارش نظیر «پل لندن» هماهنگی‌های ظریف امپرسیونیسم را که شرایط اقلیمی و جوی را به خوبی بیان می‌کرد، کنار گذاشت و به پرسپکتیو تحریف شده‌ای روی آورد که با رنگ‌های متضادی چون زردها، آبی‌ها، سبزه‌ها و قرمزها بر زمینه سیاه طاق‌نماها، بر آن تأکید می‌شد.

۱۰۴. گزینه ۱ درست است.

در بازه هور میان تربت حیدریه و نیشابور، نیایشگاهی احتمالاً پیش از ساسانی بجای مانده است این چهارطاقی بر روی تپه‌ای جای گرفته است. از ویژگی‌های آن گنبد سنگی آن است که گوشه‌سازی در آن (تبدیل مربع به هشت ضلعی) توسط چوب انجام گرفته است. این نمونه، یکی از کهن‌ترین گنبد‌های یافت شده در ایران نیز بشمار می‌آید.

۱۰۵. گزینه ۲ درست است.

تصویر پارچه‌ای هخامنشی مکشوفه در پازیریک است که در حال حاضر در موزه ارمیتاژ سن‌پترزبورگ روسیه نگهداری می‌شود. پیراهن زنان پارس، بلند و آستین‌دار بود و نیم‌چادری نیز به روی سر می‌گذاشتند.

۱۰۶. گزینه ۳ درست است.

نستعلیق با دست‌های هنرمند میرعلی تبریزی در اوایل قرن نهم، نظام یافت و با ابتکار و خلاقیت میرعماد بزرگ در اوایل قرن یازدهم کاملتر شد، و با هوشمندی میرزا محمدرضا کلهر در قرن سیزدهم بر زیباییش افزوده شد و نیز برای به‌کارگیری در صنعت چاپ، اندک تغییراتی یافت و در همین دوران، خوشنویسان هنرمندی چون میرزا غلامرضا اصفهانی و میرحسین، با نگاهی تازه به جنبه‌های تجسمی و تصویری نستعلیق، سیاه مشق‌های جاودانه‌ی خود را آفریدند.

۱۰۷. گزینه ۱ درست است.

تئووان دوسبرگ از بنیان‌گذاران جنبش «استایل» در هلند بود و عقاید و سبک هندسی مرتبط با آن را پی می‌گرفت. پس از دیدار با موندریان به انتزاع هندسی روی آورد. در ابتدا ترکیب‌بندی‌های انتزاعی‌اش متشکل بودند از عناصر موزون عمودی و افقی و رنگ‌های اصلی به اضافه سیاه و سفید. بعدها بر خلاف موندریان، در آثارش به خلق عناصر مورب روی آورد و این رویکرد را المانتاریسم نامید.

هیوا تخصصی ترین سایت مشاوره کشور

۱۰۸. گزینه ۲ درست است.

در مکتب هرات دوره تیموری، فن چهره‌سازی کم کم رواج یافت که آن را نیز به استاد بهزاد نسبت می‌دهند. تعدادی چهره از فرمانروایانی مثل سلطان حسین و شیبک خان و یا زندانیان که دست راستشان با بندهای مغولی بسته شده است و تعدادی چهره نیز در کتاب‌های خطی به صورت تکی و در اندازه‌های بزرگ، از بهزاد باقی مانده است. این شیوه تصویرسازی از زمان ورود جنتیل بلینی که به دعوت یکی از سلاطین عثمانی به استانبول آمده بود در بین هنرمندان تیموری از جمله بهزاد رواج پیدا کرد.

۱۰۹. گزینه ۱ درست است.

استاد حسین بهزاد آموزش هنری خود را در مجمع‌الصنایع نزد علی قلمدان‌ساز اصفهانی آغاز کرد. سپس عازم فرانسه شد و در آنجا به مطالعه در آثار نقاشی ایران، هند، چین و ژاپن پرداخت. پس از بازگشت به ایران، کتاب حکیم عمر خیام را مصور کرد و با تشکیل هنرستان هنرهای زیبای پسران و دختران در تهران به سمت استادی آنجا برگزیده شد.

۱۱۰. گزینه ۲ درست است.

در تاریخ هنر چهره‌نگاری از خود، بسیار معمول بوده و گاه راهی بر خودکامی و خودشناسی هنرمند در دوره‌های مختلف زندگی محسوب می‌شده است. در این میان، نقاشی‌های رامبراند و وان گوگ از چهره خود مشهورترند. نقاشی‌های رامبراند از چهره خود، وی را از مرحله جوانی و شادابی تا پأس و اندوه پیری نشان می‌دهند.

۱۱۱. گزینه ۴ درست است.

موراندی طبیعت بی‌جان را نه به عنوان موضوعی تصویری، بلکه از جنبه فوق حسی و «متافیزیکی» بررسی می‌کند و گویی حس تنهایی با طبیعت بی‌جان درجه‌بندی می‌شود.

۱۱۲. گزینه ۱ درست است.

یکی از شیوه‌های تزئینی آثار فلزی، که در این دوره به اوج می‌رسد، طلاکوبی روی فولاد است. در این دوره بر سطح اشیای فولادی، به ویژه پیکره‌های حیوانات و پرندگان قسمت‌هایی را برای جایگزین کردن مفتول‌های نازک طلا بر سطح فولاد در نظر می‌گرفته، با کارد مخصوص طلاکوبی که کوتاه و تیز است زبر کرده، سپس مفتول‌های طلا را روی سطح زبر جای می‌دادند.

۱۱۳. گزینه ۱ درست است.

منبر چوبی مسجد جامع ناینین از آثار چوبی شاخص عهد ایلخانی (قرن هفتم هجری) است، که دارای قاب‌بندی و گره‌چینی است و روی آن منبت‌کاری براساس نقش اسلیمی و خط نسخ و ثلث و نقوش هندسی صورت گرفته است.

۱۱۴. گزینه ۳ درست است.

براساس یافته‌های شهر سوخته (در سیستان) با تاریخی در حدود هزاره سوم پیش از میلاد، چنین به نظر می‌رسد که این شهر مهمترین مرکز صنعتی عصر مفرغ در شرق ایران به شمار می‌رفته است. در این منطقه خانه‌هایی به صورت پلکانی ساخته شده که سطح دیوار آنها با اندودی از گل و مواد آهکی پوشیده می‌شده است. همچنین لوله‌های بزرگ سفالینی (موسوم به تنبوشه) در این خانه‌ها برای آبرسانی وجود داشته است. کشف مجموعه‌ای در این منطقه، دلالتی بر عمل جراحی در این زمان می‌باشد. همزمان در این منطقه، هزاران قطعه سنگ لاجورد، فیروزه و مهره‌های تزئینی آماده‌ی کار یافت شده که بیانگر میزان تولید این اشیاء در این منطقه است.

۱۱۵. گزینه ۳ درست است.

از مرحله ورود آریایی‌ها (مردمانی که به زبان هند و اروپایی تکلم می‌کردند) به ایران تحت عنوان دوره کوچ یاد می‌شود. این مرحله مقارن با عصر آهن (در هزاره دوم و اول ق.م) است. سفالینه‌های ساخته شده به دست این اقوام بیشتر به رنگ خاکستری است و به طور معمول برای مراسم تدفین و به دور از نیازهای روزمره تهیه شده‌اند. بهترین نمونه‌های یافت شده از این دوره، ساخت ظروف به شکل‌های گوناگون، سه‌پایه‌ها، جام‌های پایه‌دار بزرگ با دسته و بدون دسته و برخی به صورت کاسه‌های ساده، پایه‌دار، و در ابعاد مختلف هستند. نمونه مشخص سفالگری این دوره نوعی تلفیق سفالگری و پیکره‌سازی در تپه مارلیک است.

هیوا تخصصی ترین سایت مشاوره کشور

۱۱۶. گزینه ۲ درست است.

کمال‌الدین بهزاد برای خط اهمیتی ویژه قائل شد و با طراحی قوی، پیکرها را به حرکت درآورد. چشم‌اندازهای طبیعی و منظره‌ی معماری را به مکان واقعی برای حضور انسان‌ها تبدیل کرد. از تأثیرات متقابل رنگ‌ها و ارزش‌های بصری بهره برد و توانست میان اشخاص، اشیاء و محیط و خصوصاً معماری ارتباطی هماهنگ برقرار کند.

۱۱۷. گزینه ۴ درست است.

داوینچی برای نمایش حجم سه‌بعدی و عمق فضا منطبق بر دید عینی از روش «کیاروسکورو» استفاده کرد. او با استفاده از منبع نوری مشخص و برای ایجاد سایه روشن‌های مناسب، نور کافی را بر مدل می‌تاباند تا حجم‌ها؛ سه‌بعدی به نظر برسند. به کمک این روش، احجام بدون خطوط کناره‌نما، و از طریق ایجاد تضاد میان سطوح تیره و روشن رنگی از فضای اطراف جدا می‌شوند.

۱۱۸. گزینه ۱ درست است.

سبک رومانسک نسبتاً ساده و دارای فضاهای بسته و باریک بود و کمابیش از معماری رومی الهام می‌گرفت. دیوارهای بسته و سنگین بناهای رومانسک در معماری دوره گوتیک به دیوارهای سبک‌تر و بازتر تبدیل شدند.

۱۱۹. گزینه ۲ درست است.

از اواخر دوره ساسانیان تا دوران اسلامی، اصول سازماندهی یکسانی بر اکثر کاخ‌ها حاکم بوده است. معمولاً این کاخ‌ها شکل ترکیبی سه بخشی متشکل از سه محور موازی را به خود می‌گرفتند. که گاهی نقشه‌ای چلیپایی را می‌ساختند. این نظام را در صورت اولیه‌اش می‌توان در کاخ‌های ساسانی مثلاً در کاخ سروستان دید.

۱۲۰. گزینه ۲ درست است.

استاد پیرنیا مناره را به عنوان عامل راهنما در کنار شاه‌راه‌ها و مسیرهای بیابانی و یا جنگلی برشمرده است، که در دوره‌های بعد به خصوص از زمان سلجوقیان به مقبره بانی آن، یا بزرگان دیگر تبدیل شده است. کاربرد آجر به عنوان مصالح، تنوع تزیینات و کتیبه‌های آجری و استفاده فراوان از فرم‌های استوانه‌ای و مخروطی از خصوصیات است که مناره‌های بر جای مانده از دوره سلجوقی دارا می‌باشند.

۱۲۱. گزینه ۴ درست است.

مدارک تاریخی نشان می‌دهد که تزیین بنا با آینه برای نخستین بار در شهر قزوین پایتخت شاه طهماسب اول و در دیوان‌خانه‌های او آغاز شده است. شاعر آن دوران نویدی شیرازی در وصف دیوان‌خانه قزوین و ایوان آینه‌کاری آن ابیاتی نیز سروده است.

۱۲۲. گزینه ۲ درست است.

نقاشی دیواری مینوسی، تنوعی از شکل‌های ساده هندسی تا طبیعت‌گرایی را نشان می‌دهند، در برخی از آثار هنری آنها شادی، شوخ‌طبعی و حرکات موزون دیده می‌شود.

۱۲۳. گزینه ۳ درست است.

تندیس شیوا در مقام رقصنده کیهانی به گونه‌ای تجسم یافت که نبود کردن و بازسازی عالم را همزمان القا کند. شیوا بیشتر به حال رقص در میان حلقه آتش مجسم می‌شد و از شور و پویایی بسیار برخوردار بود.

۱۲۴. گزینه ۳ درست است.

النی کاریندرو، از آهنگسازان برجسته و مطرح سینمای جهان است که برای اغلب فیلم‌های «تئو آنجلو پلوس» فیلمساز مطرح یونانی، موسیقی ساخته است. وی در سال ۱۳۹۷ برای فیلم سینمایی «بمب یک عاشقانه» ساخته پیمان معادی، موسیقی متن ساخت.

۱۲۵. گزینه ۱ درست است.

فیلم «اینجا بدون من» ساخته بهرام توکلی بر اساس نمایشنامه «باغ‌وحش شیشه‌ای» اثر تنسی ویلیامز ساخته شده است.

۱۲۶. گزینه ۲ درست است.

تصویر مربوطه با یک منبع نور، عکاسی شده است.
www.Heyvagroup.com

هیوا تخصصی ترین سایت مشاوره کشور

۱۲۷. گزینه ۲ درست است.

اگر موضوعی که می‌خواهیم از آن عکاسی کنیم دارای جزئیات زیاد است، بهتر است در عکاسی فیلمی از فیلم‌های با حساسیت پایین استفاده کنیم و تنها زمانی به سراغ فیلم‌های با حساسیت بالا برویم که محیطی که قرار است در آن عکاسی کنیم دارای نور کمی باشد. هرچه حساسیت فیلم کمتر باشد، کیفیت بالاتر می‌رود.

۱۲۸. گزینه ۳ درست است.

۱۲۹. گزینه ۳ درست است.

۱۳۰. گزینه ۴ درست است.

درک عمومی ریاضی - فیزیک

۱۳۱. گزینه ۱ درست است.

$$x(x+1) = 26 + (x-1)$$

$$x^2 + x = 25 + x \Rightarrow x^2 = 25 \Rightarrow x = 5$$

اولین عدد مربع کامل قبل از ۵، عدد ۴ می‌باشد: $5 - 4 = 1$

۱۳۲. گزینه ۲ درست است.

$$\frac{a}{b} = \frac{144}{1055} = \frac{211 \times 2 \times 2}{211 \times 5} = \frac{4}{5}$$

$$\frac{a}{b} = \frac{4}{5} \Rightarrow \begin{cases} 4x > 100 \Rightarrow x > \frac{100}{4} = 25 \\ 5y < 250 \Rightarrow y < \frac{250}{5} = 50 \end{cases}$$

پس اعداد مورد نظر بین ۲۶ تا ۴۹ می‌باشند. (خود ۲۶ و ۴۹ نیز هستند).

$$\text{تعداد} = 49 - 26 + 1 = 24$$

۱۳۳. گزینه ۳ درست است.

$$x = \text{حقوق کارمند}$$

$$\text{مصرف در مرحله اول} = \frac{1}{5}x \rightarrow \text{باقیمانده} = x - \frac{1}{5}x = \frac{4}{5}x$$

$$\text{مصرف در مرحله دوم} = \frac{1}{5} \times \frac{4}{5}x = \frac{4}{25}x \rightarrow \text{باقیمانده} = \frac{4}{5}x - \frac{4}{25}x = \frac{20x - 4x}{25} = \frac{16}{25}x$$

$$\frac{16}{25} = \frac{20 \times 16,000}{x} \Rightarrow x = \frac{25 \times 20 \times 16,000}{16} = 3,150,000$$

۱۳۴. گزینه ۲ درست است.

$$x : \text{سن پدر}$$

$$x - y = 39 \Rightarrow x = 39 + y$$

$$y : \text{سن فرزند}$$

$$(x+4) = 4(y+4) \Rightarrow x+4 = 4y+16 \Rightarrow x = 4y+12$$

$$\begin{cases} x = 39 + y \\ x = 4y + 12 \end{cases} \Rightarrow y + 39 = 4y + 12 \Rightarrow 3y = 27 \Rightarrow y = 9$$

$$x - y = 39 \xrightarrow{y=9} x = 39 + 9 = 48$$

$$\text{مجموع سن پدر و فرزند} = 48 + 9 = 57$$

www.Heyvagroup.com

هیوا تخصصی ترین سایت مشاوره کشور

۱۳۵. گزینه ۲ درست است.

$t_1 = 15$: زمان مصرف مواد اولیه A و B

$t_2 = 12$: زمان مصرف مواد اولیه A و C

$t_3 = 10$: زمان مصرف مواد اولیه B و C

$$\frac{1}{t} = \frac{1}{15} + \frac{1}{12} + \frac{1}{10}$$

$$\frac{1}{t} = \frac{4+5+6}{60} = \frac{15}{60} = \frac{1}{4}$$

$$t = 4 = t(A+B+C)$$

$$t((A+B)+(A+C)+(B+C)) = t(2A+2B+2C) = 2t(A+B+C) = 2(4) = 8$$

۱۳۶. گزینه ۱ درست است.

$$\frac{1}{(1-\sqrt{2})} \times \frac{(1+\sqrt{2})}{(1+\sqrt{2})} = \frac{(1+\sqrt{2})}{1-2} = -(1+\sqrt{2}) = -1-\sqrt{2}$$

$$\sqrt[4]{(1-\sqrt{2})^4} = |1-\sqrt{2}| = \sqrt{2}-1$$

$$\text{میانگین دو عدد} = \frac{-1-\sqrt{2}+\sqrt{2}-1}{2} = \frac{-2}{2} = -1$$

۱۳۷. گزینه ۲ درست است.

$$\frac{999}{17} \approx 58.7 \rightarrow \text{بزرگترین عدد سه رقمی مضرب } 17 = 58 \times 17 = 986$$

$$\frac{99}{17} \approx 5.8 \rightarrow \text{بزرگترین عدد دو رقمی مضرب } 17 = 5 \times 17 = 85$$

$$\text{تفاضل دو عدد} = 986 - 85 = 901$$

۱۳۸. گزینه ۳ درست است.

از سمت راست تقسیم را به صورت عکس انجام می دهیم تا به رقم صدگان برسیم.

$$23x = * 608$$

$\begin{array}{r} 5 \ 10 \\ * \cancel{6} \cancel{0} \cancel{8} \\ \hline 13 \cancel{8} \\ * \quad \cancel{4} \cancel{0} \\ \hline 20 \cancel{4} \\ * \quad \quad \cancel{4} \\ \hline 184 \end{array}$	23 6 یکان $23 \times 6 = 138$ 9 دهگان $23 \times 9 = 207$ 8 صدگان $23 \times 8 = 184$
--	--

رقم صدگان عدد مورد نظر ۸ می باشد.

۱۳۹. گزینه ۳ درست است.

اگر بخواهیم مربع بسازیم باید تعداد گلوله مربع را برابر با مربع مسأله صدق می کنند.

هیوا تخصصی ترین سایت مشاوره کشور

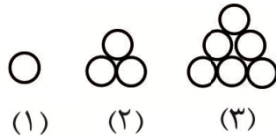

$$\text{تعداد گوی‌ها در حالت مثلث} = \frac{n(n+1)}{2}$$

با اعداد ... و ۴۵ و ۳۶ و ۲۸ و ۲۱ و ۱۵ و ۱۰ و ۶ و ۳ و ۱ می‌توان مثلث ساخت.
پس در دنباله اعداد فوق اولین مربع کامل، عدد ۳۶ می‌باشد.

۱۴۰. گزینه ۱ درست است.

هر ضلع مربع کوچک را برابر واحد فرض می‌کنیم. شکل از ۴ لوزی یکسان تشکیل شده است:

$$\text{قطر کوچک لوزی} = \sqrt{2}$$

$$\text{قطر بزرگ لوزی} = 3\sqrt{2}$$

$$\text{مساحت شکل} = 4 \left(\frac{\sqrt{2} \times 3\sqrt{2}}{2} \right) = 12$$

$$\frac{\text{مساحت شکل}}{\text{مساحت مربع}} = \frac{12}{36} = \frac{1}{3}$$

۱۴۱. گزینه ۱ درست است.

$$BC^2 = AB^2 + AC^2 = 9 + 7 = 16$$

$$BC = \sqrt{16} = 4$$

$$AC^2 = CH \times BC \Rightarrow (\sqrt{7})^2 = CH \times 4$$

$$CH = \frac{7}{4}$$

$$CM = \frac{BC}{2} = \frac{4}{2} = 2$$

$$MH = CM - CH = 2 - \frac{7}{4} = \frac{8-7}{4} = \frac{1}{4}$$

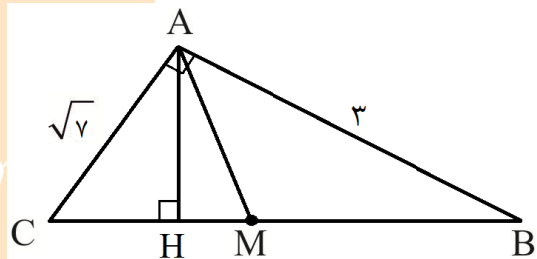

۱۴۲. گزینه ۲ درست است.

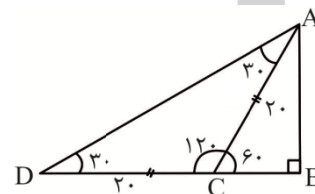

در مثلث ACD ، زاویه \hat{C} برابر 120° درجه می‌باشد، $\hat{A} = \hat{D} = 30^\circ$ پس مثلث ACD متساوی‌الساقین است. پس $DC = AC = 20$

در مثلث قائم‌الزاویه، ضلع روبرو به زاویه 60° درجه $\frac{\sqrt{3}}{2}$ وتر است.

$$AB = \frac{\sqrt{3}}{2} AC = \frac{\sqrt{3}}{2} \times 20 = 10\sqrt{3}$$

۱۴۳. گزینه ۱ درست است.

مرکز دایره‌ها را به هم وصل می‌کنیم تا مثلث متساوی‌الاضلاع ABC حاصل گردد. شعاع هر دایره کوچک برابر $\sqrt{3}$ و ضلع مثلث ABC برابر $2\sqrt{3}$ واحد است.

$$h = \frac{\sqrt{3}}{2} \times 2\sqrt{3} = 3 \Rightarrow OB = \frac{2}{3}h = \frac{2}{3} \times 3 = 2$$

$$\text{شعاع دایره بزرگ} : OD = BD + OB = \sqrt{3} + 2$$

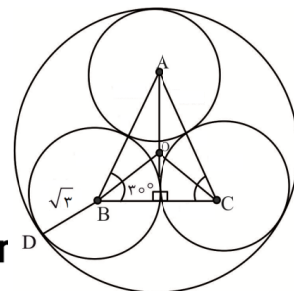

هیوا تخصصی ترین سایت مشاوره کشور

۱۴۴. گزینه ۳ درست است.

در صورتی این مکعب مستطیل بیشترین حجم را دارد که قاعده آن مربع به قطر ۸ باشد.

ارتفاع \times مساحت قاعده $= V$ مکعب مستطیل

$$= \frac{8 \times 8}{2} \times 6 = 32 \times 6 = 192$$

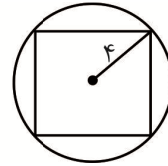
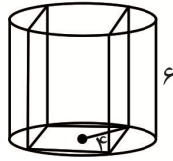

۱۴۵. گزینه ۴ درست است.

ارتفاع مثلث متساوی الاضلاع: $AB = \frac{\sqrt{3}}{2} a = \frac{\sqrt{3}}{2} \times 2\sqrt{6} = \sqrt{18} = 3\sqrt{2}$

نقطه H به عبارتی مرکز ثقل مثلث متساوی الاضلاع قاعده می باشد:

$$BH = \frac{1}{3} h = \frac{1}{3} \times 3\sqrt{2} = \sqrt{2}$$

در مثلث قائم الزاویه ABH، طبق رابطه فیثاغورث داریم:

$$AH^2 = AB^2 - BH^2 \Rightarrow AH^2 = (3\sqrt{2})^2 - (\sqrt{2})^2 = 18 - 2 = 16$$

$$AH = 4$$

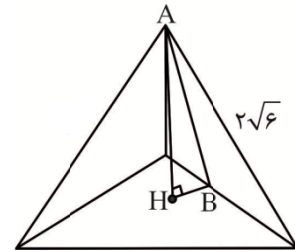

۱۴۶. گزینه ۲ درست است.

از دوران شکل، حول خط Δ ، یک حجم استوانه حاصل می گردد که از درون آن یک کره به شعاع $\frac{3}{2}$ خارج شده است.

$$\begin{aligned} \text{حجم حاصل} &= \text{حجم استوانه} - \text{حجم کره} = (\pi \times 2^2 \times 5) - \left(\frac{4}{3} \pi \left(\frac{3}{2}\right)^3\right) = 20\pi - \frac{4}{3} \pi \times \frac{27}{8} = 20\pi - \frac{9\pi}{2} \\ &= \frac{31\pi}{2} = 15.5\pi \end{aligned}$$

$$\frac{\text{حجم حاصل}}{\pi} = \frac{15.5\pi}{\pi} = 15.5$$

۱۴۷. گزینه ۲ درست است.

در مثلث قائم الزاویه با زاویه 30° درجه، ضلع روبرو به زاویه 30° درجه نصف وتر است.

زاویه بزرگ تر دوزنقه: $\hat{A} = 30^\circ + 90^\circ = 120^\circ$

زاویه کوچک تر دوزنقه: $\hat{D} = 60^\circ$

$$\frac{\hat{A}}{\hat{D}} = \frac{120^\circ}{60^\circ} = 2$$

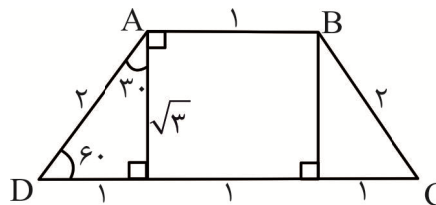

۱۴۸. گزینه ۲ درست است.

مثلث ABC قائم الزاویه می باشد.

$$\text{شعاع دایره محاطی} = R = \frac{\text{مساحت مثلث}}{\text{نصف محیط مثلث}} = \frac{\frac{3 \times 4}{2}}{\frac{3+4+5}{2}} = \frac{6}{6} = 1$$

تخصصی ترین سایت مشاوره کشور

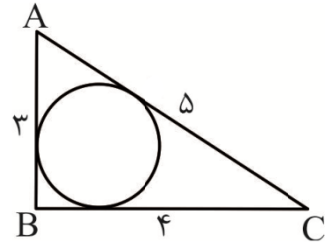

مساحت دایره = $\pi r^2 = \pi$

۱۴۹. گزینه ۴ درست است.

مساحت مکعب مستطیل کامل = $4 \times 4 \times 8 = 128$

تعداد مکعب‌های قابل شمارش = ۸۲

تعداد مکعب‌های کوچک اضافه شده = $128 - 82 = 46$

۱۵۰. گزینه ۳ درست است.

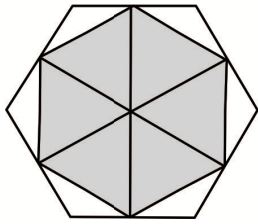

شش ضلعی هاشورخورده داخلی، از شش مثلث متساوی‌الاضلاع یکسان تشکیل شده است. از کنار هم قرار دادن هر سه مثلث سفید، یک مثلث متساوی‌الاضلاع، درون شش ضلعی داخلی ایجاد می‌گردد.

$$\frac{\text{مساحت هاشور}}{\text{مساحت سفید}} = \frac{6}{2} = 3$$

۱۵۱. گزینه ۲ درست است.

حداقل زاویه چرخش = $\frac{360^\circ}{\text{تعداد تکرار یکسان}} = \frac{360^\circ}{16} = 22.5^\circ$

۱۵۲. گزینه ۳ درست است.

۱۵۳. گزینه ۴ درست است.

۱۵۴. گزینه ۱ درست است.

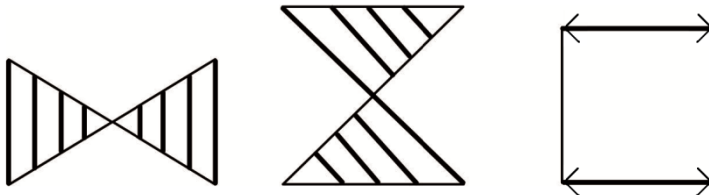

۱۵۵. گزینه ۱ درست است.

دو مثلث ABC و BED متشابه‌اند.

$$\frac{AB}{BD} = \frac{BC}{BE} = \frac{AC}{DE}$$

$$\frac{9}{x} = \frac{x}{4} \Rightarrow x^2 = 36$$

$$x = 6$$

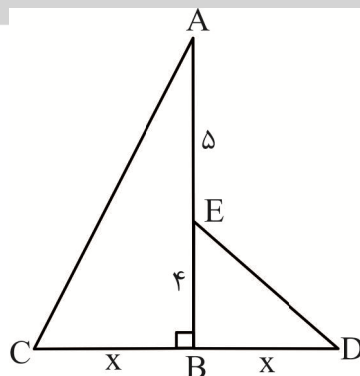

۱۵۶. گزینه ۲ درست است.

اگر آینه ساکن باشد و جسم ۴ سانتی‌متر به آینه نزدیک شود، تصویر نیز ۴ سانتی‌متر به آینه نزدیک می‌شود به عبارتی فاصله بین جسم و تصویر $2 \times 4 = 8$ سانتی‌متر کم می‌شود. اگر آینه متحرک باشد، جابه‌جایی تصویری همیشه در آینه دوبرابر می‌شود. ($2 \times 4 = 8$)

هیوا تخصصی ترین سایت مشاوره کشور
 فاصله بین جسم و تصویر $= (2 \times 50) - (8 + 8) = 100 - 16 = 84 \text{ cm}$

۱۵۷. گزینه ۴ درست است.

ρ_2, V_2, m_2 = چگالی، حجم و جرم آلومینیوم

ρ_1, V_1, m_1 = چگالی، حجم و جرم مس

$$\frac{V_2}{V_1} = (2)^3 = 8 \Rightarrow V_2 = 8V_1$$

$$\frac{m_2}{m_1} = 3/2 \Rightarrow m_2 = 3/2 m_1$$

$$\frac{\rho_2}{\rho_1} = \frac{\frac{m_2}{V_2}}{\frac{m_1}{V_1}} = \frac{\frac{3/2 m_1}{8V_1}}{\frac{m_1}{V_1}} = \frac{3/2}{8} = 0/4$$

۱۵۸. گزینه ۴ درست است.

$$t = 1 \text{ ساعت} = 3600 \text{ S}$$

$$m = 252 \text{ تن} = 252 \times 1000 = 252000 \text{ کیلو} \quad \text{و} \quad h = 12 \text{ m}$$

$$\frac{\text{توان مفید}}{\text{توان کل}} = \frac{mgh}{p} \Rightarrow \frac{80}{100} = \frac{252000 \times 10 \times 12}{p \times 3600}$$

$$\Rightarrow \frac{4}{5} = \frac{8400}{p} \Rightarrow p = 10500 \text{ وات} = \frac{10500}{1000} = 10/5 \text{ کیلووات}$$

۱۵۹. گزینه ۴ درست است.

امواج رادیویی، گونه‌ای از امواج الکترومغناطیسی است که طول موج آن در طیف الکترومغناطیس، بلندتر از فرسرخ است. مانند دیگر امواج الکترومغناطیسی، امواج رادیویی با سرعت نور حرکت می‌کنند. امواج رادیویی به طور طبیعی توسط آذرخش و جرم‌های فلکی تولید می‌شوند.

۱۶۰. گزینه ۲ درست است.

در این آزمایش چوب کبریت متصل به مس زودتر و متصل به میله آهن دیرتر می‌افتد. به عبارتی مقایسه رسانایی گرمایی در سه میله بررسی می‌گردد.

ترسیم فنی

۱۶۱. گزینه ۳ درست است.

جهت زدن نوار چسب در امتداد قطرهای کاغذ و از داخل به طرف خارج می‌باشد. به این ترتیب کاغذ کاملاً صاف بر سطح میز یا تخته رسم چسبیده می‌شود.

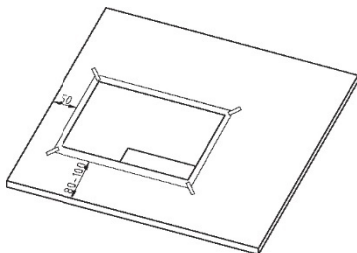

۱۶۲. گزینه ۱ درست است.

هندسه اقلیدسی در مقیاس فضای زیست انسان کاربرد دارد. از آن رو با وجود کشف هندسه‌های جدید (تحلیلی، ریمانی و

نااقلیدسی) همچنان اهمیت و قدرت خود را حفظ کرده است.

www.Heyvagroup.com

هیوا تخصصی ترین سایت مشاوره کشور

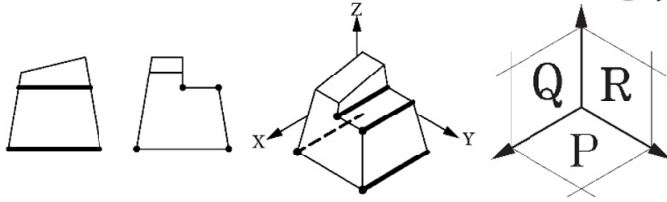

۱۶۳. گزینه ۲ درست است.

خطوط عمود بر صفحه تصویر R با محور مواجهه (خط زمین) موازی است و از نمای جلو و بالا خط و در نمای جانبی نقطه دیده می شود.

۱۶۴. گزینه ۴ درست است.

در طراحی معماری علاوه بر زمین پروژه، موقعیت اطراف زمین نیز اهمیت زیادی دارد و نقشه های پلان سایت یا موقعیت، علاوه بر نشان دادن زمین های اطراف و همسایگان زمین پروژه، نحوه دسترسی و راه های ارتباطی آن را نیز نشان می دهند.

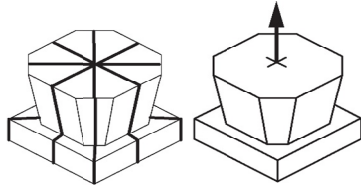

۱۶۵. گزینه ۳ درست است.

حجم فوق دارای ۴ صفحه تقارن و یک محور تقارن است.

۱۶۶. گزینه ۴ درست است.

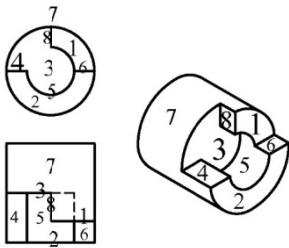

۱۶۷. گزینه ۲ درست است.

کلیه اطلاعات اجرایی بنا از پی ریزی، سازه گرفته تا نازک کاری حتی نحوه اتصال در و پنجره به دیوار در فاز دو نقشه ارائه می گردد. به کلیه مراحل پوششی و تزئینی بنا شامل نقاشی سقف و دیوارها، کاشی و سرامیک کاری و حتی نصب کلید و پریز و... نازک کاری گویند.

۱۶۸. گزینه ۲ درست است.

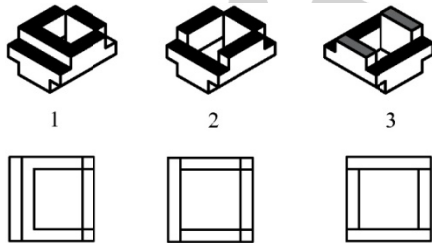

از نمای بالای حجم شماره ۳ فقط ۴ صفحه و در حجم ۲ تعداد ۶ صفحه و در حجم شماره ۱ تعداد ۵ صفحه دیده می شود. (خطوط پنهان در نماهای بالای ترسیم نشده.)

۱۶۹. گزینه ۳ درست است.

جهت ترسیم قوسی به قطر ۱۴ (شعاع ۷) که به دایره و خط داده شده مماس باشد. سه عمل ترسیمی لازم است:

- ۱- رسم خط موازی با خط داده شده با فاصله ۷.
- ۲- رسم قوسی به مرکز دایره داده شده و با شعاع برابر با $(R + R')$ قوسی که در نهایت می خواهیم رسم کنیم با دایره مماس خارج است و خط مرکزین آنها برابرست با: $(R + R') = 20.5 / 5 + 7 = 27.5$
- ۳- محل تلاقی خط و قوس رسم شده مرکز قوسی است که می خواهیم ترسیم کنیم به مرکز این نقطه دایره ای با شعاع ۷ رسم می کنیم تا بر خط و دایره مماس شود.

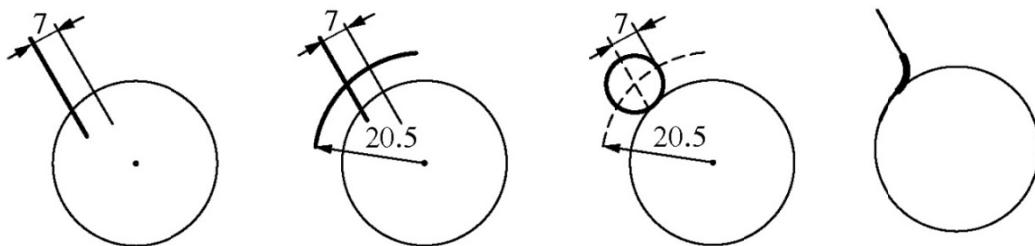

هیوا تخصصی ترین سایت مشاوره کشور

۱۷۰. گزینه ۳ درست است.

- خطی که بر یک خط از صفحه‌ای عمود باشد، الزاماً بر آن صفحه عمود نیست. (نظیر تی زمین شویی)
- خط عمود بر دو خط واقع در صفحه، منطبق بر صفحه است.
- خط عمود بر دو خط متقاطع از یک صفحه، بر آن صفحه عمود است.
- خط عمود بر یک صفحه، بر تمام خطوطی که از پای خط عمود می‌گذرند، عمود است ولی بر تمام خطوط صفحه عمود نیست.

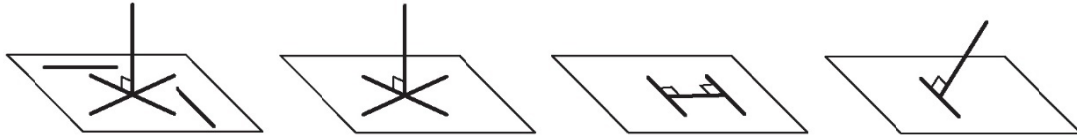

۱۷۱. گزینه ۱ درست است.

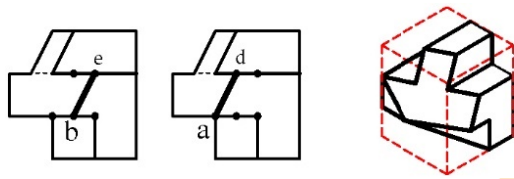

اضلاع موازی یک صفحه، در نماهای دیگر نیز موازی یا منطبق دیده خواهند شد. در نمای جانبی داده شده سه صفحه شامل مثلث، مستطیل و یک صفحه ۸ ضلعی داریم که سه خط عمودی ۸ ضلعی با هم موازیند و می‌بایست در نمای جلو هم موازی با هم ترسیم شوند. با ترسیم یکی از دو خط ad و be خط موازی فوق را خواهیم داشت که تنها خط ad صفحه متشابه با اضلاع متناسب بوجود می‌آورد.

۱۷۲. گزینه ۳ درست است.

بعد جلویی حجم کاملاً از روبرو و موازی صفحه تصویر با مربع حقیقی (90° درجه واقعی) ترسیم شده است. بنابراین نوع پرسپکتیو آن موازی مایل یا ابلیک است (دیمتریک موازی قائم است پس گزینه ۱ نادرست است).

کوالیر، کابینت و جنرال انواع پرسپکتیو موازی مایل یا ابلیک هستند و مقیاس بعد مایل آنها به ترتیب 1 ، $\frac{1}{2}$ و $\frac{2}{3}$ یا $\frac{3}{4}$ می‌باشد. با توجه به این که اندازه 200 برابر با اندازه‌های دیگر یعنی 100 ترسیم شده نتیجه می‌گیریم نوع پرسپکتیو حجم، کابینت است. **۱۷۳. گزینه ۴ درست است.**

برای بیان گویاتر نقشه‌ها، نشان دادن تفاوت مصالح و نمایش عمق نما می‌توان از ضخامت‌های مختلف خط استفاده کرد و بر زیبایی نقشه افزود.

۱۷۴. گزینه ۴ درست است.

گزینه ۱ قسمتی از ترسیم ۹ ضلعی منتظم - گزینه ۲ قسمتی از ترسیم ۵ ضلعی منتظم - گزینه ۳ قسمتی از ترسیم ۶ ضلعی منتظم - گزینه ۴ قسمتی از ترسیم ۷ ضلعی منتظم است (ضلع ۷ ضلعی منتظم نصف ضلع ۳ ضلعی منتظم است).

۱۷۵. گزینه ۱ درست است.

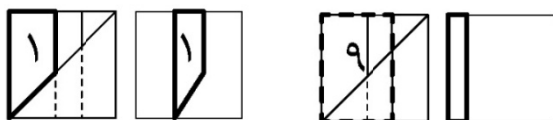

با صفحه‌یابی و رسم نمای سوم صفحه ۱ نادرستی گزینه‌های ۲ و ۳ مشخص می‌شود. تفاوت گزینه‌های ۱ و ۴ در دیده شدن و یا نشدن یک مستطیل است که با توجه به جهت شیب صفحه ۹ در نمای بالا، درستی گزینه ۱ مشخص می‌شود.

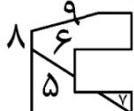
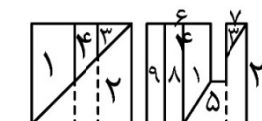

جهت یادگیری روند مجهول یابی می‌توانید صفحه‌یابی و مراحل رسم هر یک از صفحات و همینطور تصویر سه بعدی حجم مربوط را در تصاویر زیر دنبال کنید.

www.Heyvagroup.com

هیوا تخصصی ترین سایت مشاوره کشور

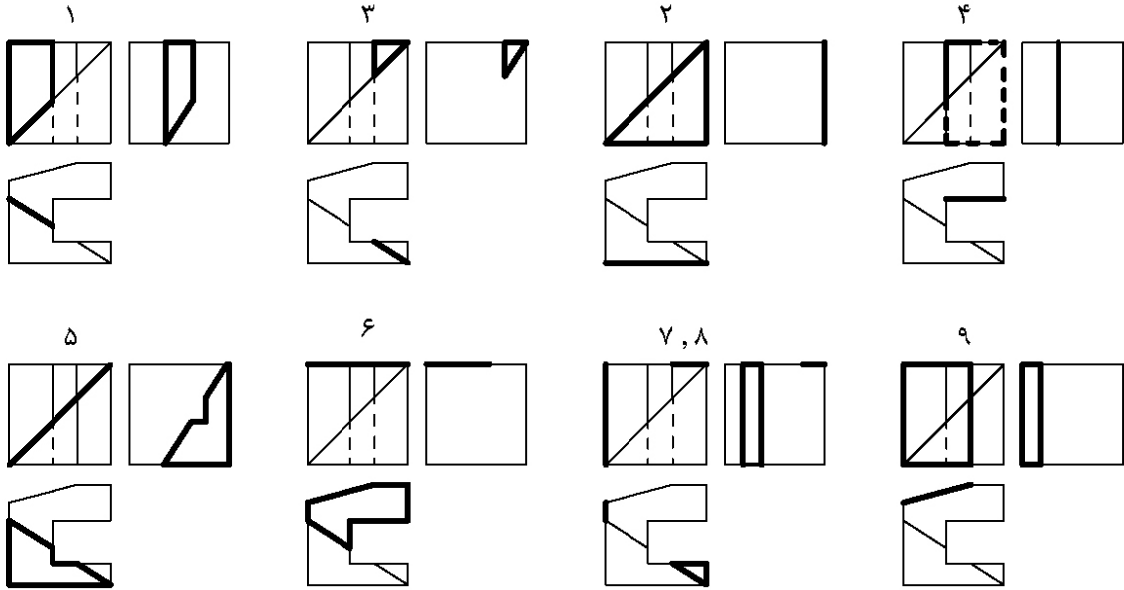

۱۷۶. گزینه ۱ درست است.

در ترسیم بیضی با روش شبه بیضی یا ۴ قوس، یک بیضی دقیق با خواص بیضی حاصل نمی‌شود ولی شکلی بسیار شبیه بیضی را ایجاد می‌کند. هر چه ابعاد قطر بزرگ و قطر کوچک بیضی به هم نزدیک‌تر شود شبه بیضی به بیضی دقیق شبیه‌تر می‌شود. لازم به ذکر است در شبه بیضی کانون و فاصله کانونی نداریم.

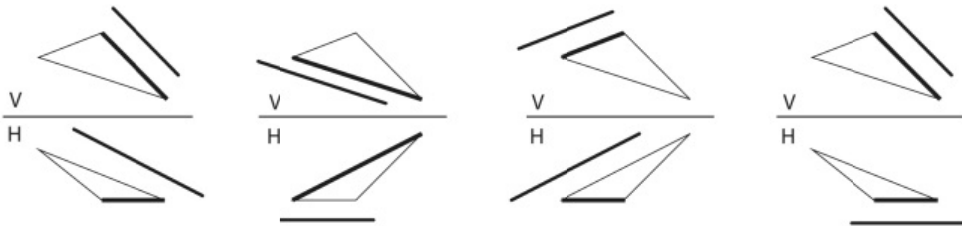

۱۷۷. گزینه ۱ درست است.

نکته: چنانچه خط با یک ضلع صفحه‌ای موازی باشد و در نمای دیگر نیز با همان ضلع موازی باشد، خط و صفحه موازی خواهند بود. تنها در گزینه ۱ خط با ضلعی از صفحه موازی است که در نمای دیگر نیز با همان ضلع موازی است.

۱۷۸. گزینه ۳ درست است.

نمای داده شده شامل در ورودی و پنجره آشپزخانه است و با توجه به علامت جهت شمال و این که آشپزخانه و در ورودی در سمت راست بنا واقع شده‌اند، تصویر داده شده نمای شرقی بناست.

۱۷۹. گزینه ۲ درست است.

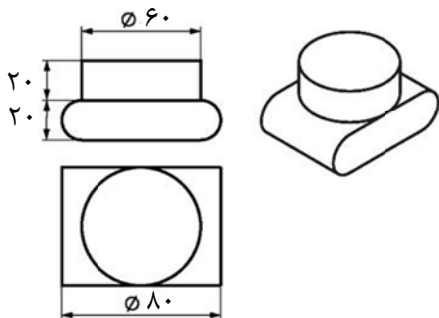

حجم تکه پایینی + حجم تکه استوانه‌ای = حجم قطعه

$$V = V_1 + V_2$$

$$V = s_1 \cdot h_1 + s_2 \cdot h_2$$

$$V = \pi R^2 \cdot h + (\pi r^2 + a \cdot b) \cdot h_2$$

$$V = \pi 3^2 \times 2 + (\pi 1^2 + 6 \times 2) \times 6$$

$$V = 18\pi + (\pi + 12) \times 6$$

$$V = 18\pi + 6\pi + 72$$

$$V = (24 \times 3 / 14) + 72 = 75 / 36 + 72 = 147 / 36$$

www.Heyvagroup.com

هیوا تخصصی ترین سایت مشاوره کشور

۱۸۰. گزینه ۲ درست است.

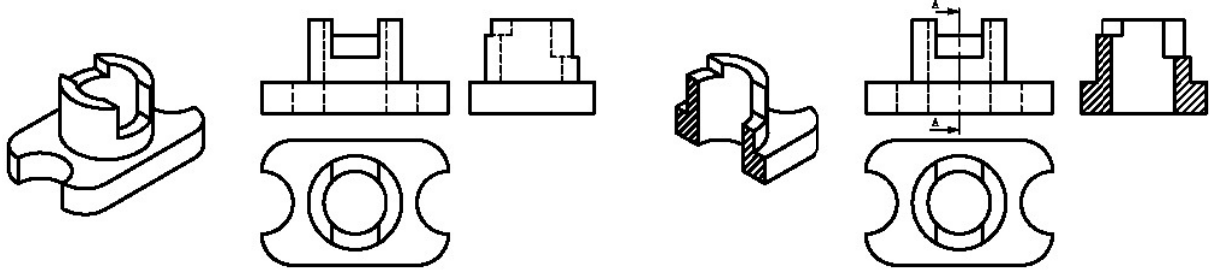

خلاقیت تصویری و تجسمی

۱۸۱. گزینه ۲ درست است.

تنوع در تیرگی و ضخامت خطوط می تواند از نشانه های طرح های مدادی باشد.

۱۸۲. گزینه ۳ درست است.

اثری از راوشنبرگ هنرمند پاپ آرت

۱۸۳. گزینه ۱ درست است.

اثری از سهند حسامیان هنرمند معاصر ایرانی که آثار کنستراکتیویستی نائوم گابو را به یاد می آورد.

۱۸۴. گزینه ۲ درست است.

به دلیل استفاده از سطوح تخت و ساده هندسی و توجه به روابط بصری متعادل در کادر، این طراحی به شیوه طراحی باهاوسی شبیه است.

۱۸۵. گزینه ۲ درست است.

در نشانه انجمن حسابداران خبره ایران، تقارن نسبی حروف اختصاری و همچنین مشابه و تکراری بودن دو به دو حروف چشمگیر و واضح است. در گزینه های دیگر تجمع به دلیل فاصله یکسان حروف، تنوع به دلیل تکراری بودن حروف و تناسب به خاطر همسانی حروف اشتباهند.

۱۸۶. گزینه ۴ درست است.

منظور از تباین فضایی همان تضاد فضاهای مثبت و منفی است که طرح هندسی یک چهره را بازنمایی می کند.

۱۸۷. گزینه ۱ درست است.

به دلیل نبودن یک نظم یکنواخت و همچنین برهم خوردن این نظم، غرابت از روش های طراحی نشانه نیست.

۱۸۸. گزینه ۴ درست است.

به دلیل برخورد نداشتن فرمها و همچنین رابطه میان نقش و زمینه، ماتی یا همپوشانی دیده نمی شود.

۱۸۹. گزینه ۱ درست است.

بیورین نوعی مغار در چاپ گود مستقیم است.

۱۹۰. گزینه ۳ درست است.

استفاده از فرمهای گوشه تیز برای تداعی شیشه

۱۹۱. گزینه ۴ درست است.

متروتینت از انواع چاپ مستقیم است که با ابزارهای مخصوصی به صورت تیره به روشن اجرا می شود.

۱۹۲. گزینه ۳ درست است.

خط نسخ، به دلیل روشن و واضح و مجزا بودن حروف و قاعده کرسی بیشترین هماهنگی و سازگاری با طراحی انواع فونت را دارد.

۱۹۳. گزینه ۳ درست است.

۱۹۴. گزینه ۱ درست است.

هیوا تخصصی ترین سایت مشاوره کشور

۱۹۵. گزینه ۲ درست است.
در آثار جکسون پولاک، کنش و حرکت بدن و شور و تحول موجود در فرم‌ها، مهم‌ترین عوامل مؤثر بر مخاطب هستند.
۱۹۶. گزینه ۲ درست است.
شکل ارتباطی تصویر و نوشتار و همچنین نیاز به بزرگ بودن تصویر با توجه به جزییات، به پوستر نزدیک‌تر است.
۱۹۷. گزینه ۳ درست است.
تعداد زیاد انگشتان دست و تلفیق آنها در کنار هم باعث می‌شود مفاهیمی همچون انگشتان یک دست و در یک گروه بودن تداعی شود. همچنین اشغال بیشترین فضا توسط تصویر آن را به چشمگیرترین عامل کادر تبدیل کرده است.
۱۹۸. گزینه ۱ درست است.
اثری از ماتیس رهبر مکتب فوویسم
۱۹۹. گزینه ۴ درست است.
۲۰۰. گزینه ۴ درست است.

خلاقیت نمایشی

۲۰۱. گزینه ۳ درست است.
تصویر متعلق به نمایش کیوگن می‌باشد. کیوگن نمایشی سبک، شاد و همراه با گفتگوست که به عنوان میان پرده در تئاتر نو ژاپن برگزار می‌شود. تأکید این کمدی بر موقعیت‌هاست و تعداد بازیگران آن اندک است. صورتک‌ها در این نمایش دارای لطافت، وقار و برجستگی نیستند، بلکه چهره‌هایی متورماند، همراه با پیشانی کوچک و حجم‌های اغراق‌آمیز و خنده‌آور.
۲۰۲. گزینه ۳ درست است.
لایت موتیف یکی از قدیمی‌ترین شیوه‌های به کارگیری موسیقی در تاریخ سینماست. در این شیوه زیربنای اصلی موسیقی فیلم، یک تم اصلی است که در موقعیت‌های مختلف چهره متفاوتی پیدا می‌کند.
۲۰۳. گزینه ۲ درست است.
روبر برسون از فیلمسازان مینی‌مالیست و مطرح تاریخ سینماست. آزادی، اسارت و وظیفه مذهبی از جمله درونمایه‌های سینمای اوست. «صدا» در سینمای او دارای اهمیت ویژه‌ای است. از فیلم‌های او می‌توان به: جیب بر - یک محکوم به مرگ گریخت - پول - خاطرات کشیش دهکده، اشاره داشت.
۲۰۴. گزینه ۱ درست است.
نمایشنامه «شش شخصیت در جستجوی نویسنده» اثر معروف «لوئیجی پیراندلو» است. پیراندلو را مبدع تکنیک «نمایش در نمایش» می‌دانند. اغلب آثار او در سبک «گروتسک» نوشته شده است. جستجو برای یافتن هویت حقیقی، سردرگمی انسان‌ها، مشکل شعور درونی، تغییر ارزش‌های زندگی، از جمله مضامین آثار او به شمار می‌رود.
۲۰۵. گزینه ۱ درست است.
لوئیس بونوئل از فیلمسازان مطرح تاریخ سینماست که به پدر سورئالیسم شهرت یافته و وی را بیشتر با فیلم «سگ آندلسی» در سبک سورئالیسم می‌شناسند. او در فیلم «میل مبهم هوس» (موضوع مبهم هوس) از دو بازیگر برای یک نقش در فیلم استفاده کرد که با این تکنیک بتواند دو وجه متفاوت از آن شخصیت را در فیلم نشان دهد.
۲۰۶. گزینه ۱ درست است.
گزینه ۲ برای ایجاد شخصیت مثبت، گزینه ۳ برای ایجاد شخصیت بیمار و گزینه ۴ برای لاغر کردن استفاده می‌شود.
۲۰۷. گزینه ۴ درست است.
تصویر مربوط است به فیلم «نیرنگ باز» ساخته «سیسیل ب دومیل» که در آن از سایه افکننده میله‌های زندان بر صورت شخصیت استفاده گردیده است.

هیوا تخصصی ترین سایت مشاوره کشور

۲۰۸. گزینه ۳ درست است.

تصویر مربوط به فیلم «سامورایی» اثر ژان پیر ملویل است که در آن برای ساختن یک تصویر پرده عریض از «ماسکه کردن» استفاده شده است. این ماسک را معمولاً «نقاب سخت» می‌گویند.

۲۰۹. گزینه ۲ درست است.

مکتب نئورئالیسم بعد از جنگ دوم جهانی در ایتالیا به وجود آمد که در آن روی انسان و مسائل انسانی، جنگ و عواقب پس از جنگ، زندگی کارگران، مهاجرت به شهرهای بزرگ پس از جنگ تأکید می‌شد. این مکتب در واکنش به فیلم‌هایی موسوم به «تلفن سفید» که ملودرام‌های احساساتی پر زرق و برق و تجاری بودند، پدید آمد.

۲۱۰. گزینه ۴ درست است.

در صحنه مذکور، همنشینی شکل‌های مشابه در ترکیب‌بندی تصویر مشاهده می‌شود که از ویژگی‌های مکتب اکسپرسیونیسم به شمار می‌رود.

۲۱۱. گزینه ۳ درست است.

نمایشنامه «ملاقات بانوی سالخورده» اثر فردریک دورنمات است.

۲۱۲. گزینه ۴ درست است.

فیلم «طناب» ساخته آلفرد هیچکاک، از نخستین فیلم‌های تک‌پلانی تاریخ سینماست. این فیلم بر اساس نمایشنامه‌ای از پاتریک هامیلتون ساخته شده و نخستین فیلم رنگی هیچکاک به شمار می‌رود.

۲۱۳. گزینه ۱ درست است.

گزینه ۲ درباره صحنه هلالی یا سه سویه درست است. گزینه ۳ درباره صحنه قاب عکسی و گزینه ۴ درباره صحنه «آزاد» یا بلک باکس صحیح است.

۲۱۴. گزینه ۲ درست است.

۲۱۵. گزینه ۱ درست است.

در تصویر مربوطه عروسک دستکشی مشاهده می‌شود.

۲۱۶. گزینه ۲ درست است.

در سوئیچ پان، حرکت پن دوربین (حرکت افقی) آنقدر سریع است که فاصله بین دو سوژه محو می‌شود. به سوئیچ پان، «زیپ پان»، «فلاش پان»، «پن شلاقی» نیز گفته می‌شود.

۲۱۷. گزینه ۲ درست است.

«استاکر» فیلمی روسی ساخته «آندری تارکوفسکی» است که در ژانر علمی - تخیلی پسارستاخیزی ساخته شده است. فیلم که اقتباسی آزاد از رمان «گردش کنار جاده» اثر برادران استروگاتسکی است، تلفیقی است از المان‌های ژانر علمی - تخیلی با موضوعات دراماتیک روانشناختی و فلسفی. استاکر داستان منطقه‌ای اسرارآمیز در دنیایی پس از فاجعه است. در منطقه محلی وجود دارد که مردم باور دارند در آن عمیق‌ترین آرزوهای قلبی فرد برآورده می‌شوند. داستان فیلم پویش راهنما (استاکر) برای رساندن دو زائر به محل است.

۲۱۸. گزینه ۲ درست است.

استفاده از لنز با فاصله کانونی کوتاه (وایدانگل) برای ایجاد فضای عمیق و نشان دادن سطوح مختلف میزانشن و اغراق در پرسپکتیو و همچنین استفاده از نور پشتی (ضدنور)، از مشخصه‌های جذاب در این صحنه از فیلم «دلیمان» ساخته «جان فورد» می‌باشد.

۲۱۹. گزینه ۴ درست است.

کتاب «ناتیا شاسترا» اثر بهاراتا که آن را اولین اثر نمایشی هندی می‌دانند، حاوی مطالبی است درباره رقص، درام، موسیقی، بازیگری، صحنه‌آرایی و بازی‌سازی که ادعا می‌کند هنر درام را از برهما، خالق هنر آموخته است.

۲۲۰. گزینه ۴ درست است.

www.Heyvagroup.com

هیوا تخصصی ترین سایت مشاوره کشور

خلاقیت موسیقی

۲۲۱. گزینه ۲ درست است.
۲۲۲. گزینه ۱ درست است.
شاهد گوشه بیداد درجه پنجم دستگاه همایون می باشد.
۲۲۳. گزینه ۲ درست است.
ششم افزوده آلمانی، آکوردی است معکوس اول بر روی درجه چهارم گام، که نت پایه آن نیم پرده زیرتر و نت سوم و هفتم آن نیم پرده بم تر شود.
۲۲۴. گزینه ۳ درست است.
فاصله پنجم روی سیم دوم ویلنسل (ر) هارمونیک سوم (پنجم درست ترکیبی) یعنی نت (لا) خواهد بود. ابوا دامور یک ساز انتقالی است و سوم کوچک بم تر از نت نوشته شده صدا می دهد، بنابراین باید نت (دو) را بنوازد تا نت (لا) شنیده شود.
۲۲۵. گزینه ۴ درست است.
۲۲۶. گزینه ۴ درست است.
دانگ دوم می مینور ملودیک (سی - دودیز - ردیز - می) می باشد که با دانگ اول سی ماژور برابر است.
۲۲۷. گزینه ۳ درست است.
شاهد آواز دشتی درجه پنجم دستگاه شور می باشد که نت متغیر آن هم درجه پنجم می باشد.
۲۲۸. گزینه ۲ درست است.
آکورد ساخته شده بر روی درجه مدیانت (سوم) گام مینور، آکورد ماژور (کامل بزرگ) خواهد بود.
۲۲۹. گزینه ۳ درست است.
۲۳۰. گزینه ۳ درست است.
۲۳۱. گزینه ۱ درست است.
معکوس فاصله داده شده سوم کوچک (۵ / ۱ پرده) است. هر پرده ۲۰۰ سنت و نیم پرده ۱۰۰ سنت می باشد.
۲۳۲. گزینه ۳ درست است.
دانگ اول در دستگاه شور دانگ شور (مجذب، مجذب، طنینی) که این ساختار در موسیقی قدیم ایران «دانگ نوروز» نامیده می شده است.
۲۳۳. گزینه ۲ درست است.
۲۳۴. گزینه ۴ درست است.
۲۳۵. گزینه ۳ درست است.
۲۳۶. گزینه ۴ درست است.
ساکسوفون آلتو (می بمل) ششم بزرگ بم تر صدا می دهد.
۲۳۷. گزینه ۴ درست است.
۲۳۸. گزینه ۴ درست است.
۲۳۹. گزینه ۳ درست است.
۲۴۰. گزینه ۱ درست است.

خواص مواد

۲۴۱. گزینه ۳ درست است.
استاندارد ملی هر کشور بر مبنای ویژگی های فیزیکی، شیمیایی و مکانیکی محاسبه می شود.

www.Heyvagroup.com

هیوا تخصصی ترین سایت مشاوره کشور

۲۴۲. گزینه ۲ درست است.

گزینه‌های ۱ و ۳ و ۴ صحیح‌اند.

۲۴۳. گزینه ۳ درست است.

اکسیژن حدود ۴۷٪، سیلیسیم حدود ۲۸٪، آلومینیوم ۸٪ و آهن ۵٪.

۲۴۴. گزینه ۴ درست است.

سنگ‌های مورد استفاده در کران‌های روستای صخره‌ای کندوان نزدیک تبریز، از دسته «آتشفشانی» می‌باشند و این سنگ‌ها به صورت کف سنگ یا پوکه سنگ منجمد تولید می‌شوند.

۲۴۵. گزینه ۱ درست است.

مبنای خاک رس، ترکیبی از سیلیس و آلومین با مقداری اکسیدهای فلزی است. در اثر هوازدگی و فرسایش فلدسپات‌ها، خاک رس به وجود می‌آید. هر قدر میزان سیلیس و آلومینیوم اکسید در خاک رس بیشتر باشد، درجه خلوص آن بالاتر است.

۲۴۶. گزینه ۲ درست است.

پرتفولیو: برای نگهداری پروژه‌ها، نقشه‌ها و کارهای هنری، آنها را به صورت صاف و مسطح نگه دارید و از لوله کردن یا تا کردن آنها خودداری کنید. برای این منظور می‌توان از پوشه‌های بزرگ مخصوص نگهداری نقشه‌ها و ترسیمات پروژه استفاده کرد.

۲۴۷. گزینه ۳ درست است.

ماسه: استخوان آجر - آلومین: بخش شکل‌پذیر و نرم خاک - یکپارچه و همگن، سنگ آهک درشت \Leftarrow آلوک - سنگ آهک ریز \Leftarrow سفید شدن آجر

۲۴۸. گزینه ۲ درست است.

ملات شفته: همان ملات گل آهک است که به آن قلوه‌های سنگ اضافه می‌شود و بیشتر برای پی‌سازی یا زیرسازی راه استفاده می‌شود.

۲۴۹. گزینه ۳ درست است.

قاب‌سازی و گچ‌بری یکی از انواع روش‌ها برای پیشگیری از ایجاد موج روی سطوح وسیع و بزرگ می‌باشد.

۲۵۰. گزینه ۴ درست است.

گزینه‌های ۱ و ۲ و ۳ مربوط به معایب چوب بعد از قطع درخت نمی‌باشد.

۲۵۱. گزینه ۳ درست است.

آهنگری: قدیمی‌ترین روش شکل دادن به فولاد فولادریزی: مانند ریخته‌گری است.

۲۵۲. گزینه ۴ درست است.

پلی‌وینیل کلراید یا همان P.V.C یکی از معروف‌ترین و پر مصرف‌ترین پلیمرها در دنیا است.

۲۵۳. گزینه ۳ درست است.

در ساخت محوکن که برای تمیز کردن آثار زغال و پاستل استفاده می‌شود، از جیر، نمد و کاغذ استفاده می‌شود.

۲۵۴. گزینه ۳ درست است.

گچ قرمز یا Sanguine از آکر، خاک رس یا خاک‌های قرمز دیگر ساخته می‌شود.

۲۵۵. گزینه ۱ درست است.

$$\text{روشنایی} = \frac{\text{قطر مفید لنز}}{\text{فاصله کانونی}}$$

$$\frac{1}{2} = \frac{25m}{50m}$$

۲۵۶. گزینه ۳ درست است.

از چوب‌های سخت برای چاپ طرح‌های چاپی استفاده می‌شود. www.Heyvagroup.com

هیوا تخصصی ترین سایت مشاوره کشور

۲۵۷. گزینه ۱ درست است.

این لاک برای نگهداری مدل ریش و سیل به کار می‌رود و مدل آنها را ثابت نگه می‌دارد.

۲۵۸. گزینه ۲ درست است.

کازبین، پروتئین شیر حیوانات است.

۲۵۹. گزینه ۲ درست است.

برای رنگ‌آمیزی ماکت بهترین رنگ، رنگ گواش است که با آب حل می‌شود و در رنگ‌های با طیف بسیار متنوع عرضه می‌شود. جهت جلوگیری از صدمات رطوبتی می‌توان پس از اتمام کار رنگ‌آمیزی روی آنها را با اسپری بی‌رنگ مات پوشش داد.

۲۶۰. گزینه ۳ درست است.

صدای این ساز شبیه به ناقوس کلیسا است و تعداد لوله‌های آن ۱۸ یا ۲۰ عدد است.



www.Heyvagroup.com