



مشاوره تحصیلی هیوا

تخصصی ترین سایت مشاوره کشور

مشاوره تخصصی ثبت نام ، انتخاب رشته و برنامه ریزی

آزمون دکتری وزارت علوم و بهداشت

برای ورود به صفحه مشاوره آزمون دکتری کلیک کنید

تماس با مشاور تحصیلی آزمون دکتری

۹۰۹۹۰۷۱۷۸۹



تماس از تلفن ثابت

کد کنترل

493

A

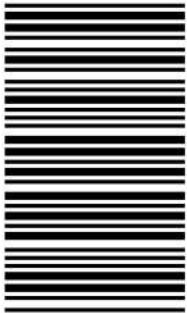

493A

آزمون ورودی دوره دکتری (نیمه‌متمرکز) - سال ۱۴۰۰

دفترچه شماره (۱)

صبح جمعه

۹۹/۱۲/۱۵



جمهوری اسلامی ایران
وزارت علوم، تحقیقات و فناوری
سازمان سنجش آموزش کشور

«اگر دانشگاه اصلاح شود مملکت اصلاح می‌شود.»
امام خمینی (ره)

رشته مهندسی عمران - مهندسی سواحل، بنادر و سازه‌های دریایی - (کد ۲۳۱۲)

مدت پاسخ‌گویی: ۱۵۰ دقیقه

تعداد سؤال: ۴۵

عنوان مواد امتحانی، تعداد و شماره سؤالات

ردیف	مواد امتحانی	تعداد سؤال	از شماره	تا شماره
۱	مجموعه دروس تخصصی: - مکانیک جامدات (مقاومت مصالح - تحلیل سازه‌ها) - مبانی هیدرولیک دریا - اصول طراحی سازه‌های (متعارف) دریایی	۴۵	۱	۴۵

استفاده از ماشین‌حساب مجاز نیست.

این آزمون نمره منفی دارد.

* داوطلب گرامی، عدم درج مشخصات و امضا در مندرجات جدول ذیل، به منزله عدم حضور شما در جلسه آزمون است.

اینجانب با شماره داوطلبی با آگاهی کامل، یکسان بودن شماره صندلی خود را با شماره داوطلبی مندرج در بالای کارت ورود به جلسه، بالای پاسخنامه و دفترچه سؤالات، نوع و کد کنترل درج شده بر روی دفترچه سؤالات و پائین پاسخنامه ام را تأیید می‌نمایم.

امضا:

- ۱- دو تیر A و B مطابق شکل زیر به صورت گیردار به تکیه‌گاه متصل هستند. تحت اثر لنگر انتهایی M، تیرها بدون اصطکاک روی یکدیگر می‌لغزند بدون آنکه تماسشان را از دست دهند. اگر سهم تیر A از M_B و سهم تیر B از M باشد، در صورتی که $M = \frac{1}{6} E_A b h^2$ و $E_A = \frac{1}{2} E_B$ ، آنگاه بین M_A و M_B کدام رابطه برقرار است؟

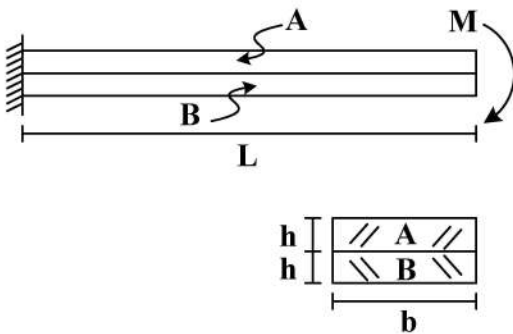

$$\frac{M}{2M_A} - \frac{M}{M_B} = 1 \quad (1)$$

$$\frac{M_A}{2M} - \frac{M_B}{M} = 1 \quad (2)$$

$$\frac{M}{2M_B} - \frac{M}{M_A} = 1 \quad (3)$$

$$\frac{M_B}{2M} - \frac{M_A}{M} = 1 \quad (4)$$

- ۲- سطح مقطع تیر AB از دو مصالح با مدول الاستیسیته $E_1 = 100 \text{ GPa}$ و $E_2 = 200 \text{ GPa}$ تشکیل شده است. اگر تنش مجاز مصالح $\sigma_1 = 80 \text{ MPa}$ و $\sigma_2 = 120 \text{ MPa}$ باشد، حداقل مقدار b چند سانتی‌متر است؟

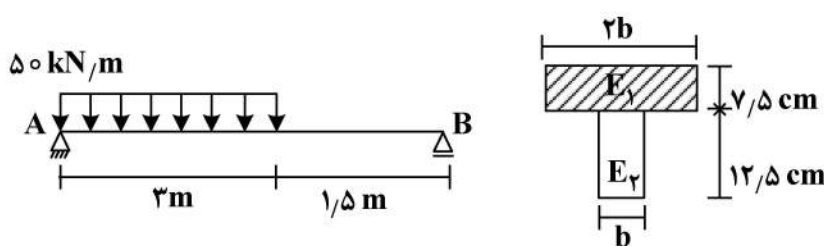

$$6/25 \quad (1)$$

$$12/5 \quad (2)$$

$$18/75 \quad (3)$$

$$25 \quad (4)$$

- ۳- در مقطع داده شده ممان اینرسی حداکثر ۴ برابر ممان اینرسی حداقل است. مقدار تنش خمشی حداکثر چند

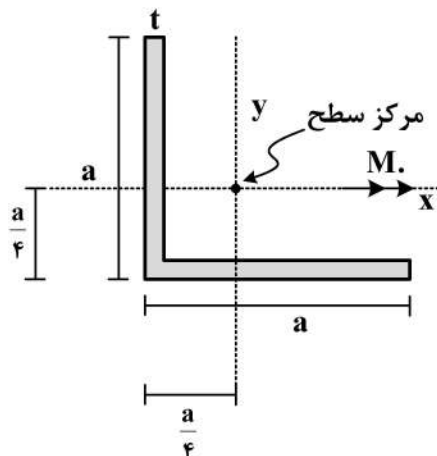

برابر $\frac{M_o a}{I}$ است؟ $(I_{\max} = 4I_{\min} = 4I)$

$$\frac{3\sqrt{2}}{8} \quad (1)$$

$$\frac{\sqrt{2}}{8} \quad (2)$$

$$\frac{\sqrt{2}}{8} \quad (3)$$

$$\frac{3}{8} \quad (4)$$

۴- در سازه زیر مهره به‌گونه‌ای محکم شده است که تنشی در سازه ایجاد نمی‌گردد، چنانچه مهره به اندازه یک دور دیگر محکم گردد و دمای میله AB به مقدار 20°C افزایش یابد، نیروی ایجاد شده در میله AB (بر حسب kg) کدام است؟ (گام پیچ 2mm ، $\alpha = 10^{-4} \frac{1}{^{\circ}\text{C}}$ ، $EA = 130 \frac{\text{ton}}{\text{cm}^2}$ ، $L = 1\text{m}$)

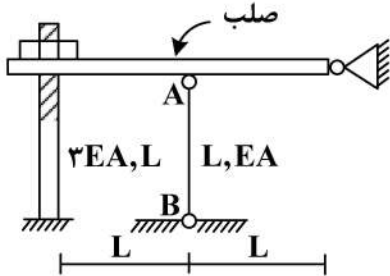

- (۱) ۱۸۰
- (۲) ۲۴۰
- (۳) ۳۶۰
- (۴) ۴۸۰

۵- در مقطع مستطیلی زیر چنانچه قطر مقطع همواره مقداری ثابت باشد، نسبت $\frac{a}{b}$ چقدر باشد تا مقاومت خمشی حول محور x حداکثر گردد؟

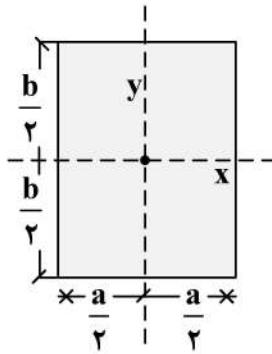

حول محور x حداکثر گردد؟

- (۱) $\sqrt{2}$
- (۲) $\sqrt{3}$
- (۳) $\frac{\sqrt{3}}{2}$
- (۴) $\frac{\sqrt{2}}{2}$

۶- یک قطعه فولادی با سطح مقطع مربعی به ابعاد $a \times a$ و ارتفاع h مطابق شکل زیر در داخل یک حفره بدون اصطکاک قرار دارد. قبل از بارگذاری قطعه فولادی به صورت کامل در تماس با جداره‌های حفره است (بدون ایجاد تنش)، اگر نیروی F با واسطه یک صفحه صلب به صورت یکنواخت در بالای قطعه فولادی اعمال شود، تغییر ارتفاع قطعه فولادی (Δh)، کدام است؟ (ضریب پواسون قطعه ν و مدول الاستیسیته قطعه E)

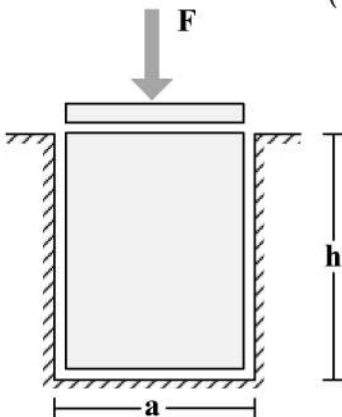

- (۱) $-\frac{Fh}{a^2 E} (1 - \nu^2)$
- (۲) $-\frac{Fh}{a^2 E} \frac{(1 - \nu)(1 + 2\nu)}{1 - \nu}$
- (۳) $-\frac{Fh}{a^2 E} \frac{(1 + \nu)(1 - 2\nu)}{1 - \nu}$
- (۴) $-\frac{Fh}{a^2 E}$

۷- یک تیر صلب با وزن W بر روی ۳ میله الاستیک با صلیبیت EA مطابق شکل قرار داده می شود. زاویه شیب تیر صلب (B) نسبت به افق تحت اثر وزن تیر چقدر است؟

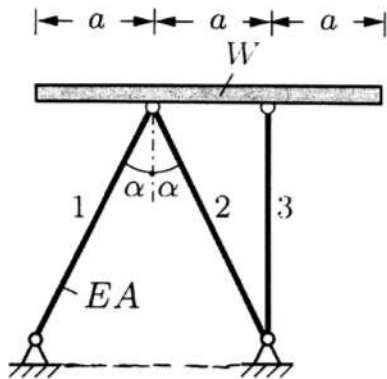

- (۱) $\frac{2 \cos \alpha - 1}{4 \cos \alpha} \cdot \frac{W \cot \alpha}{EA}$
- (۲) $\frac{2 \cos^3 \alpha - 1}{4 \cos^3 \alpha} \cdot \frac{W \tan \alpha}{EA}$
- (۳) $\frac{\cos^3 \alpha - 1}{2 \cos^3 \alpha} \cdot \frac{W \cot \alpha}{EA}$
- (۴) $\frac{2 \cos^3 \alpha - 1}{4 \cos^3 \alpha} \cdot \frac{W \cot \alpha}{EA}$

۸- تیری که از مصالح با رفتار الاستیک خطی ساخته شده، تحت دو بارگذاری به طور جداگانه قرار می گیرد. شعاع انحنای یک نقطه تحت بارگذاری اول برابر $45m$ و تحت بارگذاری دوم برابر $90m$ در جهت انحنای ناشی از بارگذاری اول است. چنانچه این تیر به طور همزمان تحت دو بارگذاری مذکور قرار گیرد، شعاع انحنای تیر آن نقطه چند متر است؟

- (۱) ۴۵
- (۲) ۳۰
- (۳) ۱۳۵
- (۴) ۷۵

۹- یک ستون کوتاه با سطح مقطع ستاره مانند که در آن ضخامت اجزاء خیلی کوچک تر از ابعاد سطح مقطع است ($t \ll a$) با خروج از مرکزیت b تحت نیروی فشاری F قرار گرفته است. حداکثر b به شرطی که هیچ نقطه از ستون تحت کشش قرار نگیرد، چقدر است؟

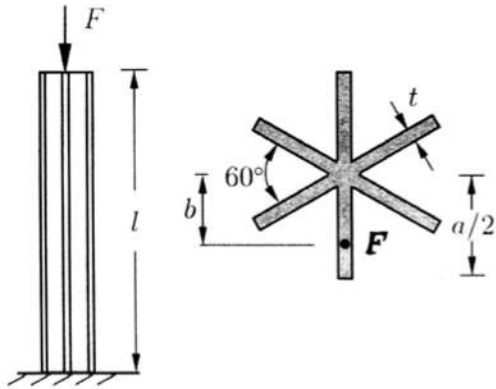

- (۱) $\frac{a}{12}$
- (۲) $\frac{5a}{36}$
- (۳) $\frac{5a}{72}$
- (۴) $\frac{a}{6}$

۱۰- میله AB به طول L با سطح مقطع جدار نازک نشان داده شده تحت گشتاور گسترده پیچشی یکنواختی به شدت $\frac{N \cdot m}{m}$ قرار دارد، زاویه پیچش نقطه B بر حسب $\frac{t_0 L^2}{G \pi R^4}$ کدام است؟ (G مدول برشی مصالح است و

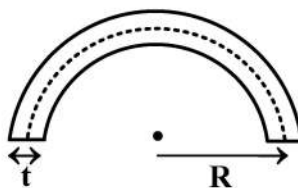
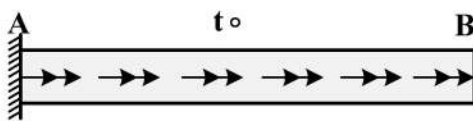

- (۱) $t = \frac{1}{20} R$
- (۲) ۶۰۰۰
- (۳) ۱۲۰۰۰
- (۴) ۲۴۰۰۰

۱۱- در سازه زیر، تغییر مکان محل اثر بار چه ضربی از $\frac{PL}{EA}$ است؟ (سطح مقطع تمام اعضا A و مدول الاستیسیته آن‌ها E است).

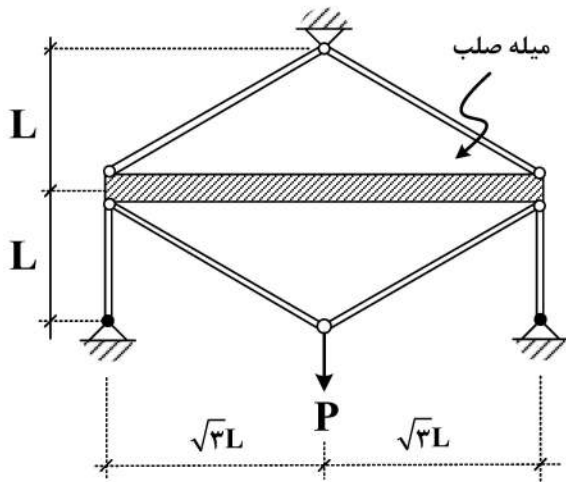

آن‌ها E است).

- (۱) $\frac{4}{9}$
- (۲) $\frac{40}{9}$
- (۳) $\frac{20}{9}$
- (۴) $\frac{22}{9}$

۱۲- در شکل زیر نیروی فنر پس از اعمال بار P چقدر خواهد بود؟ (فاصله فنر و تیر پایین قبل از اعمال بار برابر $\frac{PL^3}{12EI}$ است).

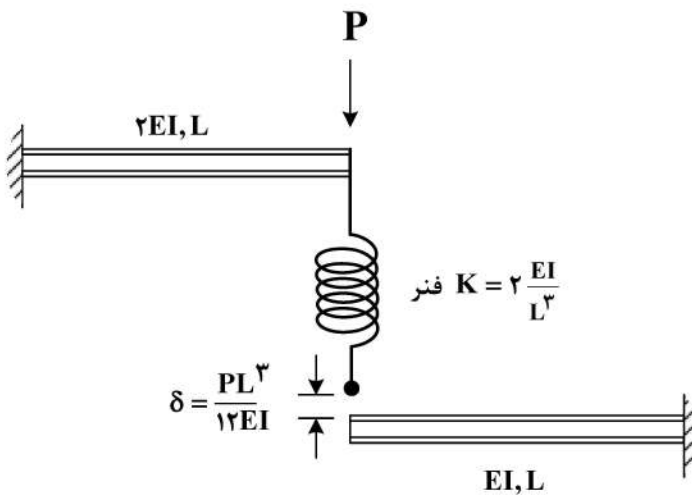

- (۱) $\frac{P}{4}$
- (۲) $\frac{P}{6}$
- (۳) $\frac{3}{4}P$
- (۴) $\frac{P}{12}$

۱۳- اگر بار زنده با شدت $8 \frac{kN}{m}$ و بار مرده با شدت $5 \frac{kN}{m}$ بر تیر زیر وارد شود، با فرض $L = 1 m$ حداکثر مقدار لنگر

تکیه‌گاه A (بر حسب $\frac{kN}{m}$) چقدر خواهد بود؟ (بار زنده در نواحی مختلف تیر و با طول دلخواه قابل اعمال است).

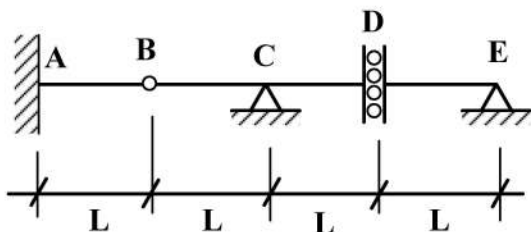

- (۱) ۵
- (۲) ۱۳
- (۳) ۱۷
- (۴) ۲۶

۱۴- در شکل زیر لنگر در تکیه گاه A چه ضربی از WL^2 است؟

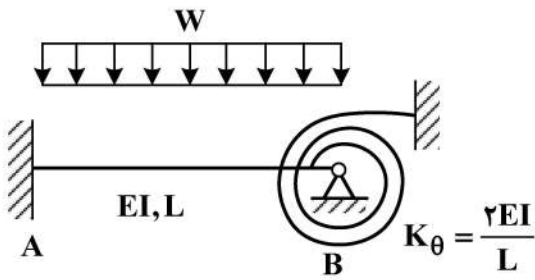

- (۱) $\frac{1}{9}$
- (۲) $\frac{1}{18}$
- (۳) $\frac{1}{36}$
- (۴) $\frac{5}{36}$

۱۵- اختلاف زاویه دوران بین دو گروه A و B در سازه نشان داده شده در اثر بارهای وارده چه ضربی از $\frac{PL^2}{EI}$ است؟

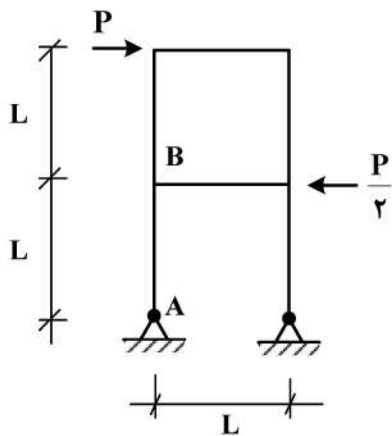

(EI برای تمامی اعضا یکسان است.)

- (۱) $\frac{1}{2}$
- (۲) $\frac{1}{3}$
- (۳) $\frac{1}{4}$
- (۴) $\frac{1}{8}$

۱۶- در خرابی نشان داده شده چنانچه تکیه گاه A به مقدار ۱cm نشست رو به پایین داشته باشد و دمای میله‌های

۱ و ۲ به مقدار $20^\circ C$ افزایش یابد، تغییر مکان قائم گره (B) چند سانتی متر است؟

ضریب انبساط حرارتی $\alpha = 10^{-5} / ^\circ C$ و طول تمام میله‌ها یکسان و برابر با ۲m است.

$EA = 10^5 \text{ kg}$ صلبیت محوری میله‌هاست.

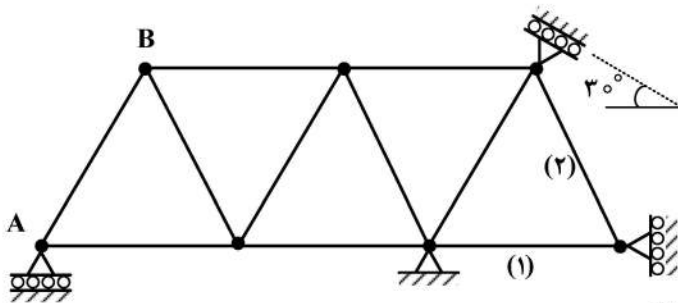

- (۱) ۰٫۷۵
- (۲) ۰٫۵
- (۳) ۱
- (۴) ۱٫۵

۱۷- در تیر نشان داده شده لنگر M چه ضربی از $\frac{EI\Delta_0}{L^2}$ باشد تا، یک سوم میانی تیر به طور کامل در تماس با کف

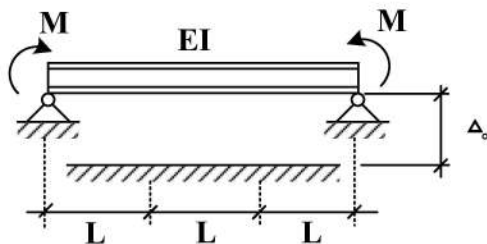

صلب قرار گیرد؟ (EI = ثابت)

- (۱) ۲
- (۲) ۳
- (۳) ۶
- (۴) ۹

۱۸- روی عرشه AF از سازه نشان داده شده، بار گسترده با شدت W و طول دلخواه عبور می‌کند. حداکثر جابجایی

قائم گره C بر حسب $\frac{WL^4}{EI}$ کدام است؟ (صلبیت خمشی تمام اعضاء EI است.)

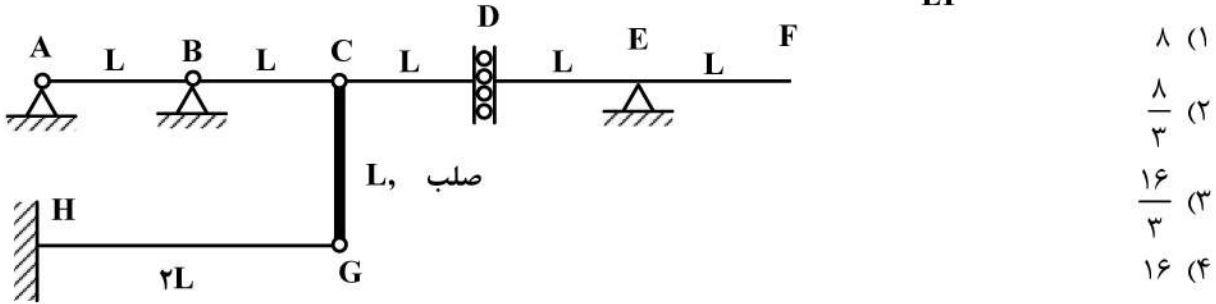

۱۹- در قاب نشان داده شده، عکس‌العمل افقی تکیه‌گاه A کدام است؟ (صلبیت اعضاء AB و BC برابر با EI و عضو

CD صلب است.)



۲۰- مقدار نیروی X چقدر باشد تا، انرژی کرنشی سازه نمایش داده شده حداقل گردد؟ ($K_{فنر} = \frac{EA}{2L}$)

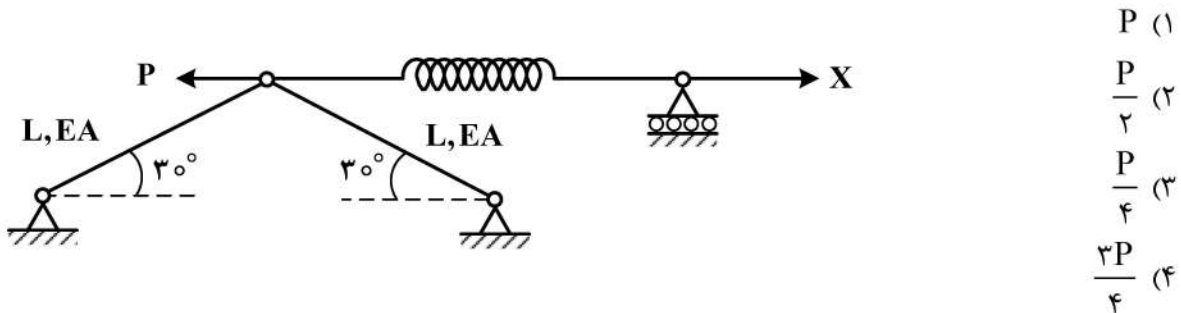

۲۱- با توجه به تعاریف زیر، در توزیع آماری حاکم بر امواج نامنظم دریا، کدام عبارت صحیح است؟

H_s : ارتفاع مشخصه (غالب) موج (Significant Wave Height)

H_{rms} : ارتفاع موج متناظر با انرژی متوسط میدان موج نامنظم (Root Mean Square W.H)

H_{mo} : ارتفاع موج متناظر با گشتاور صفر طیف موج نامنظم (Zero Moment of Wave Spectrum W.H)

$H_s \approx H_{rms} \approx H_{mo}$ (۱)

$H_s \approx H_{rms} > H_{mo}$ (۲)

$H_{mo} \approx H_{rms} > H_s$ (۳)

$H_s \approx H_{mo} > H_{rms}$ (۴)

۲۲- در مورد امواج نامنظم اقیانوسی کدام عبارت زیر صحیح است؟

- ۱) توزیع آماری یکنواخت حاکم است که در آن امواج حول یک فرکانس اصلی نوسان می کنند و فاصله فرکانس های دیگر نسبت به فرکانس اصلی ناچیز است.
- ۲) توزیع آماری رایلی حاکم است که در آن امواج حول یک فرکانس اصلی نوسان می کنند و فاصله فرکانس های دیگر نسبت به فرکانس اصلی ناچیز است.
- ۳) توزیع آماری رایلی حاکم است که در آن امواج حول یک فرکانس اصلی نوسان نمی کنند و فاصله فرکانس های دیگر نسبت به فرکانس اصلی زیاد است.
- ۴) توزیع آماری یکنواخت حاکم است که در آن امواج حول یک فرکانس اصلی نوسان نمی کنند و فاصله فرکانس های دیگر نسبت به فرکانس اصلی زیاد است.

۲۳- میزان شار انرژی (Flux) متوسط گیری شده موج در یک طول موج و در واحد زمان از رابطه زیر به دست می آید. با اعمال تقریب مربوط به تئوری موج خطی (ایری)، سه جمله از جملات فوق حذف می شود. کدام جمله پس از اعمال چنین تقریبی، باقی می ماند که منتج به رابطه $F_{energy} = E \cdot cg$ می شود؟

$$F_{energy} = \underbrace{\int_{-d}^{\infty} \left(\frac{1}{\rho} u^2\right) u_x dz}_A + \underbrace{\int_0^{\eta} \left(\frac{1}{\rho} u^2\right) u_x dz}_B + \underbrace{\int_{-d}^{\infty} (p_{wave}) u_x dz}_C + \underbrace{\int_0^{\eta} (p_{wave}) u_x dz}_D$$

$$A = \int_{-d}^{\infty} \left(\frac{1}{\rho} u^2\right) u_x dz \quad (1)$$

$$B = \int_0^{\eta} \left(\frac{1}{\rho} u^2\right) u_x dz \quad (2)$$

$$C = \int_{-d}^{\infty} (p_{wave}) u_x dz \quad (3)$$

$$D = \int_0^{\eta} (p_{wave}) u_x dz \quad (4)$$

۲۴- در بررسی موج جزر و مدی در یک کانال (گذر ناگهانی) کدام عبارت زیر صحیح است؟

- ۱) درحالتی که موج از آب عمیق وارد کانال با عمق کم می شود و تغییرات ناگهانی عمق زیاد است، اگر عرض کانال ثابت باشد، موج مانند حالت انعکاس کامل به دریا برمی گردد.
- ۲) درحالتی که موج از درون کانال با عمق کم وارد دریا با عمق زیاد شود، اگر عرض کانال ثابت باشد، موج با همان ارتفاع به دریا منتقل می شود.
- ۳) درحالتی که موج از آب عمیق وارد کانال با عمق کم می شود و تغییرات ناگهانی عمق زیاد است، اگر عرض کانال ثابت باشد، موج با همان ارتفاع به درون کانال منتقل می شود.
- ۴) درحالتی که موج از درون کانال با عمق کم وارد دریا با عمق زیاد شود، اگر عرض کانال ثابت باشد، موج با دو برابر ارتفاع به دریا منتقل می شود.

۲۵- یک قطار موج با طول موج ۵۰ متر به یک موج شکن نزدیک می شود به طوری که زاویه برخورد در سر موج شکن (θ) برابر ۳۰ درجه است. ارتفاع موج در یک زاویه (β) برابر ۴۵ درجه از موج شکن و فاصله ۷۵ متری از سر موج شکن، در صورتی که اندازه ارتفاع موج برخوردی در سر آن ۳ متر باشد، چند متر است؟ (طول موج = L)

جدول ضریب تفرق بر حسب $\theta = 30^\circ$ ، β و $\frac{r}{L}$

$\frac{r}{L}$	β (بر حسب درجه)				
	۰	۳۰	۴۵	۶۰	۹۰
۰/۵	۰/۶۱	۰/۶۸	۰/۷۶	۰/۸۷	۱/۰۳
۱	۰/۵۰	۰/۶۳	۰/۷۸	۰/۹۵	۱/۰۵
۲	۰/۴۰	۰/۵۹	۰/۸۴	۱/۰۷	۰/۹۶

(۱) ۱/۸۳

(۲) ۲/۳۱

(۳) ۲/۴۳

(۴) ۳/۰۳

۲۶- موجی با ارتفاع ۳ متر و پریود ۱۰ ثانیه در آب عمیق، به نحوی که با خطوط مستقیم و موازی ساحل، زاویه ۳۰ درجه دارد، به سمت ساحل در حرکت است. ارتفاع این موج در نقطه‌ای که زاویه ۴۵ درجه با خط ساحل دارد و سرعت انتشار موج در آن نقطه، یک چهارم سرعت انتشار موج در آب عمیق است، چند متر است؟ (نزدیک ترین گزینه را انتخاب کنید.)

(۱) ۲/۵

(۲) ۶

(۳) ۴

(۴) ۵

۲۷- از روی تاریخچه زمانی، تغییرات تراز سطح آب و با استفاده از تحلیل گذر از صفر، شش موج با ارتفاع های ۳/۰، ۲/۰، ۳/۵، ۰/۲، ۱/۰ و ۱/۵ متر محاسبه شده است. ارتفاع موج مشخصه مطابق با این تاریخچه زمانی، برابر با کدام است؟

(۱) ۱/۸۵

(۲) ۲

(۳) ۲/۸

(۴) ۳/۲۵

۲۸- در آب عمیق مؤلفه سرعت در جهت انتشار موج

(۱) به صورت خطی در عمق کاهش می یابد.

(۲) با مؤلفه عمودی سرعت در همان عمق برابر است.

(۳) به صورت نمایی در عمق افزایش می یابد.

(۴) با مؤلفه عمودی سرعت در همان عمق اختلاف فاز ۹۰ درجه دارد.

۲۹- امواج مطابق شکل زیر در یک کانال ناوبری با پریود ۹ ثانیه در حرکت هستند. اگر زاویه تابش موج در عمق ۶ متری، ۳۰ درجه باشد و همچنین طول موج در قسمت افقی کانال برابر ۱۰۰ متر و در عمیق ترین نقطه کانال برابر ۱۴۱ متر باشد، زاویه تابش موج در عمیق ترین نقطه کانال کدام است؟

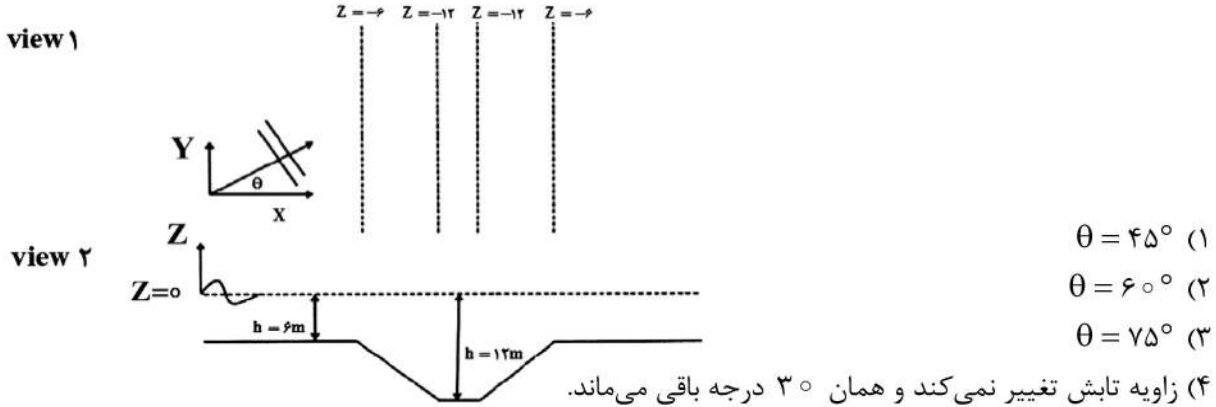

۳۰- موجی در آب عمیق، دارای ارتفاع ۳ متر و دوره تناوب ۹ ثانیه است. با توجه به معادله انتشار امواج دامنه کوتاه، سرعت ظاهری و تیزی موج چقدر است؟

$(\pi = 3, g = 10 \frac{m}{s^2})$

- (۱) $0,02, 15 \frac{m}{s}$
 (۲) $0,2, 1,6 \frac{m}{s}$
 (۳) $0,07, 45 \frac{m}{s}$
 (۴) $0,2, 16 \frac{m}{s}$

۳۱- با در نظر گرفتن نماد نابلا (∇) به عنوان عملگر Del، به ازای کدام شرط زیر، تابع بردار سرعت $\vec{V} = u\vec{i} + v\vec{j} + w\vec{k}$ دارای تابع پتانسیل ϕ است؟ در این حالت رابطه بین تابع برداری و تابع اسکالر مربوط چگونه است؟

(۱) $\vec{V} = \nabla\phi ; \vec{\nabla} \times \vec{V} = 0$
 (۲) $\vec{V} = \nabla\phi ; \vec{\nabla} \cdot \vec{V} = 0$
 (۳) $\phi = \vec{\nabla} \cdot \vec{V} ; \vec{\nabla} \times \vec{V} = 0$
 (۴) $u = \frac{\partial\phi}{\partial x}, v = \frac{\partial\phi}{\partial y}, w = \frac{\partial\phi}{\partial z} ; \vec{\nabla} \cdot \vec{V} = 0$

۳۲- در شکل زیر، منحنی $S_{\eta}^*(f)$ بیانگر تابع طیفی موج در شرایط اندرکنش با جریان دائمی دارای سرعت U است. کدام منحنی می تواند بیانگر شرایط جریان هم راستا با انتشار موج باشد؟ در این حالت، طول موج نسبت به طول موج برای شرایط $U=0$ ، چگونه تغییر می یابد؟

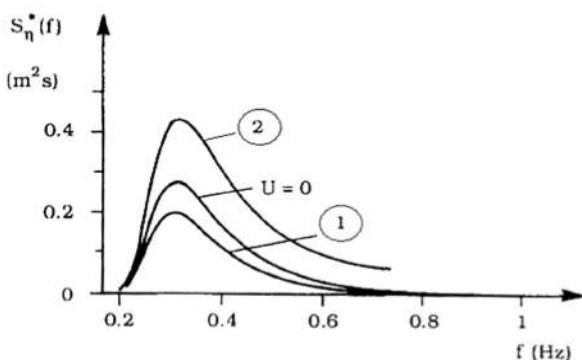

- (۱) نمودار ۲، افزایش می یابد.
 (۲) نمودار ۱، افزایش می یابد.
 (۳) نمودار ۱، کاهش می یابد.
 (۴) نمودار ۲، کاهش می یابد.

- ۳۳- کدام یک از موارد زیر، از مزیت‌های طراحی مقطع موج‌شکن توده‌سنگی شیب‌دار به روش فن‌درمیر نسبت به روش هادسون است؟
- (۱) در روش فن‌درمیر برخلاف هادسون، اثر چگالی نسبی لایه محافظتی در نظر گرفته می‌شود.
 - (۲) در روش فن‌درمیر برخلاف هادسون، شیب بستر دریا در نظر گرفته می‌شود.
 - (۳) در روش فن‌درمیر برخلاف هادسون، نفوذپذیری موج‌شکن در نظر گرفته می‌شود.
 - (۴) در روش فن‌درمیر برخلاف هادسون، اثر نوع چیدمان (منظم یا نامنظم) آرمور در نظر گرفته می‌شود.
- ۳۴- اگر در رابطه موريسون، برای محاسبه سرعت و شتاب ذرات آب از تئوری موج خطی (ایری) استفاده کنیم، در مورد نیروی ناشی از موج وارد بر یک شمع قائم، کدام عبارت زیر صحیح است؟
- (۱) روند کاهش نیروی اینرسی در عمق آب کمتر از کاهش نیروی درگ در عمق و در طول شمع است.
 - (۲) حداکثر نیروی اینرسی، وقتی است که تاج موج روی شمع باشد.
 - (۳) حداکثر نیروی درگ، وقتی است که $\frac{L}{4}$ از موقعیت تاج روی شمع باشد.
 - (۴) روند کاهش نیروی درگ در عمق آب حدوداً برابر روند کاهش نیروی اینرسی در عمق و در طول شمع است.
- ۳۵- در مورد نیروهای ناشی از بارگذاری جریان‌های دریایی در آب‌های ایران کدام عبارت صحیح است؟
- (۱) ناچیز بوده ولی در هیدرولیک رسوب تعیین‌کننده است.
 - (۲) منحصر به جریان‌های مقطعی کرانه‌ای است.
 - (۳) منحصر به جریان‌های جزرومدی است.
 - (۴) در مقایسه با سایر بارگذاری‌ها مقدار قابل توجهی دارد.
- ۳۶- یک عضو از سازه دریایی به صورت قائم درون کانال نوابری قرار دارد، اگر موجی به ارتفاع ۳ متر و طول موج ۲۰ متر به این عضو قائم برخورد کند، کدام عبارت در مورد نیروی ناشی از موج برخوردی به این عضو صحیح است؟ (عرض عضو سازه دریایی در جهت عمود بر انتشار موج، $4/5$ متر است.)
- (۱) مشخصه‌های موج تحت‌تأثیر این عضو قرار نمی‌گیرد و هر دو مؤلفه درگ و اینرسی اثرگذار خواهند بود.
 - (۲) عضو، منجر به تفرق و بی‌نظمی موج برخوردی خواهد شد و نیروی مؤلفه اینرسی ناشی از شتاب، تعیین‌کننده است.
 - (۳) عضو، منجر به تفرق و بی‌نظمی موج برخوردی خواهد شد و نیروی مؤلفه درگ ناشی از سرعت، تعیین‌کننده است.
 - (۴) مشخصه‌های موج تحت‌تأثیر این عضو قرار نمی‌گیرد و می‌توان از رابطه موريسون اصلاح شده استفاده نمود.
- ۳۷- در طراحی اسکله‌های سپری، اگر ارتفاع سپر از بستر دریا از حدود ۷ متر تجاوز کند، سپر در نزدیکی تراز بالای خود، مهار می‌شود (سپر مهار شده). ریشه سپر در این حالت در چه صورتی به صورت مفصلی عمل می‌کند؟
- (۱) زاویه اصطکاک داخلی خاک بیش از 35° باشد.
 - (۲) چسبندگی خاک کمتر از 100 کیلوپاسکال باشد.
 - (۳) خاک سیلت با پلاسیسته زیاد باشد.
 - (۴) خاک ماسه‌ای سست و تراکم‌پذیر باشد.
- ۳۸- موج‌شکن سکویی جزو کدام دسته از موج‌شکن‌ها است؟
- (۱) شکل‌پذیر
 - (۲) مرکب
 - (۳) ثابت شیب‌دار
 - (۴) شناور
- ۳۹- وظیفه اصلی موج‌شکن‌های جدای از ساحل منقطع چیست؟
- (۱) مقابله با امواج سونامی
 - (۲) حفاظت و احیای ساحل
 - (۳) پهلوگیری کشتی‌ها در محیطی امن
 - (۴) اهداف آبی‌پروری شیلاتی
- ۴۰- کدام یک از موارد زیر به عنوان پارامتر سازه‌ای در طراحی موج‌شکن‌های توده‌سنگی سنتی محسوب نمی‌شود؟
- (۱) پارامترهای سازه‌ای مربوط به امواج
 - (۲) پارامترهای سازه‌ای مربوط به پی
 - (۳) پارامترهای سازه‌ای مربوط به مقطع عرضی
 - (۴) پارامترهای سازه‌ای مربوط به واکنش سازه

- ۴۱- ارتباط حجم آب جابه‌جا شده توسط GT یک شناور (V)، با ظرفیت شناور کدام است؟
- (۱) مقدار ∇ برابر است با ظرفیت GT شناور تقسیم بر چگالی آب
 - (۲) مقدار ∇ برابر است با دو برابر ظرفیت DWT شناور تقسیم بر چگالی آب
 - (۳) مقدار ∇ برابر است با ظرفیت DWT شناور تقسیم بر چگالی آب
 - (۴) مقدار ∇ برابر است با ظرفیت DT شناور تقسیم بر چگالی آب
- ۴۲- در طراحی بندر، هدف از مطالعه نیروی باد وارد بر شناورها چیست؟
- (۱) طراحی تأسیسات بندری
 - (۲) تعیین نیروی کششی وارد بر بولاردها
 - (۳) تعیین عمق بندر
 - (۴) همه موارد
- ۴۳- تراز مبنا برای محاسبه عمق آب در لنگرگاه کدام است؟
- (۱) تراز متوسط پایین‌ترین جزرها
 - (۲) تراز متوسط بالاترین مدها
 - (۳) پایین‌ترین جزر نجومی
 - (۴) تراز متوسط آب
- ۴۴- به منظور جلوگیری از ارتعاش بیش از حد در سکوه‌های دریایی، کدام یک از معیارهای زیر باید تحت کنترل قرار گیرند؟
- (۱) عدد رینولدز
 - (۲) عدد موج
 - (۳) عدد فرود
 - (۴) عدد اشتروهل
- ۴۵- کدام یک از گزینه‌های زیر برای آرمور دالاس به لحاظ نوع، الگوی استقرار و عامل پایداری صحیح است؟
- (۱) باریک لاغر، تصادفی، اصطکاک بین قطعات
 - (۲) بزرگ و جاگیر، منظم، اصطکاک بین قطعات
 - (۳) باریک لاغر، تصادفی، خاصیت درگیری بین قطعات
 - (۴) بزرگ و جاگیر، منظم، خاصیت درگیری بین قطعات